

CROCHET à porter

20

MODÈLES
pour le printemps



SACS tendance

- Agenda 2026
- Cravates à la mode
- Granny square thérapie

Interview de
@Crochetmaniak

Ajours modernes
Cardigans souples

EN PLUS...

En kiosque actuellement

Le hors-série indispensable pour les passionnés de tricot

The image shows the cover of a magazine titled "Plus Tricot Hors-Série Accessoires". The cover features a large photograph of a smiling woman with blonde hair wearing a vibrant, multi-colored knit sweater. The magazine title is prominently displayed at the top in a large, stylized font. Below the title, there are several smaller inset images showing different knitwear items: a scarf, a poncho, a hat, and a shawl. Text on the cover includes "POUR EXPERTS ET DÉBUTANTS" in a red banner, "TRICOT & CROCHET" in a red banner, and "45 PROJETS avec toutes les explications" in a purple circular badge. At the bottom, the text "Style et créativité au quotidien" is written in a large, elegant font. The Sprea logo is visible in the bottom right corner of the cover.

PLUS TRICOT HORS-SÉRIE

POUR EXPERTS ET DÉBUTANTS

ACCESSOIRES

TRICOT & CROCHET

45 PROJETS avec toutes les explications

ÉCHARPES

PONCHOS ET CHÂLES

CHAPEAUX

COUVRE-ÉPAULES

Style et créativité au quotidien

Sprea

Les revues qui nous vont droit au cœur

Édito

Le printemps s'installe doucement, apportant avec lui l'envie de renouveau, de légèreté et de couleurs fraîches. Pour ce cinquième numéro de Crochet à porter, nous avons imaginé un vestiaire au crochet pensé pour accompagner cette saison de transition, entre douceur et liberté de mouvement.

Dans ces pages, le crochet se révèle plus que jamais comme un allié du quotidien : ajouré, souple, facile à porter, il s'adapte aux silhouettes et aux envies. Vêtements, accessoires et détails tendance dialoguent avec des techniques accessibles et des points expressifs, pour un crochet vivant, créatif et résolument contemporain.

Ce numéro marque également l'arrivée d'un nouveau rendez-vous. Nous sommes très heureuses de souhaiter la bienvenue à Aurélie de @lecrochetaurelie, qui rejoint *Crochet à porter* et nous accompagnera désormais pour décrypter les tendances, partager les actualités du crochet et mettre en lumière les inspirations qui font vibrer la scène créative actuelle.

Très belle lecture à toutes et à tous.

La rédaction

Sommaire

AJOURÉS GLAMOUR	13
Cardigan évasé	14
Pull à empiècement argenté	17
Grand et petits motifs	20
Mini-jupe et maxi cardigan	22



PIÈCES À SUPERPOSER	51
Pull sans manches à col haut	52
Pour toutes les saisons	54
Effet popcorn	57
Un classique revisité	62
Gris passe-partout	64



SACS TENDENCE	25
Petit sac chic	26
Couleurs chaudes de l'hiver	28
Sac effet animalier	30
Les mains libres	32



News page 6

Tendances mode
Livres
Agenda
Intervie : Crochet Maniak
Sur les réseaux...



École de points CROCHET à porter



PULLS COUTURE

Pull col plongeant	67
Manches bouffantes	68
Bicolore	70
Cardigan rayé	74
Bleu électrique	78
	80



LES BASES

36

- Comment tenir le crochet
- Comment tenir le fil
- Faire un anneau coulant
- Chaînette
- Maille coulée
- Travail en rangs
- Maille serrée
- Demi-bride
- Brides
- Augmentations et diminutions
- Terminer parfaitement un ouvrage
- Chaîne tournante
- Deux mailles serrées ensemble
- Diminution invisible
- Coutures
- Changer de couleur

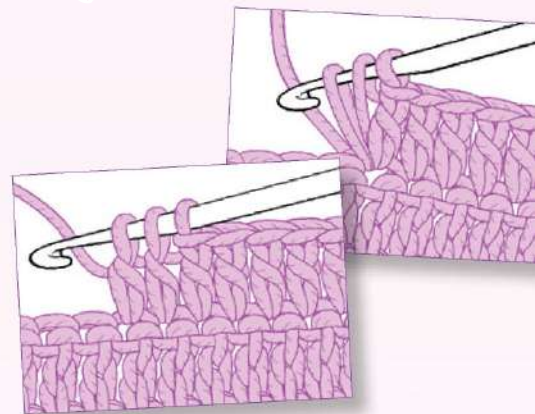

ANNEAU MAGIQUE

41

- Comment travailler dans l'anneau
- Fermer les tours



CROCHETER EN SPIRALE

42

- Travail en spirale

CAHIER D'EXERCICES

43

- Point dentelle
- Point filet
- Carrés
- Points filet avec picots
- Noisettes fantaisie
- Bordures



NOUS RESPECTONS L'ENVIRONNEMENT !

Le magazine *Crochet à porter* a été imprimé sur du papier certifié PEFC, issu de plantations à reforestation programmée et donc gérées de manière durable.

TENDANCE MODE

@onesnowmanshow



Longtemps associée à l'élégance masculine, la cravate apparaît dès le XVII^e siècle. Popularisée par les soldats croates à la cour de Louis XIV, le mot « cravate » serait d'ailleurs une évolution du mot « croate ». À l'époque, elle se porte avec de la dentelle et des rubans, comme un véritable accessoire de mode.

La cravate traverse ensuite les siècles en se transformant au fil des modes et des usages. Il existerait aujourd'hui plus de 80 façons de la nouer, mais c'est avec le crochet qu'on s'affranchit le plus facilement du nœud pour la décliner. Désormais, elle s'éloigne des codes stricts du vestiaire classique pour devenir un terrain d'expression créatif, porté par le fait main et le crochet.

La version granny, proposée par moi, @lecrochetaurelie : quelques carrés colorés assemblés avec ingéniosité, repliés sur l'arrière pour former une cravate graphique et joyeuse, facile à intégrer au quotidien.

La version dentelle de @oupsgrade : des cercles crochetés puis assemblés, évoquant la finesse d'une dentelle irlandaise au crochet, pour un

@oupsgrade

rendu délicat, élégant et tout en douceur.

La version à motifs de @onesnowmanshow, réalisée grâce à la technique du changement de couleur : un véritable travail de croquis et de précision, où chaque motif raconte une histoire.



@lecrochetaurelie



@ayo.loops

Le Crochet d'Aurélie



Bonjour à toutes et à tous,

Je suis ravie de reprendre le flambeau de cette rubrique et de vous retrouver ici, au fil des pages du magazine.

Je m'appelle Aurélie, je suis passionnée de crochet, créatrice et animatrice du podcast Crochet & Vous, un espace d'échange dédié à la création textile et au plaisir de faire soi-même.

À travers cette rubrique, j'aurai à cœur de vous partager des découvertes, des inspirations et des coups de cœur autour du crochet : tendances, livres, créatrices, techniques, mais aussi vos univers et vos créations.

Ce que j'aime par-dessus tout, c'est créer du lien, mettre en lumière les talents, transmettre et montrer un crochet vivant, accessible et décomplexé. Au fil de ces pages, je proposerai aussi des temps d'arrêt, pour observer, et raconter le crochet autrement. Prendre le temps de regarder les matières, les inspirations, et ce qu'elles racontent de notre rapport à la création. J'espère que cette rubrique vous plaira et vous accompagnera, maille après maille, dans vos projets créatifs.



Pour réaliser ce pull aux manches granny, j'ai choisi un fil payette pour la douceur de ses teintes et pour la présence d'un fil argenté subtilement intégré à la matière. Ce détail lumineux apporte une touche délicatement scintillante, presque bijou, qui capte la lumière sans jamais voler la vedette au travail du crochet. Une élégance discrète, idéale pour un vêtement fait main.

Utilisé ici avec un crochet 3,5, ce fil se révèle très souple et particulièrement agréable à travailler. Il glisse facilement, respecte le rythme du geste et permet d'obtenir un rendu régulier, même sur des motifs structurés comme les granny squares. Les pelotes, généreuses, offrent un excellent rendement : quatre pelotes ont suffi pour un pull en taille M, preuve qu'esthétique et praticité peuvent parfaitement cohabiter.

Associé au motif granny, ce fil crée un dialogue subtil entre tradition et modernité. La structure rassurante du carré contraste avec l'éclat délicat de la matière, donnant naissance à un vêtement à la fois chaleureux, contemporain et profondément personnel. Une belle façon de réinventer les classiques du crochet !



Le granny squares : héritage du crochet

Le terme granny square signifie littéralement « carré de grand-mère ». Il renvoie à une transmission domestique et familiale du crochet, souvent orale, où les gestes se transmettent de génération en génération. Faciles à mémoriser et à réaliser, ces petits carrés demandent peu de matériel et sont parfaits pour utiliser les restes



de laine. Dans les années 30, le granny square se diffuse largement aux États-Unis et au Royaume-Uni, dans un contexte de crise économique et de pénurie de matières premières. Le fil devient précieux : rien ne se jette. Grâce à sa construction modulaire, le carré permet d'assembler, réparer ou agrandir un ouvrage sans gaspillage. Aujourd'hui, le granny square se réinvente dans des formes carrées, hexagonales ou triangulaires, et s'adapte à tous les usages : vêtements, accessoires, décoration.



... bien plus que des carrés



Il est également possible d'exploiter son côté ajouré pour sublimer un vêtement. Sur ce pull Paillette, le point granny est utilisé uniquement pour les manches. L'ouvrage repose sur une construction simple en raglan, avec un corps travaillé en brides, des côtes au point élastique et des manches en granny. Le point granny apporte ainsi du caractère à un modèle pourtant simple à réaliser.

Quand on entend le mot granny, on pense spontanément aux carrés. Pourtant, le point granny, autrement dit des groupes de trois brides, peut être utilisé dans de nombreuses créations, bien au-delà de cette forme emblématique. Ce point ajouré, au rendu presque damier, permet notamment de mettre en valeur les jeux de couleurs, comme pour des housses de téléphone au crochet.



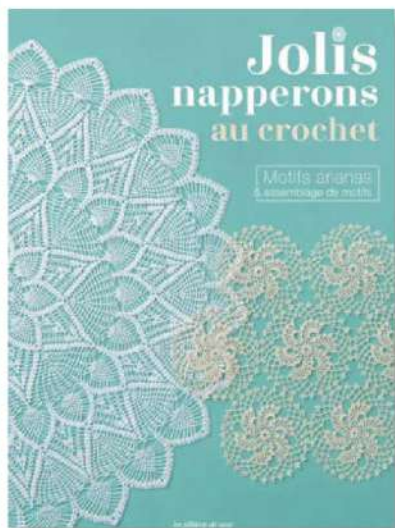

Jolis napperons au crochet

La dentelle au crochet reste une technique intemporelle, à la fois fine et expressive. Cet ouvrage réunit 20 modèles de napperons et nappes, du plus discret au plus travaillé, mettant en valeur motifs ananas et assemblages délicats.

Chaque création est accompagnée de diagrammes clairs et détaillés, ainsi que des bases du crochet, pour prendre le temps de crocheter et laisser le fil dessiner des pièces élégantes et décoratives.

CŒuvre collective. Éditions de Saxe. Sortie le 16 janvier 2026. 18,90 euros.



Plaids au crochet. 18 modèles à crocheter en diagonale

Le crochet corner to corner, aussi appelé C2C, se travaille en diagonale et permet de créer facilement des motifs graphiques sympa à partir de grilles simples et colorées.

Accessible et rapide à prendre en main, il est idéal pour réaliser plaids, couvertures et grands projets aux effets géométriques et contrastés.

Cet ouvrage propose 18 modèles modernes, à crocheter en une seule pièce ou à assembler progressivement. Les bases, les techniques et les astuces essentielles et indispensables sont expliquées pas à pas, pour permettre à tous les niveaux de se lancer et d'explorer tout le potentiel du C2C.

Léonie Morgan. Éditions Mango. Sortie le 27 février 2026. 20,95 euros.



FLEURS ET FEUILLAGES AU CROCHET

Rose ancienne, tournesol, orchidée papillon, lys zéphyr ou fougère... Cet ouvrage propose 35 modèles de fleurs et feuillages au crochet pour composer de superbes bouquets, selon vos envies ou les occasions.

Un ouvrage inspirant qui mêle poésie végétale et savoir-faire au crochet. Grâce à des modèles élégants et accessibles, Li Li transforme le fil en véritables fleurs durables, idéales pour une décoration raffinée ou un cadeau fait main plein de sens.

Les éléments se réalisent facilement grâce aux explications pas à pas, puis s'assemblent à l'aide de cinq tutoriels de bouquets : mariage, félicitations, compositions décoratives ou en cascade.

En fin d'ouvrage, les points, techniques de construction et conseils de finition permettent d'obtenir des créations réalistes, idéales pour décorer son intérieur ou offrir un bouquet fait main.

Li Li. Éditions Eyrolles. Sortie le 1er janvier 2026. 18,95 euros.



20 SACS ET POCHETTES AU CROCHET

Ce livre propose une large sélection de sacs et pochettes au crochet, réalisés avec des fils légers, pensés pour un usage quotidien. Du sac de courses pliable au cabas multiusage, en passant par des pochettes et pochons assortis, les modèles allient praticité et style. Les explications détaillées, accompagnées de schémas et de diagrammes, rendent les projets accessibles à tous les niveaux.

CŒuvre collective. Éditions de Saxe. Sortie le 17 avril 2026. 17,90 euros.



Agenda hiver 2026

Le printemps s'annonce riche en rendez-vous créatifs. Voici une sélection de salons et événements autour du fil et du crochet à noter dans vos agendas pour mars et avril 2026.

• Mille & Une Idées – Reims (51)

Du 27 février au 1er mars 2026

Rendez-vous incontournable des loisirs créatifs dans le Grand Est, le salon Mille & Une Idées de Reims réunit près de 50 exposants autour du fil et du fait-main, avec ateliers, démonstrations et nombreuses inspirations DIY tout au long du week-end.
mille-et-une-idees.fr/reims

• Tendances Créatives – Montpellier (34)

12 - 15 mars 2026

Rendez-vous créatif incontournable à Montpellier, le salon Tendances Créatives réunit exposants français et internationaux, ateliers, expositions et idées autour du fait-main, de la déco, du fil et des loisirs créatifs.
tendances-creatives.com/montpellier

• Fils Croisés – Pontivy (56)

12 - 15 mars 2026

Salon dédié au fil et à la création textile, réunissant exposants, créateurs et passionnés.
filsCroises.com/pontivy-2026.html

• Pour l'Amour du Fil – Nantes (44)

15 - 18 avril 2026

Salon incontournable dédié aux arts du fil, Pour l'Amour du Fil rassemble créateurs, exposants et passionnés autour du textile, du crochet et de la broderie, avec expositions, rencontres et nombreuses sources d'inspiration.
pourelamourdufil.com

• WoolStock Léman – Sciez sur Léman (74)

Les 16 et 17 mai 2026

Woolstock Léman est un festival dédié à l'univers de la laine, du tricot et du crochet nouvelle génération. Organisé par l'association MAISON ELLES, l'événement réunit des artisans et créateurs de laines teintées à la main venus de toute l'Europe, ainsi que des figures inspirantes du milieu créatif. Pensé comme un rendez-vous moderne, coloré et engagé, Woolstock Léman met en lumière un tricot et un crochet contemporains, loin des clichés, dans une ambiance conviviale et festive.
woolstockblog.wordpress.com/

• Knit at Motoco – Mulhouse (68)

Les 30 et 31 mai 2026

Knit at Motoco est un festival dédié aux arts du fil et à la laine dans un cadre convivial et inspirant à Mulhouse. Organisé par l'association Fil à Lier, l'événement propose un espace de vente de laines, d'accessoires et de créations, des cours et ateliers pour tous niveaux, ainsi qu'un lieu chaleureux pour tricoter, crocheter et partager autour de sa passion. Au programme,

des exposants, des démonstrations, des moments d'échange et une ambiance festive autour du fil, avec notamment des temps forts comme la Knit Night, une soirée prolongée dédiée au tricot et aux rencontres entre créatrices et visiteurs.

[instagram.com/knitatmotoco/](https://www.instagram.com/knitatmotoco/)

• La Fête de la laine – Genêts (50)

Le samedi 23 mai 2026

La Fête de la laine de Genêts met à l'honneur la laine normande et les arts du fil dans le Jardin de la Maison. Artisans, éleveurs et créateurs y partagent leur savoir-faire à travers démonstrations, stands et ateliers autour du tricot, du crochet, du filage et de la teinture végétale. Un café-tricot complète l'événement dans une ambiance conviviale. Une retraite tricot est également proposée du vendredi soir au lundi férié.

lainessouslespommiers.fr/

LES RENCONTRES DE PASSIONNÉS :

• Rencontres crochet Mailles & Délices – Péluussin (42)

Tous les premiers mardis du mois. Rendez-vous mensuel autour du crochet, ouvert à tous les niveaux, pour pratiquer, échanger et partager autour du fil dans un cadre convivial.

crochetetvous.com/mailles-delices

• Ciné-Tricot – Vitré (35)

Saison 2025-2026 – séances les vendredis à 20h15

Rendez-vous bimestriel mêlant cinéma et loisirs créatifs : tricot et crochet pendant la projection d'un film culte, dans une ambiance conviviale et ouverte à tous les niveaux.

aurorecinema.fr/

A L'INTERNATIONAL :

• Swiss Yarn Festival – Glattfelden (Suisse)

27 - 29 mars 2026

Festival international dédié à la laine et aux arts du fil, réunissant créateurs, exposants et passionnés autour du crochet, du tricot et des fibres, avec stands, ateliers et rencontres.

swissyarnfestival.ch/

• Wonderwool Wales – Builth Wells

(Pays de Galles)

25 et 26 avril 2026

Grand rendez-vous européen autour de la laine et du fil, Wonderwool Wales propose un large choix d'exposants, des démonstrations et des rencontres autour du tricot et du crochet.

wonderwoolwales.co.uk

Les informations concernant les événements peuvent évoluer. Il est recommandé de consulter les sites officiels des organisateurs pour obtenir les informations les plus récentes.



Crochet Maniak



Pour notre première interview, nous recevons Crochet Maniak. Connue pour ses créations hautes en couleur, elle mêle avec aisance différentes techniques et points de crochet. Au fil des saisons, elle propose des écharpes ornées de grandes fleurs, des tops estivaux en dentelle crochetée ou encore des sacs à main parfaits pour une balade en ville. À travers ses vlogs et ses pas à pas, elle partage son quotidien créatif et accompagne sa communauté, forte de plus de 170 000 abonnés sur YouTube.

Pour celles et ceux qui ne te connaîtraient pas encore, peux-tu nous raconter comment est né Crochet Maniak et quel est ton parcours dans le crochet ?

Crochet Maniak est né d'une idée toute simple, soufflée par ma fille lorsqu'elle était encore petite.

À l'époque, je crochetais énormément et je suivais de nombreuses créatrices sur YouTube, comme beaucoup d'entre nous. Un jour, elle m'a lancé : « Maman, puisque tu adores le crochet, pourquoi ne pas créer ta propre chaîne et te filmer ? »

L'idée a fait son chemin, et Crochet Maniak est né ainsi. Aujourd'hui, le projet va bientôt fêter ses huit ans.

Qu'est-ce qui te plaît particulièrement dans la création de vêtements au crochet, par rapport à d'autres projets ?

Même si je réalise beaucoup de tutoriels autour des vêtements, je ne dirais pas que je préfère un type de projet en particulier. J'aime le crochet dans son ensemble. J'apprécie aussi bien les objets de décoration pour la maison que les sacs ou les accessoires.

Les vêtements ont toutefois une place un peu particulière, tout simplement parce que je les porte. Il y a quelque chose de très satisfaisant à créer soi-même une pièce et à l'intégrer ensuite à son quotidien.

Quelle serait, selon toi, la première pièce idéale à crocheter quand on souhaite se lancer dans la création de vêtements sans se décourager ?

Pour débuter dans la création de vêtements, je conseillerais sans hésiter l'écharpe.



C'est un projet idéal pour s'entraîner, car il permet d'explorer facilement les points de base : maille serrée, demi-bride, bride, double bride ou encore double bride. Le crochet repose finalement sur un nombre limité de points, que l'on combine ensuite pour créer des motifs.

L'écharpe offre aussi une grande liberté : on la réalise à la longueur souhaitée, on peut tester différents fils, crochets et tensions, et surtout apprendre sans pression. C'est un projet formateur, rassurant, que l'on peut mener à terme sans difficulté et dont on est fier une fois terminé.

As-tu une astuce ou une technique que tu apprécies particulièrement et que tu aimerais partager ?

Ma technique préférée reste le top-down. Elle présente un avantage majeur : l'absence de couture. Le vêtement se construit directement du haut vers le bas, avec ou sans manches selon le modèle, ce qui permet de visualiser rapidement l'ensemble.

Ce n'est pas la technique la plus simple, car elle demande un peu de calcul, notamment au démarrage, surtout lorsque l'on travaille des points nécessitant des multiples précis. Malgré cela, c'est celle que je trouve la plus intéressante et la plus agréable à travailler.

Quelle est la pièce la plus inattendue ou la plus surprenante que tu aies réalisée au crochet ?

La pièce la plus surprenante que j'ai réalisée est sans doute mon gilet d'inspiration automnale.

Il s'agit d'un assemblage de granny squares tous différents, enrichis de motifs de feuilles et de détails évoquant l'automne. L'ensemble forme une sorte de patchwork textile, où se mêlent plusieurs techniques et textures.

C'est probablement l'ouvrage qui m'a demandé le plus de travail, mais aussi celui que je considère comme le plus original parmi mes créations.

Qu'est-ce que le crochet t'a apporté, à la fois sur le plan personnel ?

Le crochet m'a apporté beaucoup de sérénité, de calme et de paix intérieure. Il m'a aussi permis une forme d'introspection.

On dit souvent que crocheter empêche de réfléchir. Je pense au contraire que c'est une forme de méditation. Et la méditation invite à réfléchir, parfois même à se remettre en question.

Le crochet m'a appris la patience, l'amour du fait main, et surtout la fierté de créer quelque chose de ses propres mains.

Pour conclure, aurais-tu un dernier mot à partager avec les lectrices et lecteurs du magazine ?

Un grand merci pour cette invitation et pour ce bel échange.

Merci également à toutes les lectrices et tous les lecteurs pour leur fidélité et leur bienveillance. Je vous souhaite une très belle année 2026, riche en créativité et en projets. À très bientôt.



Sur les réseaux...

CRAVATE AU CROCHET

La cravate au crochet s'affiche aussi sur Instagram, portée, détournée et réinterprétée par les créatrices et créateurs. Granny, dentelle ou motifs graphiques : chaque pièce raconte une histoire différente et montre à quel point cet accessoire peut s'adapter à tous les styles. Une source d'inspiration idéale à explorer, pour tester et s'approprier cette tendance au quotidien.

#cravate #crochet #cravatecrochet

@axellow.hooks - @lio.zbl 2



@amelies.crochet.creation



@bypalmiotto



@Batti_fol



@Anulartt

Retrouvez-vous
sur instagram
@spreafrance



@rapidcouture_auray



@lecrochetdejess

Ajournés glamour



Cardigan souple, ceinture à nouer, accessoires faciles à vivre : ces premières pages réunissent des modèles pensés pour être portés au quotidien. Des pièces accessibles, rapides à réaliser, qui permettent d'entrer dans le numéro en douceur tout en posant les bases d'un vestiaire crochet moderne et féminin.

Cardigan évasé

Ceinture souple
à nouer



Projet réalisé par Punto dopo punto
Photos : Matteo Maki Macchiavello - Vêtements : Zimo

FOURNITURES

- 450 g de fil MISS TRICOT Universe Color, coloris 53
- Crochet n° 4,5
- Aiguille à laine

TAILLE

M

POINTS UTILISÉS

Chaînette
Maille serrée
Bride
Double bride

Point éventails et carreaux

Le point se travaille sur un multiple de 12 mailles chaînette + 13, en suivant le diagramme et les indications ci-dessous.

1er rang : 2 brides dans la 4e chaînette à partir du crochet, 3 chaînettes, sauter 5 chaînettes, * 1 maille serrée, 3 chaînettes, sauter 5 chaînettes, 1 éventail (3 brides, 1 chaînette, 3 brides dans la même chaînette), 3 chaînettes, sauter 5 chaînettes *, répéter de * à * et terminer par 1 maille serrée, 3 chaînettes, sauter 5 chaînettes, 3 brides dans la dernière chaînette, tourner.

2e rang : 3 chaînettes et 2 brides dans la 1re maille, 3 chaînettes, * 1 maille serrée sur la maille serrée du rang précédent, 3 chaînettes, 1 éventail dans la chaînette de l'éventail du rang précédent, 3 chaînettes *, répéter de * à *, terminer par 3 chaînettes, 3 brides dans la dernière maille, tourner.

3e rang : 3 chaînettes et 2 brides dans la 1re maille, * 5 chaînettes, 1 maille serrée sur la maille serrée du rang précédent, 1 carreau (tourner l'ouvrage, 1 chaînette, 4 mailles serrées sur les 5 chaînettes précédentes, tourner, 1 chaînette, 4 mailles serrées, tourner, 1 chaînette, 4 mailles serrées), 1 éventail dans la chaînette de l'éventail du rang précédent *, répéter de * à * et terminer par 1 carreau dans la dernière maille serrée, 3 brides dans la dernière maille, tourner.

4e rang : 3 chaînettes et 2 brides dans la 1re maille, 3 chaînettes, * 1 maille serrée sur la pointe du carreau du rang précédent, 3 chaînettes, 1 éventail dans la chaînette de l'éventail du rang précédent, 3 chaînettes *, répéter de * à * et terminer par 3 chaînettes, 3 brides dans la dernière maille, tourner.

5e rang : travailler comme le 2e rang.

6e rang : travailler comme le 3e rang.

Répéter ces 6 rangs.

ÉCHANTILLON

Un carré de 10 x 10 cm réalisé au point éventails et carreaux avec le crochet n° 4,5 correspond à 1,5 motif (1 répétition composée de 1 éventail et 1 carreau + 1 répétition de 1 éventail) et 7 rangs.

RÉALISATION

Dos

Monter 85 mailles chaînette et travailler 1 rang de mailles serrées, puis 15 rangs au point éventails et carreaux. Couper et arrêter le fil.

Devant droit

Monter 49 mailles chaînette et travailler 1 rang de mailles serrées, puis 15 rangs au point éventails et carreaux. Couper et arrêter le fil.

Devant gauche et partie supérieure

Travailler comme pour le devant droit, mais ne pas couper le fil à la fin. Continuer en une seule pièce sur le dos et le devant droit en travaillant au point éventails et carreaux pendant 22 rangs supplémentaires. Pour les emmanchures, continuer séparément sur les deux devants et sur le dos. Sur le devant droit, travailler 3 répétitions du motif éventails et carreaux pendant 12 rangs. Travailler de façon symétrique sur le devant gauche. Sur le dos, travailler 5 répétitions du motif pendant 12 rangs, en se positionnant au centre du panneau.



MODÈLE ET MESURES

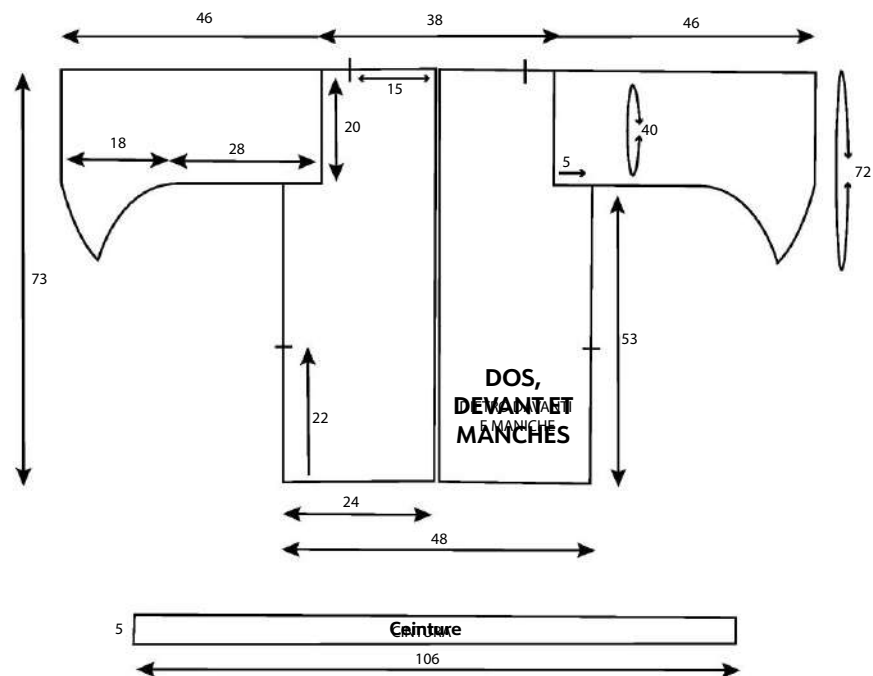

Manches

Pour chaque manche, accrocher le fil à l'emmanchure et travailler 6 répétitions du motif éventails et carreaux sur 5 rangs. À partir du 6e rang, continuer en rond pendant 11 tours, en tournant l'ouvrage à chaque tour.

Pour l'évasement de la manche, procéder comme suit :

1er tour : dans l'éventail de début/fin de tour, travailler 2 éventails, puis continuer le point éventails et carreaux sur le reste du tour.

2e tour : travailler 3 éventails sur les 2 éventails du tour précédent (1 sur le premier éventail, 1 entre les deux éventails, 1 sur le second), puis continuer le point éventails et carreaux sur le reste du tour.

3e tour : travailler 3 éventails sur les 3 éventails du tour précédent, séparés par 1 chaînette, puis continuer le point éventails et carreaux.

4e tour : travailler 3 éventails sur les 3 éventails du tour précédent, séparés par 3 chaînettes, puis continuer le point éventails et carreaux.

5e tour : travailler comme le 4e tour.

6e tour : travailler 7 éventails sur les 3 éventails du tour précédent, puis continuer le point éventails et carreaux (comme au 2e tour).

7e tour : travailler 7 éventails sur les 7 éventails du tour précédent, séparés par 1 chaînette, puis continuer le point éventails et carreaux.

8e et 9e tours : travailler 7 éventails sur les 7 éventails du tour précédent, séparés par 3 chaînettes, puis continuer le point éventails et carreaux.

10e tour : travailler 15 éventails sur les 7 éventails du tour précédent, puis continuer le point éventails et carreaux (comme au 2e tour).

Couper et arrêter le fil.

Ceinture

Monter 10 mailles chaînette et travailler 1 rang de 10 brides, puis 1 rang comme suit : 2 chaînettes, 2 brides, sauter 2 mailles, 2 doubles brides, 2 doubles brides dans les 2 mailles sautées, 3 brides. Répéter ce dernier rang encore 81 fois, puis travailler 1 rang de 10 brides. Couper et arrêter le fil.

ASSEMBLAGE ET FINITIONS

Coudre les dessous de manches. Pour chacun des deux passants, monter 15 mailles chaînette et travailler 14 mailles serrées, puis couper et arrêter le fil. Coudre les passants sur les côtés, à 11 cm sous l'emmanchure.

SCHEMA DU POINT ÉVENTAIL ET POINT QUADRILLÉ

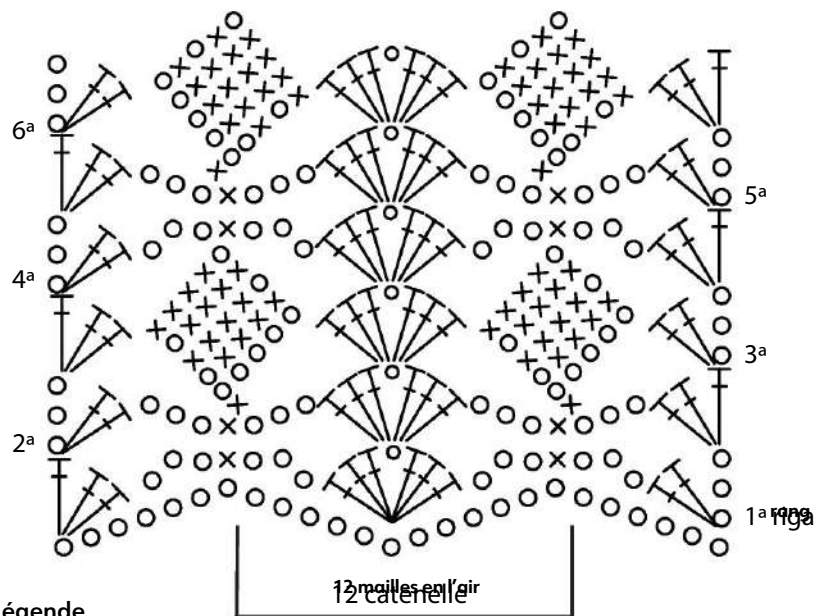

Légende

- o = 1 maille en l'air
- x = 1 maille serrée
- T = 1 bride

motif à répéter



Pull à empiècement argenté

Gris dégradé du clair au foncé, avec des accents brillants

FOURNITURES

- - a) 400 g - b) 400 g - c) 500 g - d) 500 g de fil KATIA Azteca Fine Lux gris-argent-noir, coloris 417 [- a) 4 - b) 4 - c) 5 - d) 5 pelotes de 100 g]
- Crochet n° 5,5 et n° 6
- Aiguille à laine

TAILLES

- a) 38-40
- b) 42-44
- c) 46-48
- d) 58-52

POINTS UTILISÉS

- Chaînette
- Maille serrée
- Demi-bride
- Bride
- Double bride
- Triple bride
- Point vagues ajourées (diagrammes A, B, C, D, E et F)
- Rang d'équilibrage des motifs en vagues (diagramme G)

ÉCHANTILLON

Un carré de 10 × 10 cm réalisé au point vagues ajourées avec le crochet n° 6 correspond à 14 mailles et 5 rangs.

RÉALISATION

Note : en raison des caractéristiques techniques du fil, les zones colorées peuvent présenter des dimensions et des positions différentes de celles visibles sur le modèle photographié.

Dos

Avec le crochet n° 5,5, monter
 - a) 85 - b) 91 - c) 99 - d) 105 mailles
 chaînette et travailler au point vagues ajourées en suivant le diagramme
 - a) A - b) B - c) A - d) B.
 Après le 1er rang, continuer avec le crochet n° 6.
 À une hauteur totale de
 - a) 62 - b) 62 - c) 66 - d) 66 cm,
 correspondant à
 - a) 31 - b) 31 - c) 33 - d) 33 rangs,
 couper et arrêter le fil.
 Pour l'encolure, en travaillant sur les
 - a) 29 - b) 29 - c) 35 - d) 35 mailles

centrales,
 réaliser encore 4 rangs au point vagues ajourées en suivant le diagramme
 - a) C - b) D - c) E - d) F.
 Couper et arrêter le fil.

Devant

Travailler comme pour le dos.

Manches

Pour chaque manche, avec le crochet n° 5,5, monter
 - a) 49 - b) 57 - c) 63 - d) 71 mailles
 chaînette
 et travailler au point vagues ajourées en

SCHÉMA DU POINT VAGUES AJOURÉES POUR LE DOS, LE DEVANT ET LES MANCHES

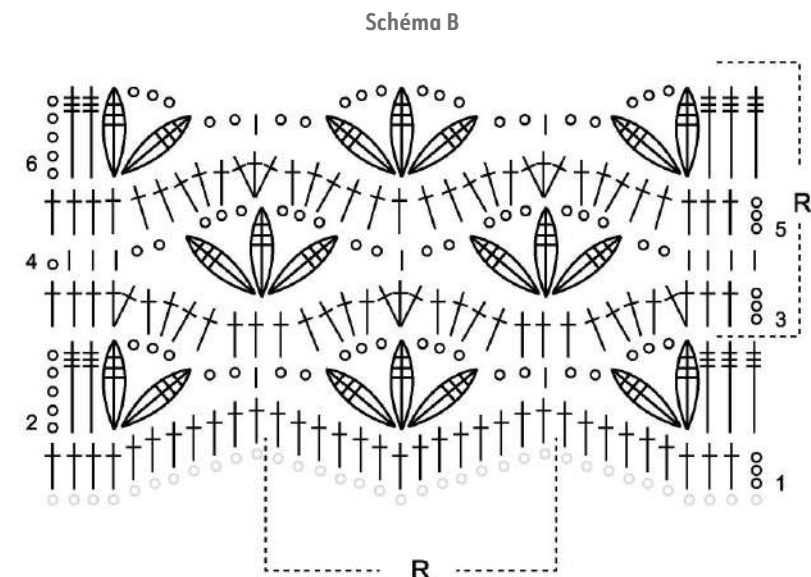
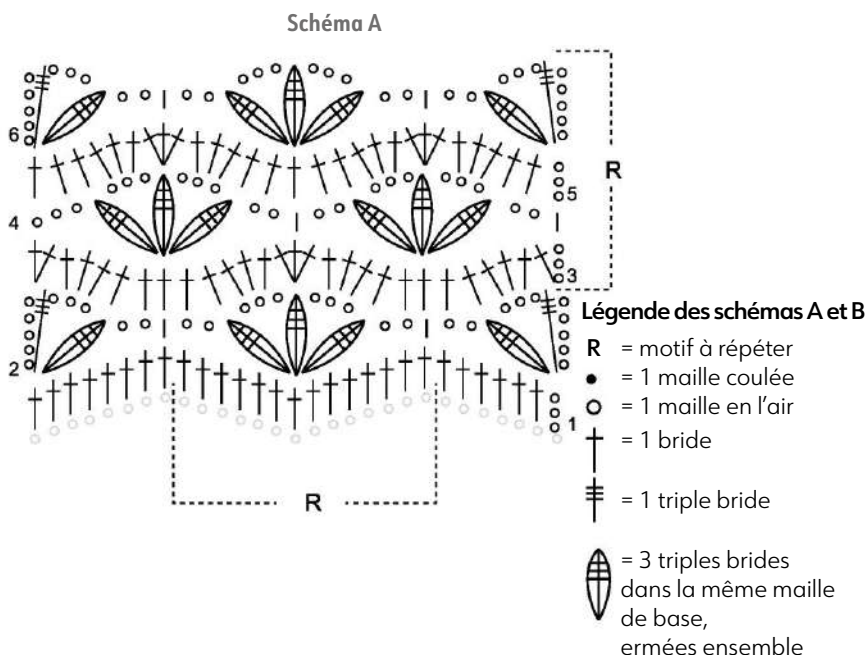

MODÈLE ET MESURES



suivant le diagramme
- a) B - b) A - c) B - d) A.

Après le 1er rang, continuer avec le crochet n° 6.

À une hauteur totale de
- a) 22 - b) 22 - c) 26 - d) 26 cm,
correspondant à

- a) 11 - b) 11 - c) 13 - d) 13 rangs,
travailler 1 rang selon le diagramme G

afin d'équilibrer les motifs en vagues
(diagramme indicatif).

Couper et arrêter le fil.

ASSEMBLAGE ET FINITIONS

Assembler les pièces au point de matelas.

Avec le crochet n° 6, travailler sur chaque épaule 1 rang selon le diagramme G

pour équilibrer les motifs en vagues.

Couper et arrêter le fil.

Coudre les épaules.

Monter les manches

[= largeur des emmanchures :

- a) 17,5 - b) 20,5 - c) 22,5 - d) 25,5 cm].

Fermer les dessous de manches et les côtés.

SCHÉMAS DU POINT VAGUES AJOURÉES POUR LE COL

Légende des schémas C, D, E et F

- R = motif à répéter
- = 1 maille en l'air
- | = 1 maille serrée
- † = 1 bride
- ‡ = 1 triple bride
- ⌢ = 2 triples brides dans la même maille de base, fermées ensemble
- ⌣ = 3 triples brides dans la même maille de base, fermées ensemble

Schéma C



Schéma D



Schéma E

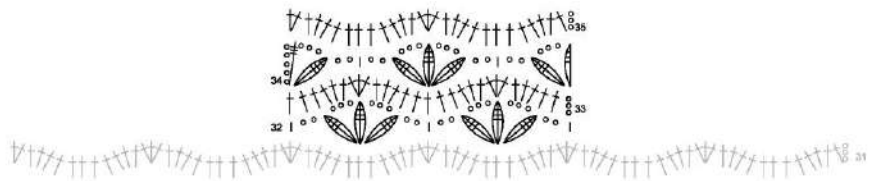

Schéma F

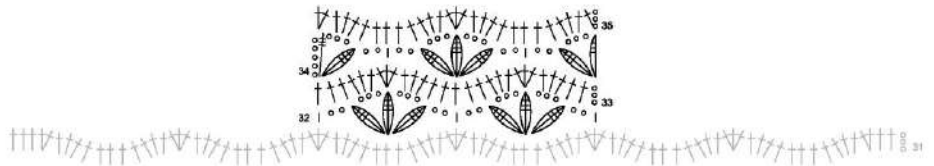

Schéma G - rang pour équilibrer les motifs de vagues sur la partie supérieure des manches et sur les épaules

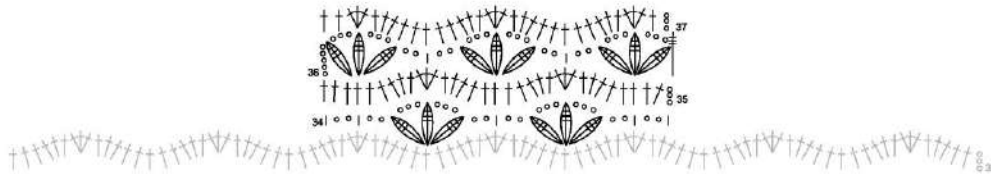

Légende

- R = motif à répéter
- | = 1 maille serrée
- † = 1 bride
- ‡ = 1 demi-bride
- †† = 1 double bride

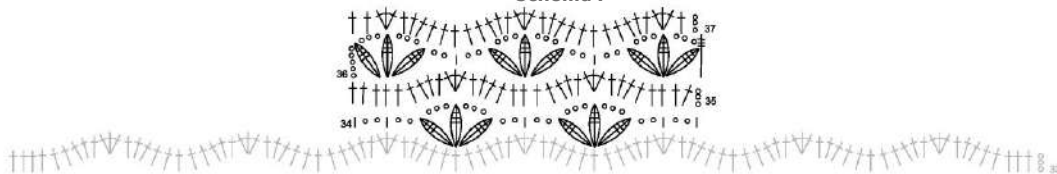
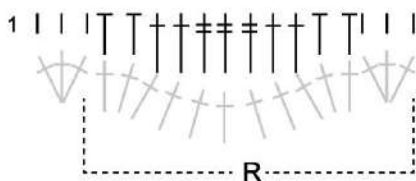
Grands et petits motifs

Manches à peine
suggérées et large
encolure bateau,
avec des jeux
de points uniques



FOURNITURES

- 350 g de fil 100 % bambou, couleur corde
- Crochet n° 2,5
- Aiguille à laine

TAILLE

M

POINTS UTILISÉS

- Chaînette
- Maille serrée
- Bride
- Double bride
- Triple bride
- Point fantaisie 1 (diagramme A)
- Point fantaisie 2 (diagramme B)
- Point écrevisse

ÉCHANTILLON

Un carré de 10 × 10 cm réalisé au point fantaisie 1 avec le crochet n° 2,5 correspond à 21 mailles et 10 rangs.

RÉALISATION

Dos

Monter 89 mailles chaînette et travailler au point fantaisie 1 en suivant le diagramme A. À 62 cm de hauteur totale, couper et arrêter le fil.

Devant

Travailler comme pour le dos.

Manches

Pour chaque manche, monter 45 mailles chaînette et travailler au point fantaisie 2 en suivant le diagramme B. En même temps, augmenter de chaque côté 1 maille tous les 2 rangs, 8 fois au total. À 10 cm de hauteur totale, couper et arrêter le fil.



ASSEMBLAGE ET FINITIONS

Coudre les épaules sur 10 cm. Monter les manches. Fermer les dessous de manches et les côtés. Finition de l'encolure : 1 tour de mailles serrées, puis 1 tour au point écrevisse. Réaliser la même finition au bas du vêtement et au bord des manches.

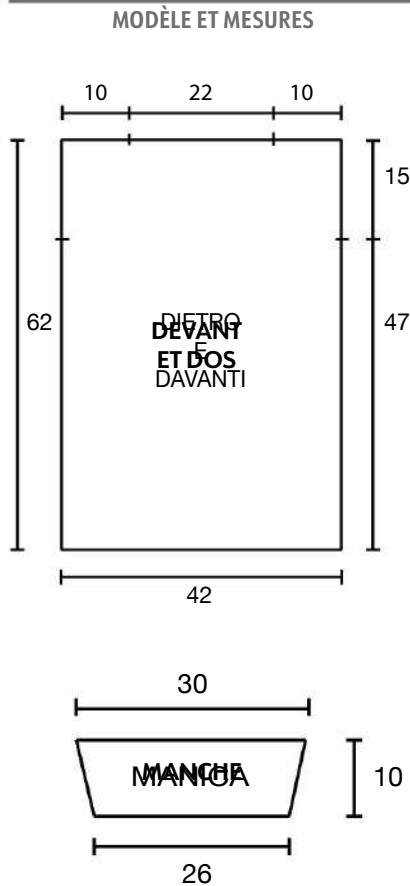

SCHEMA A - POINT FANTAISIE 1

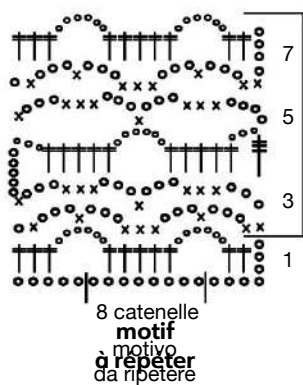

motif
à répéter

Légende

- o = 1 maille en l'air
- x = 1 maille serrée
- + = 1 bride
- ≡ = 1 double bride
- ≡≡ = 1 triple bride

SCHEMA B - POINT FANTAISIE 2

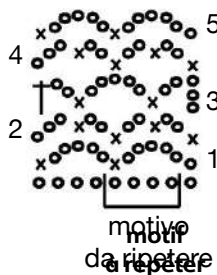

Mini-jupe et maxi cardigan

Un duo gagnant
en toute occasion



FOURNITURES

- 1600 g de fil KATIA Big Merino bleu col. 14, dont 1200 g pour le cardigan (12 pelotes de 100 g) et 400 g pour la jupe (4 pelotes de 100 g).
- Crochet n° 6,5, n° 7 et n° 8.
- 3 boutons.
- Aiguille à laine.

TAILLE

M

POINTS UTILISÉS

Maille en l'air.
Maille coulée.
Maille serrée.
Bride.

Maille serrée en brin arrière

Travailler 1 maille serrée en piquant le crochet uniquement dans le brin arrière de la maille de base.

Point quadrillé

Se travaille sur un multiple de 4 mailles.

1er rang : Faire 4 mailles en l'air (= 1re bride et 1 maille en l'air, également aux rangs suivants), sauter 1 maille de base, faire 1 bride dans les 2 mailles suivantes, * faire 2 mailles en l'air, sauter 2 mailles de base, faire 1 bride dans les 2 mailles suivantes *, répéter de * à * jusqu'aux 2 dernières mailles, faire 1 maille en l'air, sauter l'avant-dernière maille, faire 1 bride dans la dernière maille, faire 1 maille en l'air pour tourner.

2e rang : Travailler 1 maille serrée dans chaque bride, dans chaque espace de 1 maille en l'air et dans chaque espace de 2 mailles en l'air. Faire 1 maille en l'air pour tourner.

3e rang : Travailler 1 maille serrée dans chaque maille suivante. Tourner. Répéter ces 3 rangs.

ÉCHANTILLON

10 x 10 cm au point quadrillé avec le crochet n° 6,5 = 16 mailles et 12 rangs.

CARDIGAN
RÉALISATION

Dos et devants

Ils se travaillent en une seule pièce jusqu'aux emmanchures.

Pour la bordure inférieure, travaillée horizontalement, avec le crochet n° 6,5, monter 10 mailles en l'air.

1er rang : Faire 1 maille serrée dans la 2e maille en l'air à partir du crochet et dans chaque maille en l'air suivante. Faire 1 maille en l'air pour tourner (la maille en l'air de rotation ne compte pas comme maille). Il y a 9 mailles serrées.

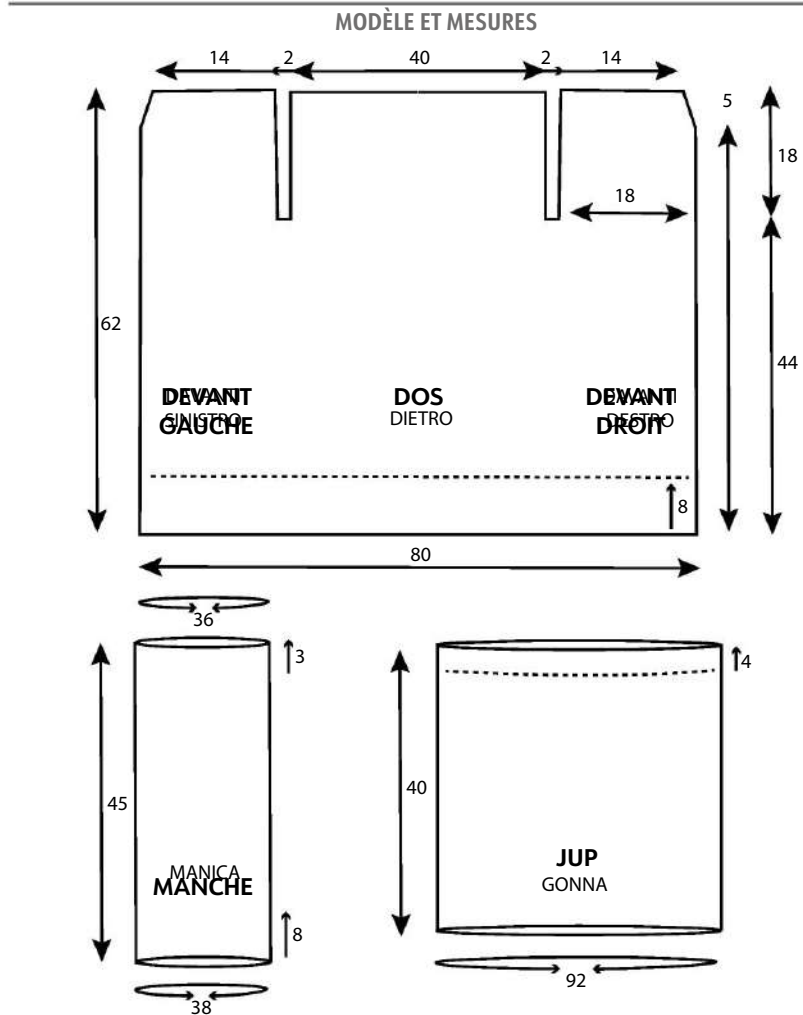

2e rang : Faire 1 maille serrée en brin arrière dans chaque maille suivante. Faire 1 maille en l'air pour tourner.

Continuer en répétant le 2e rang jusqu'à 80 cm de hauteur totale. À la fin, ne pas couper le fil. Tourner l'ouvrage pour travailler sur un long côté de la bordure et continuer au point quadrillé : à la fin de chaque 1er rang, il y a 22 groupes de 2 brides, 1 bride isolée au début et à la fin du rang + 23 espaces de mailles en l'air ; à la fin de chaque 2e et 3e rang, il y a 90 mailles serrées. À 44 cm de hauteur totale (bordure comprise), soit 35 rangs, diviser le travail pour former les emmanchures et continuer sur les trois parties séparément.

Premier devant

Continuer au point quadrillé sur les premiers 18 cm comme suit :

1er rang : Faire 4 mailles en l'air, sauter 1 maille de base, faire 1 bride dans les 2 mailles suivantes, * faire 2 mailles en l'air, sauter 2 mailles de base, faire 1 bride dans les 2 mailles suivantes *, répéter de * à * encore 3 fois, faire 1 maille en l'air, sauter 1 maille de base, faire 1 bride dans la

maille suivante. Faire 1 maille en l'air pour tourner. Il y a 5 groupes de 2 brides, 1 bride au début et à la fin du rang, 6 espaces de mailles en l'air.

2e rang : Faire 1 maille serrée dans chaque bride et dans chaque espace de 1 maille en l'air. Faire 2 mailles serrées dans chaque espace de 2 mailles en l'air. Faire 1 maille en l'air pour tourner.

3e rang : Faire 1 maille serrée dans chaque maille serrée suivante. Tourner.

Continuer en répétant du 1er au 3e rang jusqu'à 13 cm depuis le début de l'emmanchure puis, en conservant le point quadrillé, sur le côté de l'encolure, faire 1 diminution de 4 brides fermées ensemble sur les 4 premières mailles (y compris l'espace de 1 maille en l'air). Continuer au point quadrillé sur les mailles restantes jusqu'à terminer le 20e rang, soit 18 cm. Couper et arrêter le fil.

Second devant

En reprenant sur les derniers 18 cm du dernier rang avant la séparation, travailler comme le premier devant, mais en symétrie. Couper et arrêter le fil.

Dos

Sauter les 2 premières brides non travaillées des mailles restantes au centre (= première emmanchure) et joindre le fil dans la maille en l'air suivante. Continuer comme suit :

1er rang : Faire 4 mailles en l'air (= 1re bride et 1 maille en l'air), sauter la maille en l'air suivante, faire 1 bride dans les 2 brides suivantes, * faire 2 mailles en l'air, sauter 2 mailles de base, faire 1 bride dans les 2 mailles suivantes *, répéter de * à * encore 8 fois, faire 1 maille en l'air, sauter 1 maille en l'air de base, faire 1 bride dans la maille en l'air suivante. Faire 1 maille en l'air pour tourner. Laisser les 2 dernières brides non travaillées (= seconde emmanchure). Il y a 10 groupes de 2 brides, 1 bride au début et à la fin du rang, 11 espaces de mailles en l'air.

Continuer au point quadrillé comme établi jusqu'à atteindre la même hauteur que les devants. Couper et arrêter le fil.

MANCHES

Coudre les épaules, correspondant à toute la bordure supérieure des devants. Pour chaque manche, avec le crochet n° 6,5, joindre le fil au centre de la base de l'emmanchure et travailler 1 tour de 1 maille en l'air (ne compte pas comme maille, également aux tours suivants) et 40 mailles serrées réparties uniformément tout autour de l'emmanchure. Fermer en rond par 1 maille coulée dans la 1re maille serrée. Continuer au point quadrillé en rond comme suit :

Tour 1 : Faire 1 maille en l'air et 1 maille serrée dans la 1re maille serrée du tour précédent. Faire 1 maille serrée dans chaque maille serrée suivante. Fermer par 1 maille coulée dans la 1re maille serrée du tour. Il y a 40 mailles serrées.

Tour 2 : Faire 3 mailles en l'air (= 1re bride, également aux tours suivants), faire 1 bride dans la maille suivante, faire 2 mailles en l'air, sauter les 2 mailles suivantes, * faire 1 bride dans les 2 mailles suivantes, faire 2 mailles en l'air, sauter les 2 mailles suivantes *, répéter de * à * encore 9 fois, fermer par 1 maille coulée dans la 3e maille en l'air de départ. Il y a 10 groupes de 2 brides et 10 espaces de 2 mailles en l'air.

Tours 3 et 4 : Faire 1 maille en l'air et 1 maille serrée dans la 1re maille. Faire 1 maille serrée dans chaque maille suivante. Fermer par 1 maille coulée dans la 1re maille serrée du tour.

Tour 5 : Faire 3 mailles en l'air, faire 1 bride dans la maille suivante, faire 2 mailles en l'air, sauter les 2 mailles suivantes, * faire 1 bride dans les 2 mailles suivantes, faire 2 mailles en l'air, sauter les 2 mailles suivantes *, répéter de * à * encore 9 fois, fermer par

1 maille coulée dans la 3e maille en l'air de départ. Il y a 10 groupes de 2 brides et 10 espaces de 2 mailles en l'air.

Du tour 6 au tour 32 : Répéter les tours 3 à 5, 9 fois.

Ne pas couper le fil et, pour chaque poignet, continuer en travaillant perpendiculairement au dernier tour, en rangs aller-retour, comme suit :

1er rang : Faire 1 maille serrée sur la 1re maille du 32e tour. Monter à nouveau 10 mailles en l'air. Tourner.

2e rang : Faire 1 maille serrée dans la 2e maille en l'air à partir du crochet et dans chaque maille en l'air suivante. Faire 1 maille serrée dans la maille serrée suivante du 32e tour. Tourner.

3e rang : Faire 1 maille serrée en brin arrière dans les 9 mailles serrées suivantes. Faire 1 maille en l'air pour tourner.

4e rang : Faire 1 maille serrée en brin arrière dans les 9 mailles serrées suivantes. Faire 1 maille serrée dans la maille serrée suivante du 32e tour. Tourner.

Répéter les 3e et 4e rangs jusqu'à épuiser les mailles du 32e tour de la manche (environ 36 rangs). À la fin, sur l'envers, faire 1 rang de mailles coulées en piquant simultanément dans les mailles du dernier rang du poignet et dans les mailles correspondantes du 1er rang de celui-ci, pour le fermer en cylindre. Couper et arrêter le fil.

MONTAGE ET FINITIONS

Pour la bordure de l'ouverture et de l'encolure, sur l'endroit avec le crochet n° 6,5, joindre le fil à l'angle de la bordure inférieure d'un devant.

1er rang : Travailler en mailles serrées en répartissant les mailles uniformément le long du bord du premier devant, de l'encolure dos et du second devant. Faire 1 maille en l'air pour tourner (la maille en l'air de rotation ne compte pas comme maille, également aux rangs suivants).

Du 2e au 6e rang : Faire 1 maille serrée en brin arrière dans chaque maille suivante. Tourner.

En même temps, au cours du 3e rang, faire 3 boutonnières sur le bord du devant droit, la première à 3 cm du bas du cardigan et les 2 suivantes espacées de 16 cm : pour chaque boutonnière, faire 3 mailles en l'air en sautant 3 mailles de base. À la fin du 6e rang, couper et arrêter le fil.

Coudre les 3 boutons sur le bord du devant gauche, en face des boutonnières du bord du devant droit.

JUPE

RÉALISATION

Dos et devant se travaillent en une seule pièce du haut vers le bas.

Pour la bordure supérieure, avec le crochet n° 6,5, monter 8 mailles en l'air.

1er rang : Faire 1 maille serrée dans la 2e maille en l'air à partir du crochet et dans chaque maille en l'air suivante. Faire 1 maille en l'air pour tourner (la maille en l'air de rotation ne compte pas comme maille). Il y a 7 mailles serrées.

2e rang : Faire 1 maille serrée en brin arrière dans chaque maille suivante. Faire 1 maille en l'air pour tourner.

Continuer en répétant le 2e rang jusqu'à 40 cm de hauteur totale, puis fermer la bordure en anneau en travaillant 1 rang de mailles serrées en piquant à travers les mailles serrées des deux bords et en insérant le crochet uniquement dans le brin extérieur de chaque paire de mailles à assembler.

Ne pas couper le fil et, en travaillant le long de la circonférence de la bordure, continuer au point quadrillé en rond comme expliqué pour les manches du cardigan : travailler le 1er tour sur les fins de rang de la bordure.

En même temps, au début du 8e tour, passer au crochet n° 7 et au début du 20e tour, passer au crochet n° 8.

À 40 cm de hauteur totale, pour la bordure inférieure, continuer comme suit :

Tour 1 : Faire 1 maille en l'air et 1 maille serrée dans la 1re maille. Faire 1 maille serrée dans chaque maille suivante. Fermer par 1 maille coulée dans la 1re maille serrée du tour.

Tour 2 : Faire 1 maille coulée, * faire 3 mailles en l'air, sauter 2 mailles de base, faire 1 maille coulée dans la maille suivante *, répéter de * à *.

Couper et arrêter le fil.

MONTAGE ET FINITIONS

Réaliser un cordon de mailles en l'air de 150 cm. Passer le cordon dans la bordure supérieure en commençant et en terminant au milieu devant, puis nouer les extrémités en nœud.



Sacs tendance



Pratiques, rapides à réaliser et résolument actuels, ces sacs crochetés misent autant sur le style que sur l'efficacité. Mini formats, détails bijou et fils affirmés : une sélection de modèles pensés pour se faire plaisir, créer sans attendre et accessoriser toutes les silhouettes.



Petit sac chic

Petite bandoulière
avec chaîne
personnalisée
ornée de strass,
réalisée avec
un gros fil pour
un ouvrage
rapide.



FOURNITURES

- 400 g (4 pelotes) de fil KATIA "Love Wool", écru, coloris 100
- Crochet n° 9
- 2 boutons
- 1 bouton pression
- Bandoulière à chaîne avec mousquetons
- Aiguille à laine

POINTS UTILISÉS

Chaînette
Maille coulée
Maille serrée
Demi-bride
Bride
Point écrevisse

Demi-bride en relief avant

Travailler 1 demi-bride en piquant le crochet autour de la colonne de la maille du rang précédent, en entrant par la droite, de l'avant vers l'arrière, et en ressortant à gauche.

Maille serrée en relief arrière

Travailler 1 maille serrée en piquant le crochet autour de la colonne de la maille du rang précédent, en entrant par la droite, de l'arrière vers l'avant, et en ressortant à gauche.

Mailles prises en côte

Pour travailler une maille en côte arrière, piquer le crochet uniquement dans le brin arrière de la maille de base.

Pour travailler une maille en côte avant, piquer le crochet uniquement dans le brin avant de la maille de base.

ÉCHANTILLON

Un carré de 10 × 10 cm réalisé en demi-brides en relief avant avec le crochet n° 9 correspond à 11,5 mailles et 3 rangs.

RÉALISATION

Dos et devant

Monter 32 mailles chaînette.

1er rang : 2 chaînettes (comptent comme la 1re demi-bride de ce rang et des rangs suivants), sauter 1 chaînette de base, 1 demi-bride dans les 13 chaînettes suivantes, 2 demi-brides dans chacune des 3 chaînettes suivantes, 1 demi-bride dans les 14 chaînettes suivantes, tourner.

2e rang : 2 chaînettes, 1 demi-bride en relief avant dans les 15 mailles suivantes, 2 demi-brides en relief avant dans chacune des 3 mailles suivantes, 1 demi-bride en relief avant dans les 15 mailles suivantes, tourner.

Du 3e au 11e rang : 2 chaînettes, 36

demi-brides en relief avant.

12e rang : 2 chaînettes, 1 demi-bride en relief avant dans les 15 mailles suivantes, 2 demi-brides en relief avant fermées ensemble, à répéter 3 fois, 1 demi-bride en relief avant dans les 15 mailles suivantes, tourner.

13e rang : 2 chaînettes, 1 demi-bride en relief avant dans les 13 mailles suivantes, 2 demi-brides en relief avant fermées ensemble, à répéter 3 fois, 1 demi-bride en relief avant dans les 14 mailles suivantes.

Sans couper le fil, plier l'ouvrage en deux et fermer un côté au point écrevisse en piquant à travers les deux épaisseurs. Fermer l'autre côté de la même façon.

Rabat

En plaçant le dos du sac face à soi, accrocher le fil par 1 chaînette sur le bord supérieur et, en travaillant sur les mailles du dos, procéder comme suit :

1er rang : 22 mailles serrées.

2e rang : 2 chaînettes, 21 demi-brides en relief avant.

3e rang : 1 chaînette, 21 mailles serrées en relief arrière.

4e rang : 2 chaînettes, 21 demi-brides en relief avant.

5e rang : 1 chaînette, 21 mailles serrées en relief arrière.

6e rang : 2 chaînettes, 21 demi-brides en relief avant.

7e rang : 1 chaînette, 21 mailles serrées prises en côte arrière.

8e rang : 1 chaînette, 21 mailles serrées prises en côte avant.

9e rang : (toutes les mailles sont travaillées en côte arrière) 1 chaînette, 1 maille coulée, 2 mailles serrées, 3 demi-brides, 10 brides, 3 demi-brides, 2 mailles serrées, 1 maille coulée.

Sans couper le fil, travailler 1 tour au point écrevisse tout autour du rabat et le long du bord supérieur du devant du sac. Couper et arrêter le fil.

Anse

Monter 44 mailles chaînette.

1er rang : 2 chaînettes, sauter 1 chaînette de base, 1 demi-bride dans les 39 chaînettes suivantes, tourner sans travailler les 4 chaînettes restantes.

2e rang : 4 chaînettes (forment une boutonnière à une extrémité de l'anse), 40 demi-brides en relief avant en partant de la dernière demi-bride du rang précédent, 1 maille coulée dans le point final de la chaînette de base (pour créer la boutonnière de l'autre extrémité de l'anse en refermant les 4 chaînettes laissées au rang précédent). Couper le fil.

En gardant visible le motif créé par les mailles en relief, plier en deux la partie centrale de la bande obtenue en rapprochant le bord de la chaînette de base de la côte haute du 2e rang, puis assembler les 14 mailles centrales au point écrevisse.

ASSEMBLAGE ET FINITIONS

Rentrer tous les fils. Coudre le bouton pression au centre du rabat et sur le devant du sac. Coudre les deux boutons sur l'anse, à 3-4 cm des extrémités destinées à être introduites dans les deux boutonnières latérales, puis boutonner. Fixer la bandoulière.



MODÈLES ET MESURES

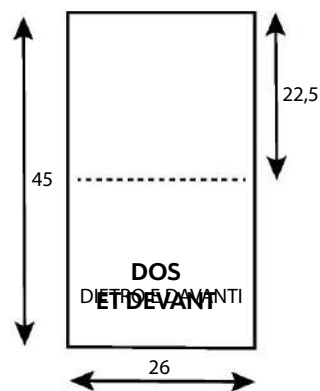
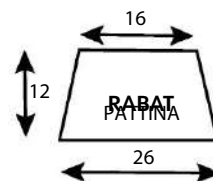

Projet et photos : Katig®

Couleurs chaudes de l'hiver

Grand sac cabas doublé

FOURNITURES

■ Au choix (une combinaison de couleurs)
 • 1 pelote de 200 g de fil KATIA Merino Baby Granny lilas-rose-gris, coloris 500
 1 pelote de 50 g de fil KATIA Merino Baby lavande, coloris 158

ou

• 1 pelote de 200 g de fil KATIA Merino Baby Granny vert-céleste clair-orange, coloris 501
 1 pelote de 50 g de fil KATIA Merino Baby vert pâle, coloris 97

ou

• 1 pelote de 200 g de fil KATIA Merino Baby Granny marron-rose-kaki, coloris 502
 1 pelote de 50 g de fil KATIA Merino Baby orange, coloris 49

ou

• 1 pelote de 200 g de fil KATIA Merino Baby Granny vert pastel-bleu pastel-jaune pastel, coloris 503
 1 pelote de 50 g de fil KATIA Merino Baby émeraude, coloris 75

ou

• 1 pelote de 200 g de fil KATIA Merino Baby Granny olive-marron-gris pierre, coloris 504
 1 pelote de 50 g de fil KATIA Merino Baby vert menthe, coloris 86

ou

• 1 pelote de 200 g de fil KATIA Merino Baby Granny rouge-gris-camel, coloris 505
 1 pelote de 50 g de fil KATIA Merino Baby bordeaux foncé, coloris 62

■ Crochet n° 3
 ■ Tissu Recycled Canvas Natur de Katia Fabrics, 55 × 90 cm (doublure)
 ■ 2 bandes de 3 × 40 cm de ruban en sergé de coton à chevrons, ton sur ton (anses)
 ■ Aiguille à laine

■ Crochet n° 3
 ■ Tissu Recycled Canvas Natur de Katia Fabrics, 55 × 90 cm (doublure)
 ■ 2 bandes de 3 × 40 cm de ruban en sergé de coton à chevrons, ton sur ton (anses)
 ■ Aiguille à laine

■ Crochet n° 3
 ■ Tissu Recycled Canvas Natur de Katia Fabrics, 55 × 90 cm (doublure)
 ■ 2 bandes de 3 × 40 cm de ruban en sergé de coton à chevrons, ton sur ton (anses)
 ■ Aiguille à laine

■ Crochet n° 3
 ■ Tissu Recycled Canvas Natur de Katia Fabrics, 55 × 90 cm (doublure)
 ■ 2 bandes de 3 × 40 cm de ruban en sergé de coton à chevrons, ton sur ton (anses)
 ■ Aiguille à laine

■ Crochet n° 3
 ■ Tissu Recycled Canvas Natur de Katia Fabrics, 55 × 90 cm (doublure)
 ■ 2 bandes de 3 × 40 cm de ruban en sergé de coton à chevrons, ton sur ton (anses)
 ■ Aiguille à laine

■ Crochet n° 3
 ■ Tissu Recycled Canvas Natur de Katia Fabrics, 55 × 90 cm (doublure)
 ■ 2 bandes de 3 × 40 cm de ruban en sergé de coton à chevrons, ton sur ton (anses)
 ■ Aiguille à laine

■ Crochet n° 3
 ■ Tissu Recycled Canvas Natur de Katia Fabrics, 55 × 90 cm (doublure)
 ■ 2 bandes de 3 × 40 cm de ruban en sergé de coton à chevrons, ton sur ton (anses)
 ■ Aiguille à laine

■ Crochet n° 3
 ■ Tissu Recycled Canvas Natur de Katia Fabrics, 55 × 90 cm (doublure)
 ■ 2 bandes de 3 × 40 cm de ruban en sergé de coton à chevrons, ton sur ton (anses)
 ■ Aiguille à laine

■ Crochet n° 3
 ■ Tissu Recycled Canvas Natur de Katia Fabrics, 55 × 90 cm (doublure)
 ■ 2 bandes de 3 × 40 cm de ruban en sergé de coton à chevrons, ton sur ton (anses)
 ■ Aiguille à laine

POINTS UTILISÉS

Chaînette

Maille coulée

Maille serrée

Bride

Granny square (diagramme A)

DISPOSITION DES CARRÉS

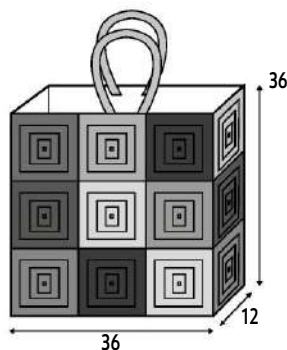

Anneau magique

Enrouler le fil deux fois autour du doigt pour former l'anneau initial. Travailler le premier tour dans l'anneau, puis tirer sur l'extrémité du fil pour le fermer. Fermer le tour et continuer avec les tours suivants.

ÉCHANTILLONS

Un carré de 10 × 10 cm réalisé en mailles serrées avec le fil Merino Baby Granny et le crochet n° 3 correspond à 20 mailles et 28 rangs.

Une piastrella Granny réalisée avec le fil Merino Baby Granny et le crochet n° 3 selon le diagramme A mesure 12 × 12 cm.

RÉALISATION

À partir de chaque pelote de fil Merino Baby Granny, on obtient 24 carrés Granny présentant trois effets différents : uni, dégradé et multicolore. Pour les coutures, utiliser la partie écru du fil située entre deux séquences de couleurs.

Partie avant et partie arrière

En commençant par le centre de la pelote Merino Baby Granny dans le coloris choisi, réaliser un anneau magique et crocheter un carré Granny en suivant le diagramme A. Réaliser 24 carrés Granny.

Base

Avec le fil Merino Baby dans le coloris choisi, monter 75 mailles chaînette et

travailler en mailles serrées.

Note : faire 1 chaînette en début de chaque rang ; cette chaînette ne compte pas comme une maille.

Lorsque l'ouvrage mesure 12 cm de hauteur, couper et arrêter le fil.

ASSEMBLAGE ET FINITIONS

Devant et dos du sac

À l'aide de la partie écru du fil restant, assembler 9 carrés Granny au point de matelas, en ne prenant que le brin arrière des mailles du dernier tour des carrés afin que la couture reste invisible.

Note : combiner les carrés en alternant les trois effets.

Côtés

Assembler 3 carrés Granny de la même manière, au point de matelas, en ne prenant que le brin arrière des mailles du dernier tour.

Note : combiner les carrés en alternant les trois effets.

Assembler les côtés et la base aux parties avant et arrière du sac au point de matelas.

Aux dimensions du sac, découper la doublure intérieure dans le tissu Recycled Canvas Natur et la coudre en même temps que les anses en sergé de coton à chevrons, à insérer entre les carrés Granny et le tissu canvas.

SCHÉMA A - CARRÉ GRANNY

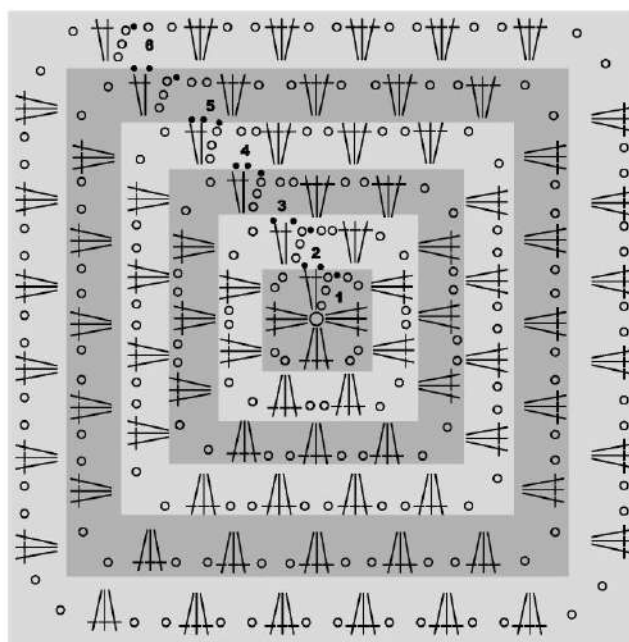

Légende

○ = anneau magique

○ = 1 maille en l'air

● = 1 maille coulée

† = 1 bride

Sac effet animalier

Détails en cuir
et jeux de couleurs



FOURNITURES

- 1 lot de fil TRE SFERE Cordino Swan Black pour chacun des coloris suivants : noir SW5-055, marron SW5-021, crème SW5-3
- Crochet n° 3,5 et n° 4
- 1 kit sac petit format en similicuir
- Marqueurs de mailles
- Aiguille à laine

POINTS UTILISÉS

- Chaînette
- Maille coulée
- Maille serrée
- Motif léopard (schéma)

Travail jacquard

Travailler avec une pelote de chacun des coloris indiqués.

Lors d'un changement de couleur, ne pas fermer complètement la dernière maille du coloris en cours. Croiser le fil du nouveau coloris avec celui du coloris précédent, puis réaliser le jeté avec le nouveau fil pour fermer la maille. Laisser courir le fil non utilisé sur l'envers de l'ouvrage, prêt à être repris au changement de couleur suivant.

Note

Le sac se réalise du bas vers le haut. Commencer par la base, puis travailler le corps du sac tout autour du périmètre de la base.

RÉALISATION

Base

Avec le crochet n° 4 et le cordon crème, monter 13 mailles chaînette.

1er rang : 1 maille serrée dans la 2e chaînette à partir du crochet, puis 1

maille serrée dans chaque chaînette jusqu'à la fin.

On obtient 12 mailles serrées.

Du 2e au 44e rang : 1 chaînette (ne compte pas comme une maille), 1 maille serrée dans la maille à la base de la chaînette, puis 11 mailles serrées.

Ne pas couper le fil, continuer en travaillant tout autour du périmètre de la base.

Corps du sac

1er tour : 1 chaînette (ne compte pas comme une maille, ici et pour les tours suivants), 1 maille serrée dans la maille située à l'extrémité de chaque rang le long du premier grand côté (= 44 mailles serrées), 3 mailles serrées dans l'angle, 1 maille serrée dans chacune des 10 chaînettes de base suivantes, 3 mailles serrées dans l'angle, 1 maille serrée dans la maille située à l'extrémité de chaque rang du second grand côté (= 44 mailles serrées), 3 mailles serrées dans l'angle, 1 maille serrée dans les 10 mailles serrées suivantes du 44e rang, 3 mailles serrées dans l'angle, fermer le tour par 1 maille coulée dans la maille serrée de début. Total : 120 mailles serrées.

2e tour : 1 chaînette, 1 maille serrée dans la maille à la base de la chaînette, puis 1 maille serrée dans chaque maille suivante, fermer par 1 maille coulée dans la 1re maille serrée. Pour le motif léopard, continuer en jacquard en laissant courir les fils sur l'envers de l'ouvrage.

Du 3e au 23e tour : commencer chaque tour par 1 chaînette, travailler 1 maille serrée dans chaque maille suivante en suivant le schéma pour la disposition des couleurs, puis fermer par 1 maille

coulée dans la 1re maille serrée.

Note : commencer à suivre le schéma dès le 1er tour et répéter le motif de 60 mailles, deux fois au total.

Bord supérieur

Continuer avec le cordon noir et le crochet n° 3,5.

Du 24e au 29e tour : 1 chaînette, 1 maille serrée dans la maille à la base de la chaînette, 1 maille serrée dans chaque maille suivante, fermer par 1 maille coulée dans la 1re maille serrée. On obtient 120 mailles serrées.

À la fin du dernier tour, ne pas fermer par une maille coulée. À l'aide de l'aiguille à laine, réaliser une fermeture invisible comme suit : couper le fil en laissant une longueur de 10 à 12 cm, enfiler cette extrémité dans l'aiguille, passer l'aiguille (de l'arrière vers l'avant) sous les deux brins supérieurs en V de la 1re maille serrée du tour, puis piquer l'aiguille au centre du V de la dernière maille serrée (de l'avant vers l'arrière). Tirer le fil pour former une fausse boucle, puis rentrer l'excédent de fil sur l'envers de l'ouvrage.

ASSEMBLAGE ET FINITIONS

Couper et rentrer les fils.

À l'aide d'une aiguille et de fil nylon transparent, coudre la base du rabat en similicuir au centre du dos, sur le bord supérieur du sac. Coudre ensuite la partie inférieure du bouton pression au centre du devant du sac, en veillant à ce que les deux éléments de la fermeture se superposent parfaitement.

Coudre les extrémités des deux anses en similicuir sur le devant et le dos du sac, comme indiqué sur la photo.

SCHÉMA DU MOTIF LÉOPARD

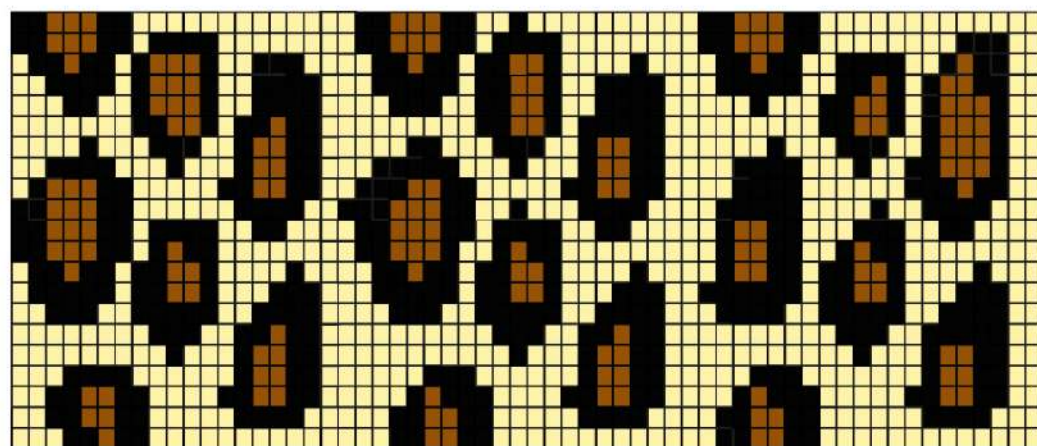

Légende

- = 1 maille serrée - crème
- = 1 maille serrée - marron
- = 1 maille serrée - noir

60 m
motif à répéter

Les mains libres

Point très visuel
et en relief

Réalisation et explications : Giada De Rossi by Erika Ferrarese - Photos : Matteo Maki Macchiavello
Vêtements : veste Levi's



FOURNITURES

- 900 g (9 pelotes de 100 g) de fil KATIA Big Merino, bleu, coloris 14
- Crochet n° 5
- Marqueurs de mailles
- 2 mousquetons éventail en nickel
- 1 fermail cartable en nickel
- Aiguille à laine

POINTS UTILISÉS

Chaînette
Maille coulée
Maille serrée
Bride
Point à carreaux en relief (schéma)

Bride en relief avant

Travailler 1 bride en piquant le crochet autour de la colonne de la maille du rang précédent, en entrant par la droite, de l'avant vers l'arrière, et en ressortant à gauche.

Bride en relief arrière

Travailler 1 bride en piquant le crochet autour de la colonne de la maille du rang précédent, en entrant par la droite, de l'arrière vers l'avant, et en ressortant à gauche.

Boutonnière

1 bride dans 1 maille, 2 chaînettes, sauter 2 mailles de base, 1 bride dans la maille suivante.
Terminer le tour par 1 maille coulée dans la 3e chaînette de début.

Diminution d'1 maille

Travailler 2 brides fermées ensemble.

ÉCHANTILLON

Un carré de 10 × 10 cm réalisé au point à carreaux en relief avec le crochet n° 5 correspond à 13 mailles et 9 rangs.

RÉALISATION

Base

Avec le crochet n° 5, monter 12 mailles chaînette.

1er rang : 1 maille serrée dans la 2e chaînette à partir du crochet, puis 1 maille serrée dans chacune des 10 chaînettes suivantes, 1 chaînette pour tourner (ne compte pas comme une maille, ici et dans les rangs suivants).

Du 2e au 35e rang : 11 mailles serrées, 1 chaînette pour tourner.

Continuer en rond autour de la base rectangulaire en répartissant les mailles comme suit.

36e tour (endroit de l'ouvrage) :

2 mailles serrées dans le 1er angle.

Descendre le long du premier grand côté : 1 maille serrée dans l'extrémité de chacun des 35 rangs du 1er côté.

2 mailles serrées dans l'angle.

1 maille serrée sur le côté opposé de chacune des 9 chaînettes de base suivantes.

2 mailles serrées dans l'angle.

1 maille serrée dans l'extrémité de chacun des 35 rangs du 2e côté.

2 mailles serrées dans l'angle.

1 maille serrée dans chacune des 9 mailles serrées suivantes du dernier rang du motif.

Fermer le tour par 1 maille coulée dans la 1re maille serrée du tour.

Total : 96 mailles.

Sans couper le fil, continuer en rond au point à carreaux en relief comme suit.

Parties latérales

1er tour (endroit de l'ouvrage) : sans couper le fil et en commençant dans un angle, travailler 3 chaînettes (remplacent la 1re bride), puis 1 bride dans chaque maille serrée. Fermer par 1 maille coulée dans la 3e chaînette de début.

Total : 96 brides, chaînettes comprises.

2e tour : 2 chaînettes (ne comptent pas comme une maille), 1 bride en relief avant autour de la maille de base des 2 chaînettes, 1 bride en relief avant autour des 3 mailles suivantes, 1 bride en relief arrière autour des 4 mailles suivantes, 1 bride en relief avant autour des 4 mailles suivantes, 1 bride en relief arrière autour des 4 mailles suivantes, répéter de * à * 11 fois au total. Fermer par 1 maille coulée dans la bride de début.

On obtient 12 groupes de 4 brides en relief avant alternés avec 12 groupes de 4 brides en relief arrière.

Du 3e au 4e tours : répéter le 2e tour.

5e tour : 2 chaînettes (ne comptent pas comme une maille), 1 bride en relief arrière autour de la maille de base des 2 chaînettes, 1 bride en relief arrière autour des 3 mailles suivantes, 1 bride en relief avant autour des 4 mailles suivantes, 1 bride en relief arrière autour des 4 mailles suivantes, 1 bride en relief avant autour des 4 mailles suivantes, répéter de * à * 11 fois au total. Fermer par 1 maille coulée dans la bride de début.

On obtient 12 groupes de 4 brides en relief arrière alternés avec 12 groupes de 4 brides en relief avant.

Du 6e au 8e tour : répéter le 5e tour.

9e tour : répéter le 2e tour.

Répéter du 2e au 9e tour jusqu'à terminer le 24e tour, en suivant le schéma du point à carreaux en relief.

Note : le schéma est travaillé en rangs, tandis que le corps du sac est réalisé en rond.

25e et 26e tours : 3 chaînettes, continuer en brides, fermer chaque tour par 1 maille coulée dans la 3e chaînette de début.

Tour passanœud (pour le cordon de fermeture)

27e tour : 3 chaînettes, continuer en brides en répartissant régulièrement 8 boutonnières tout autour, en veillant à positionner 2 boutonnières consécutives au centre devant (les espaces de 2 chaînettes sont séparés par 2 brides) afin de faire passer le cordon.

Fermer par 1 maille coulée dans la 3e chaînette de début.

28e tour : 3 chaînettes, 1 bride dans chaque bride et 2 brides dans chaque espace de 2 chaînettes. Fermer par 1 maille coulée dans la 3e chaînette de début.

Couper et arrêter le fil.

Rabat

Monter 35 mailles chaînette.

1er rang : travailler 1 bride dans la 5e chaînette à partir du crochet, puis 1 bride dans chaque chaînette de base.

MODÈLES ET MESURES

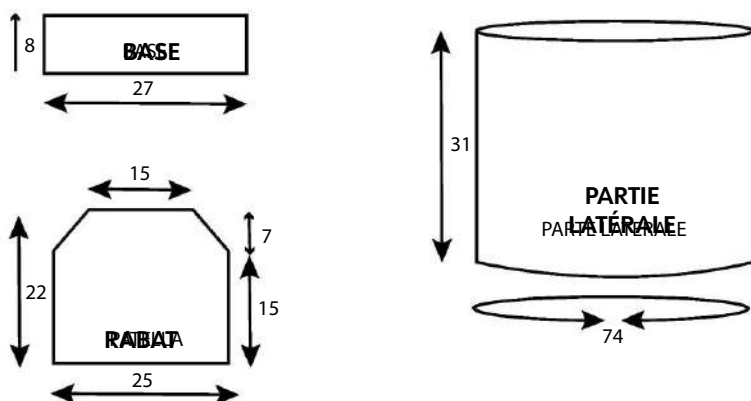

On obtient 32 brides, chaînettes de début comprises.

Note : à partir du rang suivant, organiser le travail de façon à réaliser le point à carreaux en relief sur les 16 mailles centrales du rabat.

2e rang : 3 chaînettes (remplacent la 1re bride, ici et dans les rangs suivants), 7 brides, (4 brides en relief avant autour des 4 mailles suivantes, 4 brides en relief arrière autour des 4 mailles suivantes) à répéter 2 fois, 8 brides.

3e rang : 3 chaînettes, 7 brides, 4 groupes de 4 brides en relief travaillées telles qu'elles se présentent, 8 brides.

Continuer en allers-retours en suivant le schéma, à l'exception des mailles de bord, car de chaque côté du point à carreaux en relief, on travaille 8 brides. Veiller à modifier la disposition des groupes de brides en relief toutes les 4 rangs (exemple : 4 brides en relief arrière au-dessus de 4 brides en relief avant, et inversement), jusqu'au 14e rang.

Du 15e au 20e rang : continuer selon la même organisation, en diminuant 1 maille de chaque côté à chaque rang, à l'intérieur, à 1 maille du bord.

Il reste 20 mailles. Couper et arrêter le fil. Endroit de l'ouvrage, raccorder le fil à la base de la maille située à l'extrémité du 1er rang et finir le pourtour par 1 tour de mailles coulées. Couper et arrêter le fil.

Bande unique (bretelles et poignée)

Monter 5 mailles chaînette.

1er rang : 1 maille serrée dans la 2e chaînette à partir du crochet, puis 1 maille serrée dans chacune des 3 chaînettes suivantes, 1 chaînette pour tourner.

2e rang : 4 mailles serrées, 1 chaînette pour tourner.

Répéter le 2e rang jusqu'à ce que l'ouvrage mesure 130 cm. Couper et arrêter le fil. Plier et coudre les extrémités de la bande afin de former 2 boutonnières.

Cordon de fermeture

Réaliser un cordon de chaînettes de 90 cm. Sauter la 1re chaînette à partir du crochet, puis travailler 1 maille coulée dans chaque chaînette suivante. Couper et arrêter le fil.

ASSEMBLAGE ET FINITIONS

Coudre la base du rabat sous le tour passanœud, au dos du sac à dos. Fixer la partie supérieure du fermoir cartable au centre du bord du rabat, puis la partie inférieure au centre du devant du sac, en vérifiant que les deux éléments se superposent parfaitement.

Fixer les mousquetons éventail sur les deux

SCHÉMA DU POINT À CARREAUX EN RELIEF

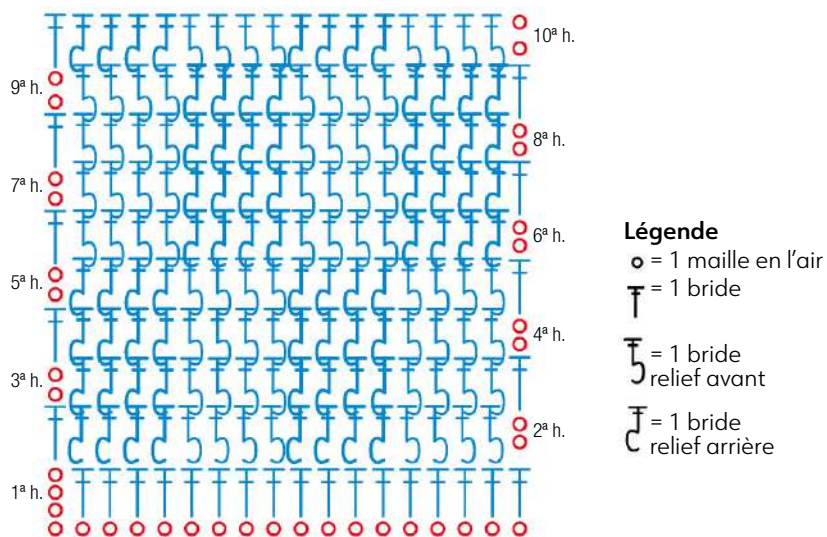

côtés du bord inférieur du dos du sac.

Diviser la bande en 3 parties : deux pour les bretelles et une plus courte au centre pour la poignée. Placer 2 marqueurs de mailles de part et d'autre de la section centrale destinée à la poignée, puis coudre solidement les extrémités de la poignée (repérées par les marqueurs)

sur le haut du sac, en laissant les bretelles libres. Insérer ensuite les boutonnières des bretelles dans les mousquetons éventail. Coudre la poignée en tube. Couper et rentrer les fils. En commençant et en terminant au centre devant, passer le cordon dans les œillets afin de resserrer et fermer l'ouverture du sac à dos.



C *École de points*
CROCHET *à*
porter

Les bases

Dans ces pages, vous trouverez des explications simples et illustrées pour apprendre les techniques de base du crochet.

COMMENT TENIR LE CROCHET

Essayez ces deux méthodes et choisissez celle qui vous convient le mieux.

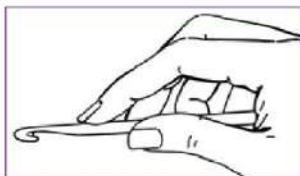

MÉTHODE « CRAYON »

Tenez le crochet comme un crayon dans la main droite, à environ 3-5 cm de la pointe. Si le crochet possède une zone plate au centre, c'est le bon repère pour le positionner.



MÉTHODE « COUTEAU »

Tenez le crochet entre le pouce et l'index (à 3-5 cm de la pointe), en appuyant la partie inférieure contre la paume de la main pour un

COMMENT TENIR LE FIL

La façon dont vous tenez le fil influence la régularité de vos points.



MÉTHODE 1

Faites passer l'extrémité du fil entre l'auriculaire et le majeur de la main gauche (si vous êtes droitier) ; le fil doit donc passer sous l'annulaire, autour du majeur, puis au-dessus de l'index.

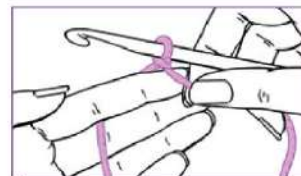

MÉTHODE 2

Enroulez l'extrémité du fil autour de l'auriculaire de la main gauche, sans trop serrer ; faites-le ensuite passer au-dessus de l'annulaire, sous le majeur, puis au-dessus de l'index.

FAIRE UN ANNEAU COULANT

La première maille sur le crochet



1 Tenez l'extrémité du fil dans la main gauche et enroulez-le dans le sens des aiguilles d'une montre autour de vos doigts pour former une boucle.



2 Placez la boucle entre le pouce et l'index ; insérez le crochet dans l'anneau par l'avant ou l'arrière selon votre préférence.

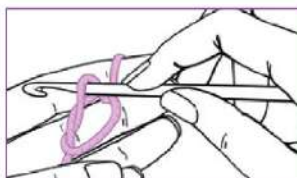

3 Avec le crochet, prenez l'extrémité du fil de la pelote et tirez-le au centre de la boucle pour former un anneau.



4 Tirez l'extrémité du fil pour resserrer le nœud autour du crochet.

CHAÎNETTE (MAILLE EN L'AIR)

Utilisez ce point pour créer la base de l'ouvrage.

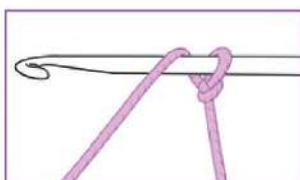

1 Tenez le crochet dans la main droite, le fil dans la gauche. Faites passer le crochet sous le fil, dans le sens inverse des aiguilles d'une montre.

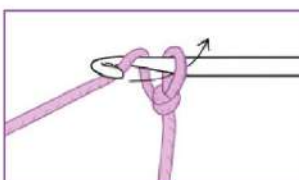

2 Tirez le crochet vers vous pour attraper le fil (on dit « faire un jeté »), et le faire passer à travers la boucle sur le crochet. Vous venez de faire une maille en l'air (ml) ou chaînette. Répétez pour former une chaîne.

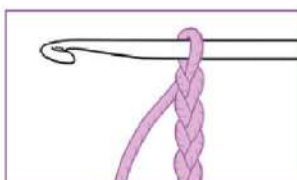

3 L'illustration montre un segment de chaînette. Tenez la chaînette de la main gauche, près du crochet, pour relâcher la tension. Poursuivez la réalisation de la chaînette.

COMMENT COMPTER LES CHAÎNETTES

Chaque chaînette ou maille en l'air compte comme un point. Ne comptez pas la première boucle sur le crochet (c'est une maille de travail). Pour compter avec précision, assurez-vous que la chaînette ne soit pas vrillée et que la partie avant des mailles – en forme de petit « V » – soit bien orientée vers vous.



MAILLE COULÉE

Cette maille est souvent utilisée pour unir les tours.

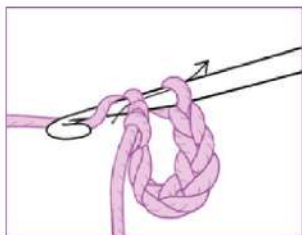

1 La maille coulée (mc) sert à fermer un anneau ou une chaînette composée d'un certain nombre de mailles. Insérez le crochet d'avant en arrière dans la première maille de la chaînette. Faites un jeté dans le sens inverse des aiguilles d'une montre.

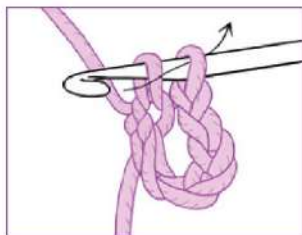

2 Tirez le fil à travers la 1^{re} maille de la chaînette et la boucle sur le crochet, de façon à ne laisser qu'une seule boucle sur le crochet. Ce point est aussi utilisé comme maille de glissement ou pour finir proprement un bord.

TRAVAIL EN RANGS

Suivez ces étapes simples pour réaliser un ouvrage.

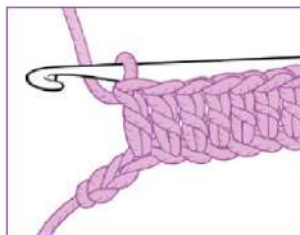

1 Le premier rang se travaille en piquant dans les mailles de la chaînette de base, de droite à gauche. À la fin de la chaînette ou du rang, tournez l'ouvrage de façon à ce que le fil se retrouve derrière le crochet.

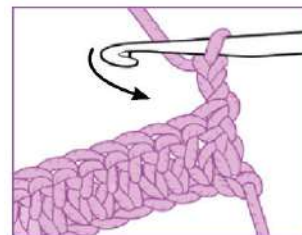

2 Au début du rang suivant, crochetez un certain nombre de mailles en l'air pour remplacer la 1^{re} maille du rang en cours. Poursuivez en travaillant dans la partie supérieure des mailles du rang précédent.

MAILLE SERRÉE

Les mailles serrées sont des points simples qui forment une trame compacte.

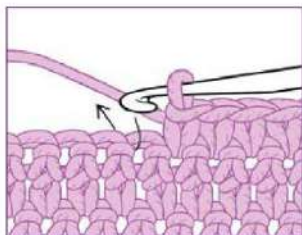

1 Pour réaliser une maille serrée (ms), insérez le crochet sous les deux brins supérieurs de la maille suivante, sur le rang précédent.

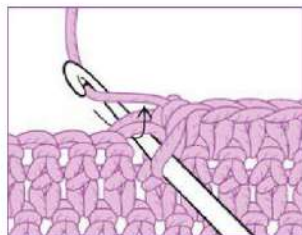

2 Enroulez le fil autour du crochet. Ce mouvement s'appelle « faire un jeté » et il correspond au geste illustré ici.

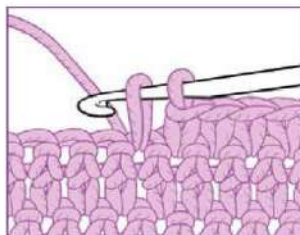

3 Une fois le jeté fait, tirez le fil à travers la maille de base. Vous obtenez alors deux boucles sur le crochet.

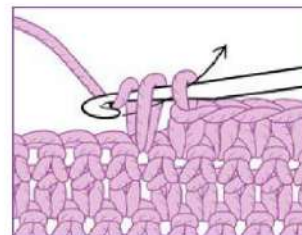

4 Faites un nouveau jeté et tirez le fil à travers les deux boucles restantes. La maille serrée est terminée, et il ne reste qu'une boucle sur le crochet : vous pouvez passer à la suivante.

DEMI-BRIDE

Un point d'une hauteur intermédiaire entre la maille serrée et la bride.

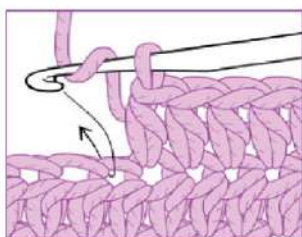

1 Pour faire une demi-bride (db), faites un jeté autour du crochet.

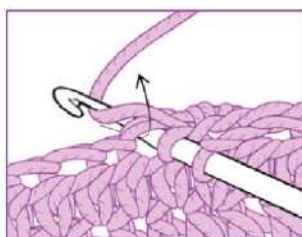

2 Insérez le crochet sous les deux brins supérieurs de la maille suivante, sur le rang précédent. Faites un nouveau jeté.

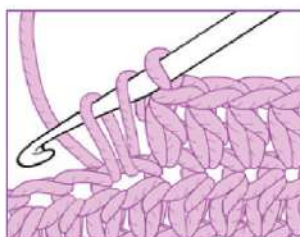

3 Tirez le fil à travers les trois boucles sur le crochet.

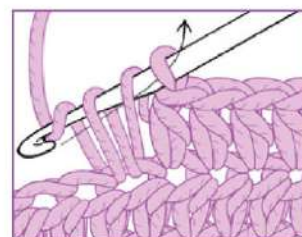

4 Faites un nouveau jeté et tirez le fil à travers les trois boucles. Vous venez de faire une demi-bride. Continuez à travailler une demi-bride dans chaque maille jusqu'à la fin du rang.

BRIDE

C'est l'un des points les plus connus et les plus simples au crochet ; deux fois plus haut qu'une maille serrée.

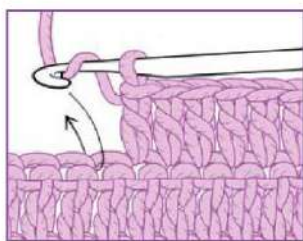

1 Pour faire une bride (br), commencez par faire un jeté, puis insérez le crochet sous les deux brins supérieurs de la maille suivante, sur le rang précédent.

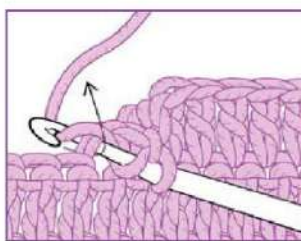

2 Faites un jeté et tirez le fil à travers la maille de base.

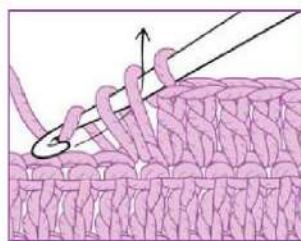

3 Vous avez maintenant 3 boucles sur le crochet. Faites un jeté et tirez le fil à travers les deux premières boucles.

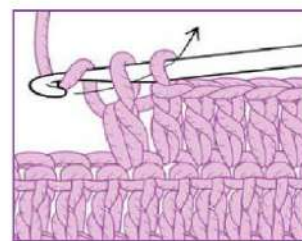

4 Il reste 2 boucles sur le crochet. Faites un dernier jeté et tirez le fil à travers ces deux boucles. La bride est terminée.

AUGMENTATIONS ET DIMINUTIONS

Les augmentations et les diminutions sont essentielles pour modeler un ouvrage.

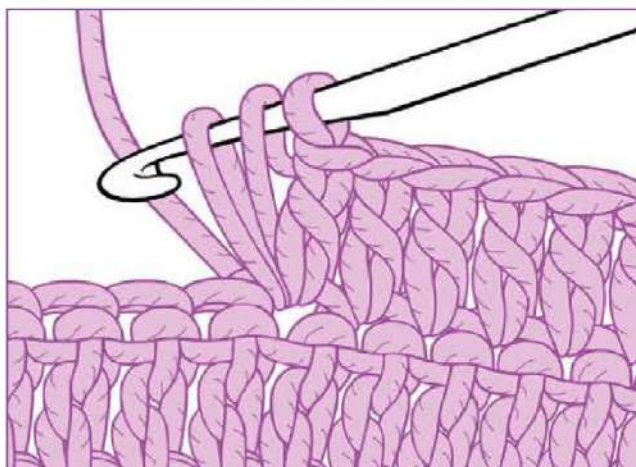

AUGMENTATION

Faire une augmentation est simple : il suffit de travailler deux mailles dans la même maille de base.

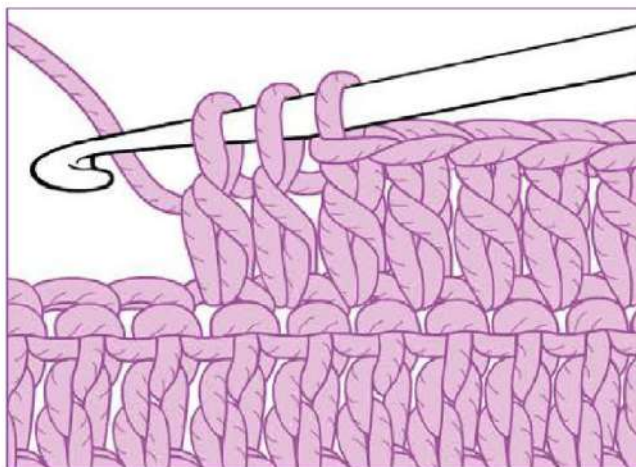

DIMINUTION

Sautez une maille de base. Sinon, travaillez la première moitié d'une maille, puis commencez la suivante et terminez les deux ensemble.

TERMINER PARFAITEMENT UN OUVRAGE

Pour éviter que le travail ne se défasse une fois terminé, fixez le fil de fermeture.

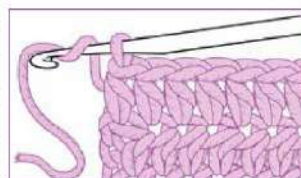

À la fin de l'ouvrage, coupez le fil à 15 cm de la dernière maille, faites un jeté avec ce fil autour du crochet et tirez-le à travers la dernière maille pour la fermer. Tirez

fermement pour fixer la maille. Avec une aiguille à laine, rentrez l'extrémité du fil dans les mailles de l'ouvrage. Pour fixer les fils en coton, vous pouvez utiliser de petites pinces en plastique, pulvériser de l'eau froide et laisser sécher à l'air libre.

CHAÎNE TOURNANTE

Pour obtenir un bord latéral uniforme

Avant de commencer un nouveau rang, il est nécessaire d'ajouter une chaîne tournante, pour amener le crochet à la hauteur des mailles à venir. Chaque point a une chaîne tournante correspondante, formée d'un certain nombre de mailles. Ce tableau indique combien de mailles de l'air (chaînettes) forment le début d'un nouveau rang ou d'un nouveau tour selon le point utilisé. Pour la maille serrée, la chaîne tournante ne compte pas comme un point, car le premier point du rang est travaillé dans la même maille de base que la 1^{re} chaînette.

POINT	Chaînettes (ml) à ajouter avant de commencer le tour	Chaînettes à sauter au début du tour (remplace le 1 ^{er} point)	Chaînettes par chaînes tournantes (remplace le 1 ^{er} point)
Maille serrée	1 ml.	1 ml.	1 ml.
Demi-bride	1 ml.	2 ml.	2 ml.
Bride	2 ml.	3 ml.	3 ml.
Double bride	3 ml.	4 ml.	4 ml.
Triple bride	4 ml.	5 ml.	5 ml.

DEUX MAILLES SERRÉES ENSEMBLE

Utile pour une diminution.

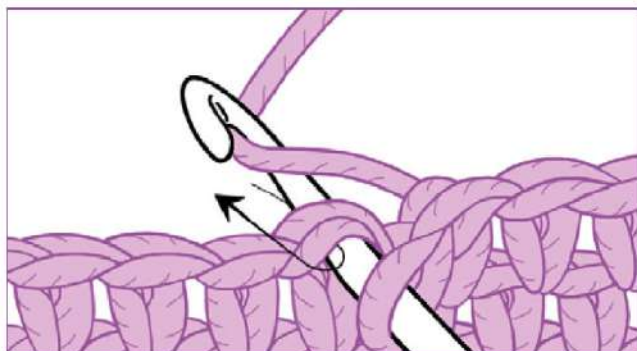

1 Piquez le crochet dans la maille suivante, faites un jeté

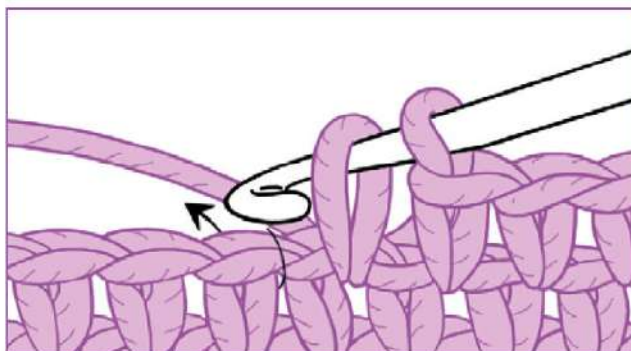

2 Tirez le fil à travers la maille (vous avez 2 boucles sur le crochet). Piquez ensuite dans la maille suivante, faites un jeté et tirez le fil.

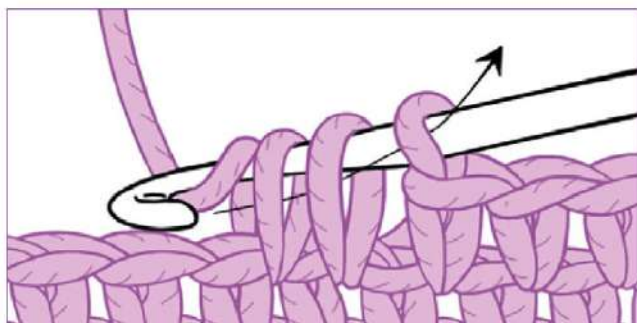

3 Faites un nouveau jeté et tirez le fil. Vous avez maintenant 3 boucles sur le crochet.

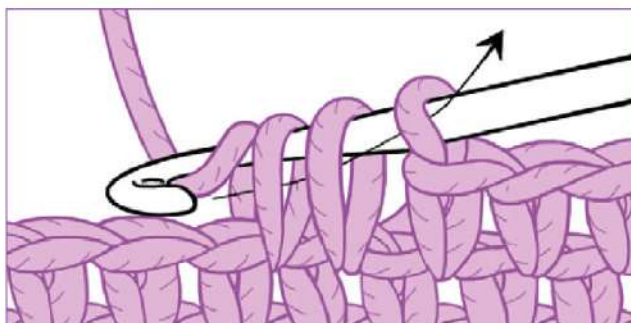

4 Faites un dernier jeté et tirez le fil à travers les 3 boucles. Il ne reste qu'une seule boucle sur le crochet.

DIMINUTION INVISIBLE

Point d'une hauteur intermédiaire entre la maille serrée et la demi-bride.

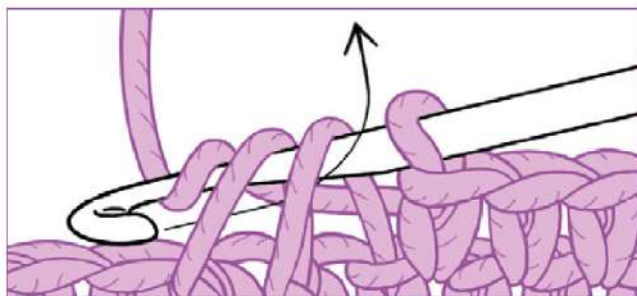

1 Piquez le crochet dans le brin avant des deux mailles suivantes. Vous avez 3 boucles sur le crochet. Faites un jeté, tirez le fil à travers les 2 premières boucles. Puis faites un nouveau jeté et tirez le fil à travers les 2 boucles restantes.

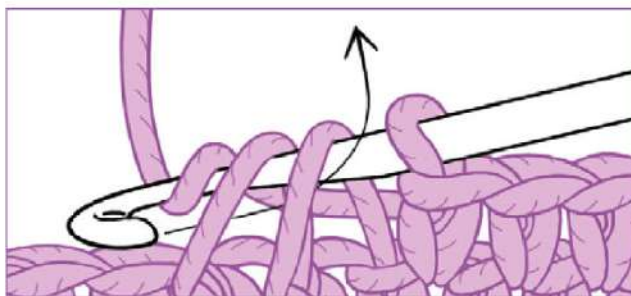

2 Vous avez 3 boucles sur le crochet. Terminez la diminution en tirant le fil à travers ces 3 boucles.

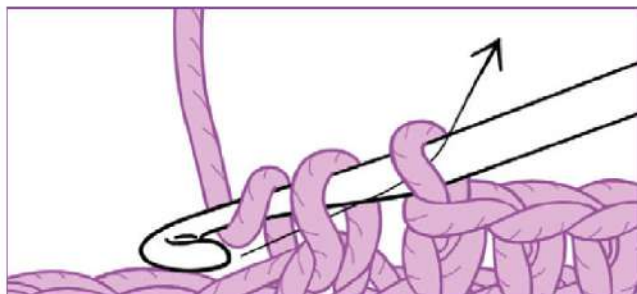

3 Répétez ces étapes pour réaliser d'autres diminutions.

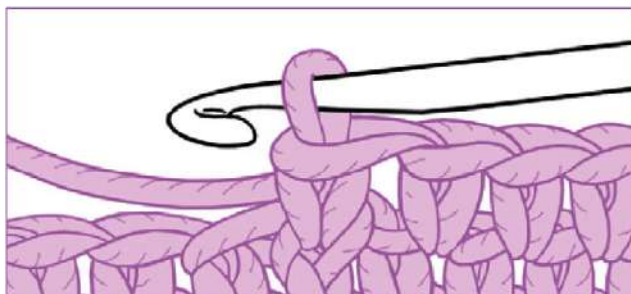

4 Cette méthode permet d'obtenir un rendu très régulier, idéal pour les amigurumis.

COUTURES

Pour assembler des pièces au crochet, utilisez une aiguille à laine ou un crochet, en suivant l'une des quatre méthodes suivantes :

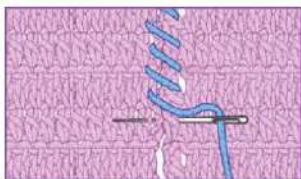

1 Coudre avec une aiguille à laine est une façon simple et soignée d'assembler deux bords. Rapprochez deux pièces crochétées (bord droit contre bord gauche) et cousez-les ensemble au point de surjet, en piquant dans chaque bord alternativement.

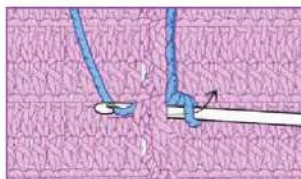

2 Pour assembler deux pièces avec des mailles coulées, placez les bords l'un contre l'autre, envers contre envers. * Piquez le crochet dans les deux mailles opposées, faites un jeté, tirez le fil à travers les deux mailles puis à travers la boucle sur le crochet pour former une maille coulée*. Répétez de * à * sur toute la longueur.

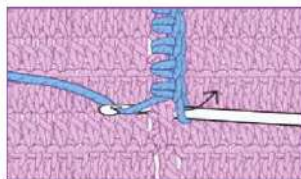

3 Pour une couture plus décorative, assemblez les bords sur l'endroit de l'ouvrage. Vous pouvez aussi coudre sur l'envers pour un rendu plus discret. Procédez comme pour la couture précédente, mais utilisez des mailles serrées à la place des mailles coulées.

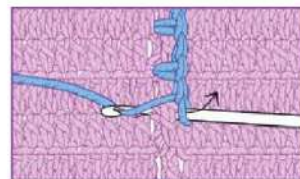

4 Une variante de la couture au point de maille serrée consiste à espacer les mailles serrées avec des chaînettes. Cette méthode offre davantage de souplesse entre les points.

CHANGER DE COULEUR

Pour créer des rayures et d'autres effets colorés

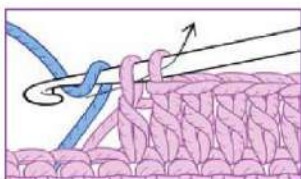

1 Avant de fermer la dernière maille du rang, attrapez le nouveau fil d'une autre couleur avec le crochet, en laissant l'ancien fil en attente.

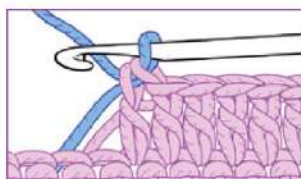

2 Piquez le crochet dans la boucle du nouveau fil et fermez la maille. Continuez à crocheter une ou plusieurs lignes avec la nouvelle couleur. Laissez l'ancien fil à l'arrière de l'ouvrage.

COMPTER LES MAILLES

Vérifiez que votre travail est correct

Savoir compter ses mailles est essentiel pour suivre correctement un modèle. C'est une bonne habitude de les vérifier à la fin de chaque rang. Pour compter les mailles serrées, repérez la petite tresse située sur le bord supérieur (schéma du haut). Pour les points plus hauts, comptez les barres verticales : chaque barre correspond à une maille (schéma du bas).

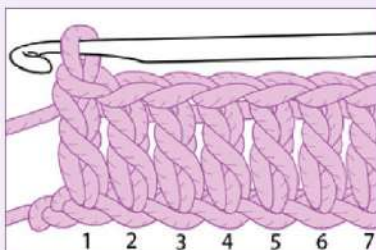
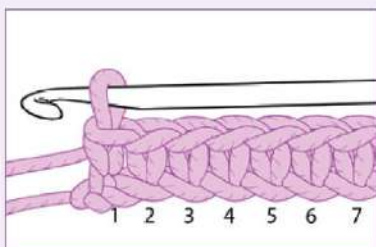

VÉRIFIER LA TENSION

Comment mesurer la tension du fil

Dans de nombreux projets au crochet, la tension du fil est indiquée en nombre de mailles et de rangs. Vous pouvez réaliser un échantillon d'au moins 15 cm et vérifier si votre tension est correcte. Placez une règle sur l'échantillon et fixez deux épingles espacées de 10 cm. Puis, alignez la règle verticalement sur une colonne de mailles et placez à nouveau deux épingles à 10 cm de distance. Comptez le nombre de mailles et de rangs entre les épingles : s'ils sont moins nombreux que ceux indiqués dans le modèle, votre tension est trop lâche, il faudra alors utiliser un crochet plus petit ; s'ils sont plus nombreux, utilisez un crochet plus grand. Mieux vaut avoir le bon nombre de mailles, car vous pouvez toujours ajuster le nombre de rangs.

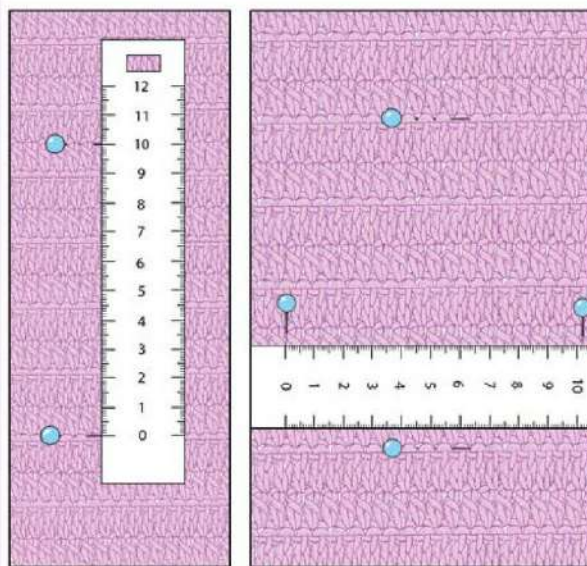

Anneau magique

La méthode de l'anneau magique consiste à former une boucle de fil autour de laquelle on travaille le 1er tour de mailles, en piquant toujours le crochet au centre. Cette technique évite de faire un anneau coulant et permet d'exécuter le 1er tour avec exactement le nombre de mailles souhaité. On peut aussi commencer avec des points plus hauts

que la maille serrée (demi-bride, bride, etc.). Une fois le dernier point du 1er tour réalisé, tirez simplement sur l'extrémité du fil : l'anneau se referme comme par magie. Démarrer avec un anneau magique permet d'obtenir un centre parfaitement fermé. C'est très utile pour les amigurumis, où la trame doit être bien serrée pour empêcher la ouate de ressortir.

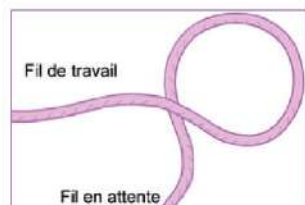

1 Pour commencer un anneau magique, réalisez une boucle simple avec le fil, en laissant une longueur de fil d'environ 10 cm. Assurez-vous que cette dernière passe sous le fil de travail.

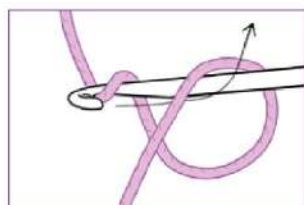

2 Insérez le crochet dans la boucle, par l'avant. Enroulez le fil de travail autour du crochet dans le sens inverse des aiguilles d'une montre, puis tirez-le à travers l'anneau magique.

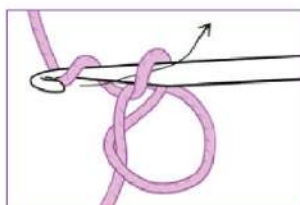

3 Crochetez 1 chaînette pour tourner, puis commencez le 1er tour en mailles serrées. Travaillez chaque maille dans l'anneau, en prenant le fil et son extrémité ensemble (2 brins du même fil).

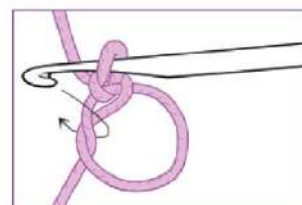

4 Une fois le bon nombre de mailles réalisé, tirez sur l'extrémité du fil pour resserrer l'anneau magique. Fermez le tour avec 1 maille coulée (ms) dans la 1re maille serrée (ms). Poursuivez ensuite en spirale.

COMMENT TRAVAILLER DANS L'ANNEAU

Pour créer des cercles, des cylindres et d'autres formes

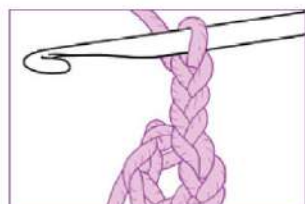

1 Réalisez un anneau de base (comme ci-dessus), puis crochetez 3 mailles en l'air (ml) pour remplacer la première bride (br) du tour.

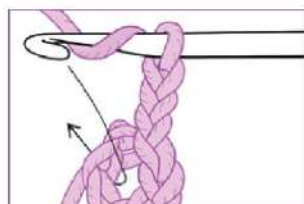

2 Insérez le crochet au centre de l'anneau et travaillez une bride. Pour les mailles suivantes, continuez à piquer au centre de l'anneau.

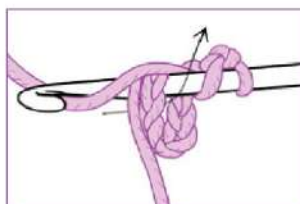

3 Poursuivez les mailles les unes après les autres, comme sur un rang.

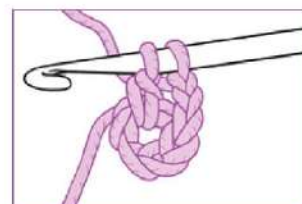

4 Travaillez le nombre de mailles nécessaire dans l'anneau.

FERMER LES TOURS

Chaque tour de mailles se termine avec une maille coulée (mc)

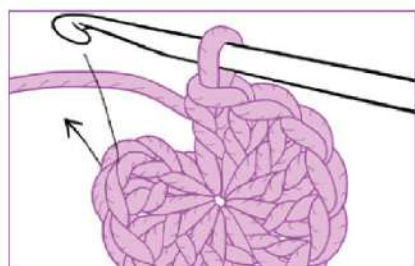

1 Terminez le tour avec 1 mc. Insérez le crochet dans le haut de la 1re maille du tour.

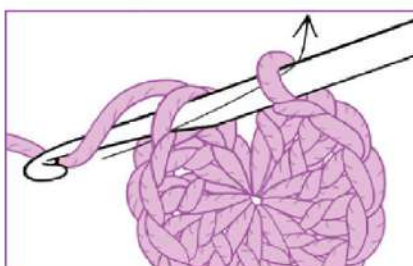

2 Faites un jeté, tirez le fil à travers la maille et la boucle sur le crochet : la maille coulée est faite, le tour est terminé.

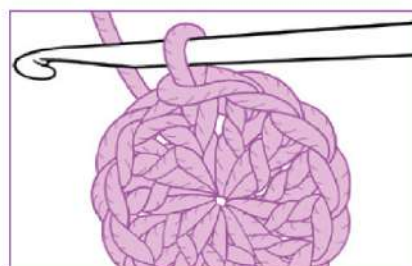

3 Pour commencer le 2e tour, faites une chaînette qui remplacera la 1re maille. Travaillez ensuite en spirale dans le sens des aiguilles d'une montre.

Crocheter en spirale

Voici les étapes du travail des mailles en spirale

Il est d'ailleurs conseillé de marquer chaque tour avec un marqueur de maille. Pour commencer, faites un anneau magique ; c'est la meilleure façon de démarrer, car il ne laisse aucun trou au centre. Si vous préférez commencer le travail avec un petit nombre de mailles en l'air, il faut savoir qu'avant d'insérer la ouate, il sera nécessaire de resserrer et de coudre les mailles du 1er tour pour fermer le centre. Une fois l'anneau de base

réalisé, faites une chaînette pour tourner et travaillez le 1er tour en mailles serrées dans l'anneau. Essayez de crocheter 12 mailles serrées (ms) dans l'anneau, puis arrêtez-vous après avoir travaillé la dernière maille du 1er tour. Resserez l'anneau magique et suivez les étapes ci-dessous.

La méthode la mieux adaptée à la création des amigurumis au crochet.

TRAVAIL EN SPIRALE

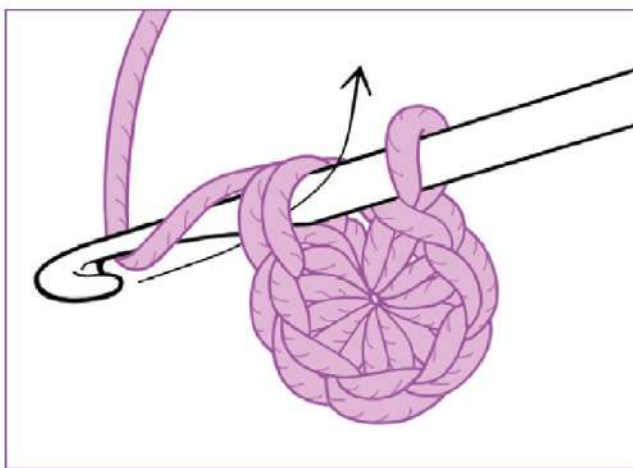

1 Après avoir terminé la dernière maille serrée du 1er tour, ne fermez pas le tour avec une maille coulée dans la 1re maille, comme on le fait habituellement, mais crochetez la dernière maille serrée dans la 1re maille du tour.

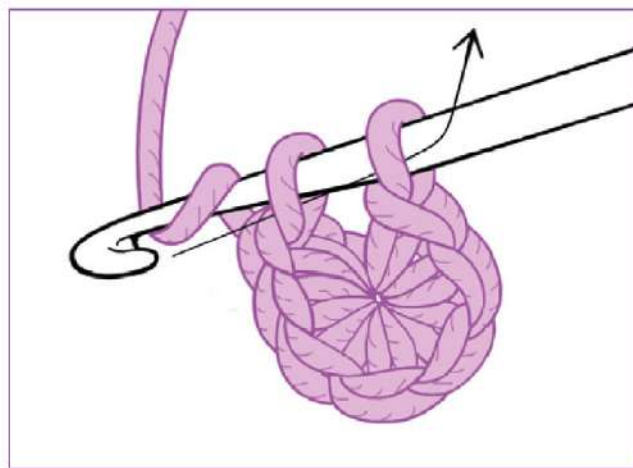

2 Insérez le crochet sous les deux brins supérieurs de la 1re maille du 1er tour. Faites un jeté et tirez le fil à travers ces deux brins. Faites un nouveau jeté et tirez à nouveau le fil à travers les deux boucles sur le crochet. Une fois cette maille terminée, continuez le travail en spirale.

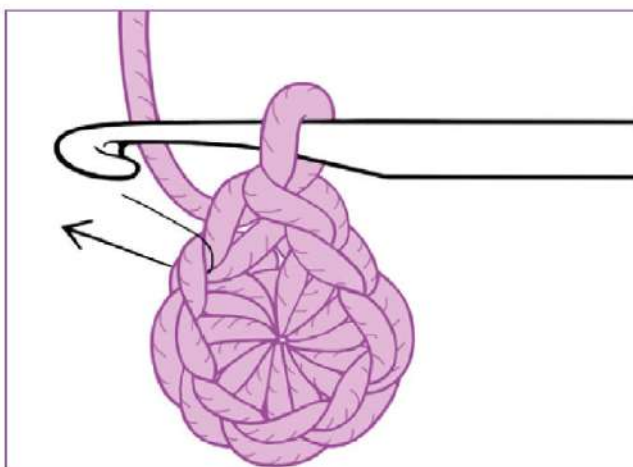

3 Continuez à crocheter les tours suivants en mailles serrées en spirale, en suivant les indications du modèle. Pour le dernier tour, terminez soigneusement la spirale.

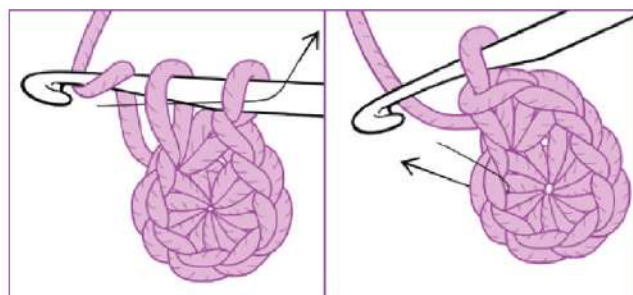

4 Poursuivez en spirale sans fermer le tour par une maille coulée, en réalisant la 1re augmentation dans la 1re maille du tour précédent. La maille coulée est utilisée en fin de travail, après un certain nombre de tours, pour égaliser les hauteurs.

Cahier d'exercices

Points à essayer

POINT DENTELLE

ÉVENTAILS

Travailler en suivant le diagramme et la légende.

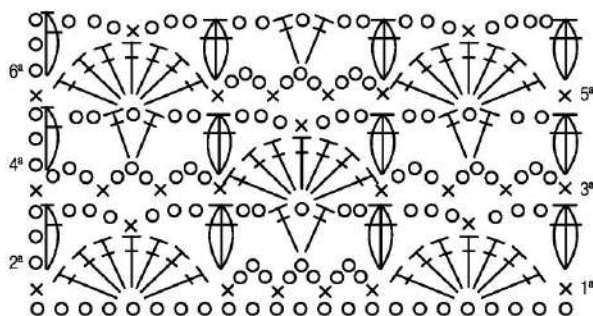

Légende

- = 1 maille en l'air
- × = 1 maille serrée
- ┆ = 1 bride

 = 3 brides dans la même maille de base, fermées ensemble

 = 3 mailles en l'air et 2 brides dans la même maille de base fermées ensemble.

LOSANGES ET RÉSILLE

Travailler en suivant le diagramme et la légende. Groupes de 5 brides croisées insérés dans un filet de mailles en l'air allongées.



PETITES COQUILLES

Travailler en suivant le diagramme et la légende. Groupes de 4 brides alignées verticalement, insérés entre les mailles en l'air allongées.



Légende

- = 1 maille en l'air
-  = 1 maille en l'air allongée
- × = 1 maille coulée
- × = 1 maille serrée
- ┆ = 1 bride

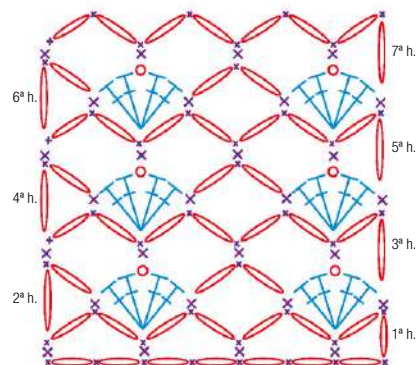
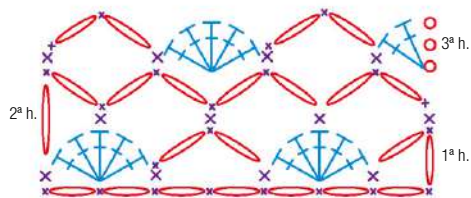

POINT FILET

CARRÉS DE FLEURS

Travailler en suivant le diagramme et la légende. Lorsque deux groupes de brides fermées ensemble se rejoignent en bas, les crocheter dans la même maille de base. Lorsque deux groupes de brides fermées ensemble se rejoignent en haut, les fermer ensemble à la fin du deuxième groupe comme suit : retirer la dernière boucle du deuxième groupe, insérer le crochet dans la boucle du premier groupe, attraper la dernière boucle et la faire passer à travers la première, en fermant ainsi les deux groupes ensemble.

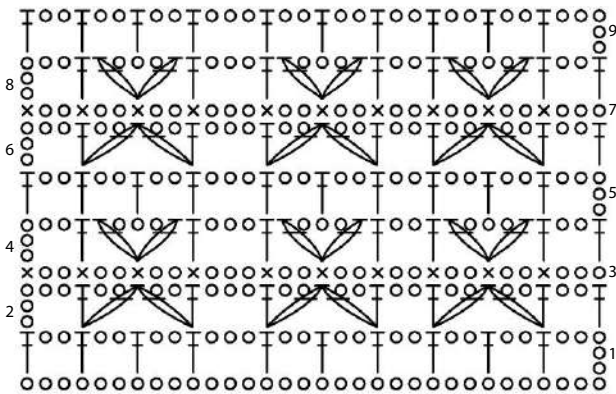
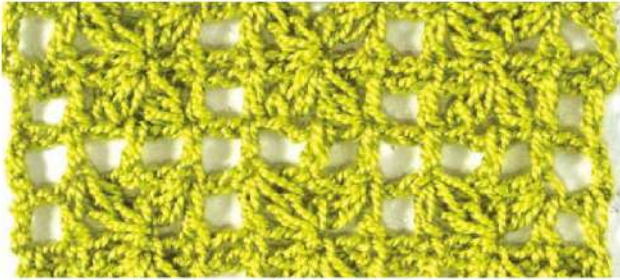

Légende

- = 1 maille en l'air
- × = 1 maille serrée
- ⌣ = 1 bride
- ⌣⌣ = 2 brides dans la même maille de base et fermées ensemble

COLONNES INTERROMPUES

Travailler en suivant le diagramme et la légende.

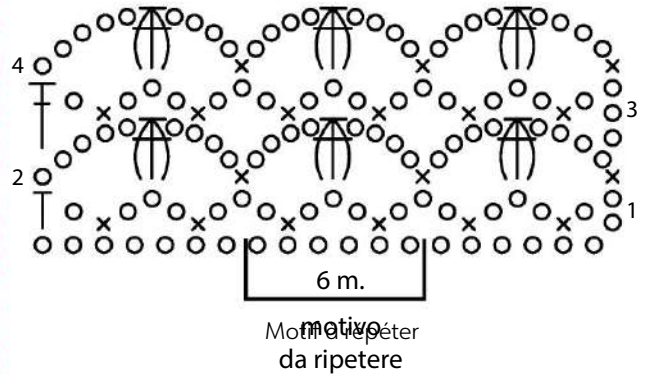
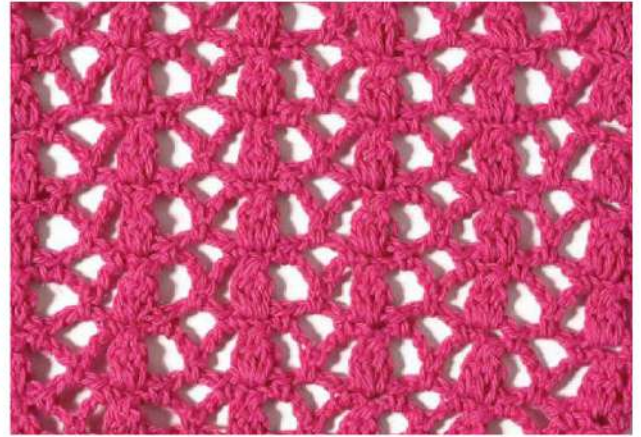

Légende

- = 1 maille en l'air
- × = 1 maille serrée
- ⌣ = 1 bride
- ⌣⌣ = 3 brides fermées ensemble

MAILLES DOUBLES

Travailler en suivant le diagramme et la légende.

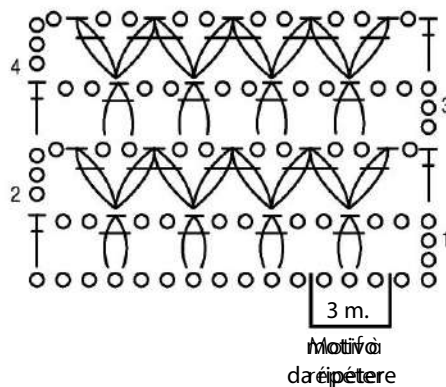
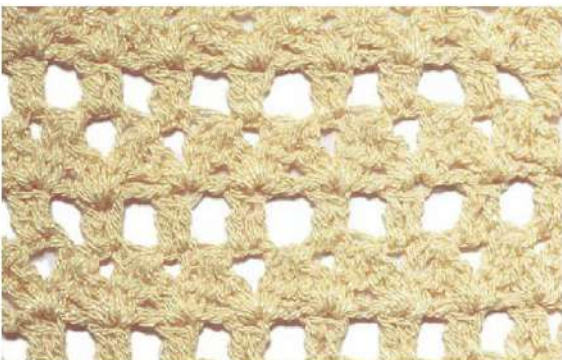

Légende

- = 1 maille en l'air
- ⌣ = 1 bride
- ⌣⌣ = 2 brides fermées ensemble
- ⌣⌣ = 2 brides dans la même maille de base et fermées ensemble

CARRÉS

CERCLES CONCENTRIQUES

Travailler en suivant le diagramme et la légende.
Carré avec un large cercle central, suivi d'autres tours formant un effet concentrique.

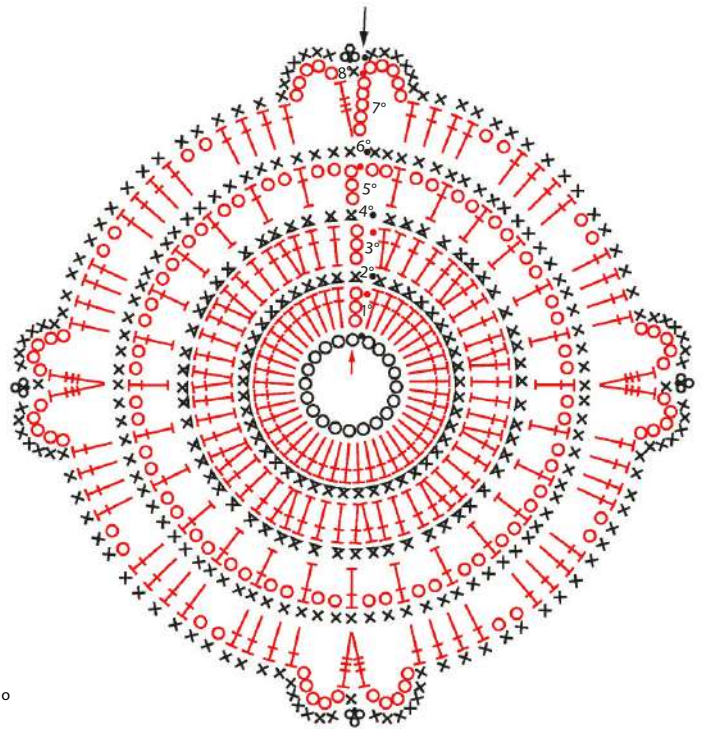

Légende

- ↑ = début du travail
- ↑ = fin du travail
- = 1 maille en l'air
- = 1 maille coulée

┆ = 1 bride

┆┆ = 1 triple bride

⌗ = 1 maille serrée en piquant le crochet dans le brin devant de la bride située en dessous.

┆ = 1 bride en piquant le crochet dans le brin arrière de la maille serrée située en dessous

┆┆ = 2 brides en piquant le crochet dans le brin arrière de la maille serrée située en dessous

⊗ = picot

CARRÉ À PÉTALES

Commencer le travail avec un anneau magique : enrouler le fil deux fois autour du doigt pour former l'anneau de départ, puis crocheter le 1er tour dans cet anneau. Tirer ensuite sur l'extrémité du fil pour refermer l'anneau. Fermer le tour et continuer avec les tours suivants.

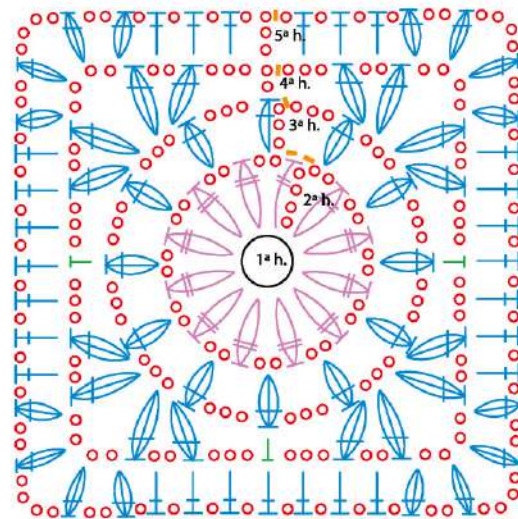

Légende

- = 1 maille en l'air
- = 1 maille coulée
- ⌗ = 1 maille serrée
- ┆ = 1 demi-bride
- ┆ = 1 bride

┆┆ = 3 brides rabattues ensemble.

┆┆ = doubles brides rabattues ensemble



POINTS FILET AVEC PICOTS

PERLES EN FILET

Travailler en suivant le diagramme et la légende. Lorsque les brides se rejoignent en bas, les crocheter toutes dans la même maille de base. Lorsque les brides se rejoignent en haut, les fermer ensemble. Pour chaque picot, crocheter 3 mailles en l'air et 1 maille coulée dans la 1re maille en l'air.

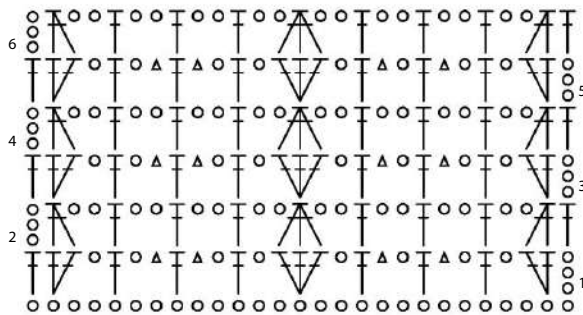
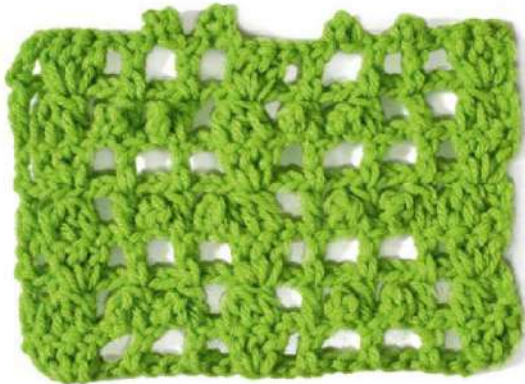

Légende

○ = 1 maille en l'air ⊥ = 1 bride △ = 1 picot

FILET À TRIANGLES

Travailler en suivant le diagramme et la légende. Lorsque les noisettes se rejoignent en bas, les crocheter dans la même maille de base. Pour chaque noisette, crocheter 3 brides dans la même maille de base et les fermer ensemble.

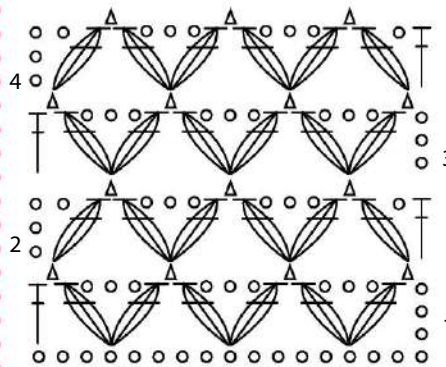

Légende

○ = 1 maille en l'air
 ⊥ = 1 bride
 △ = 1 picot
 = 1 noisette

RANGÉES AJOURÉES FANTAISIE

Travailler en suivant le diagramme et la légende. Pour chaque picot, crocheter 3 mailles en l'air et 1 maille coulée dans la 1re maille en l'air.

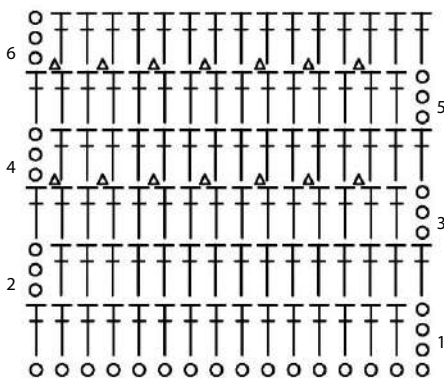

Légende

○ = 1 maille en l'air
 ⊥ = 1 bride
 △ = 1 picot

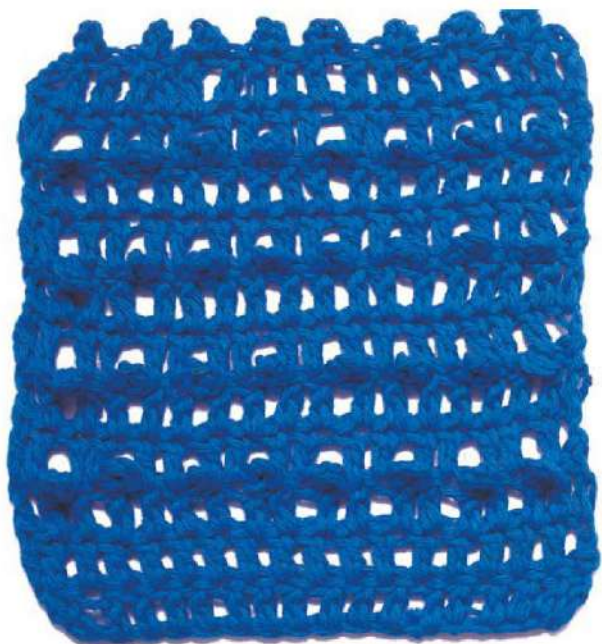

NOISETTES FANTAISIE

NOISETTES ENCADRÉES

Travailler en suivant le diagramme et la légende. Pour chaque noisette, procéder comme suit : crocheter 5 brides dans la maille de base indiquée, retirer le crochet, l'insérer dans la 1^{re} bride réalisée puis à nouveau dans la dernière, fermer les 2 brides sur le crochet avec 1 maille en l'air.

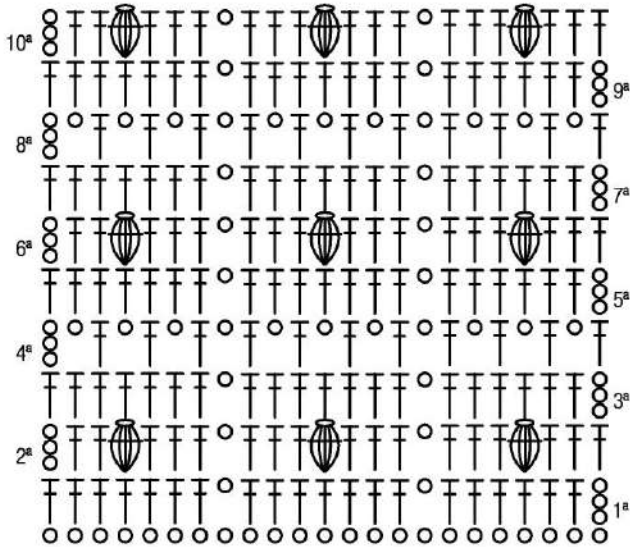
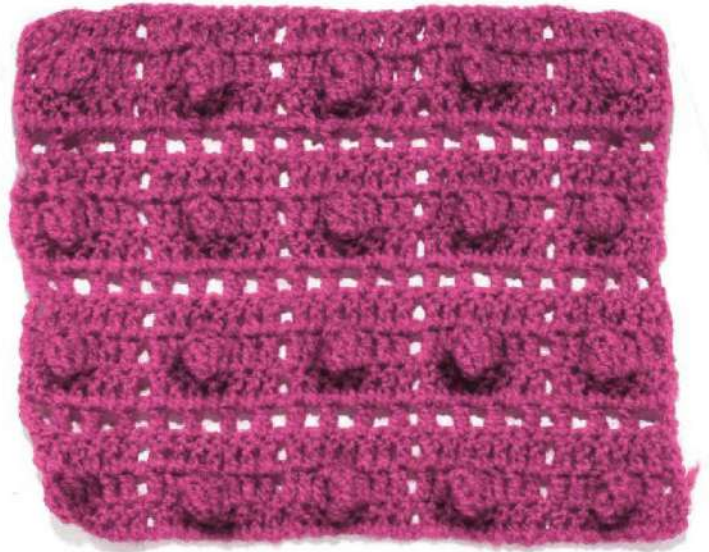

Légende

- = 1 maille en l'air
- ⌋ = 1 bride
- ⬭ = 1 noisette

RANGÉES CROISÉES

Travailler en suivant le diagramme et la légende. Pour chaque noisette, procéder comme suit : crocheter 5 brides dans la maille de base indiquée, retirer le crochet, l'insérer dans la 1^{re} bride réalisée puis à nouveau dans la dernière, fermer les 2 brides sur le crochet avec 1 maille en l'air. Pour chaque demi-noisette, procéder comme pour la noisette entière mais en crochétant 3 brides au lieu de 5.

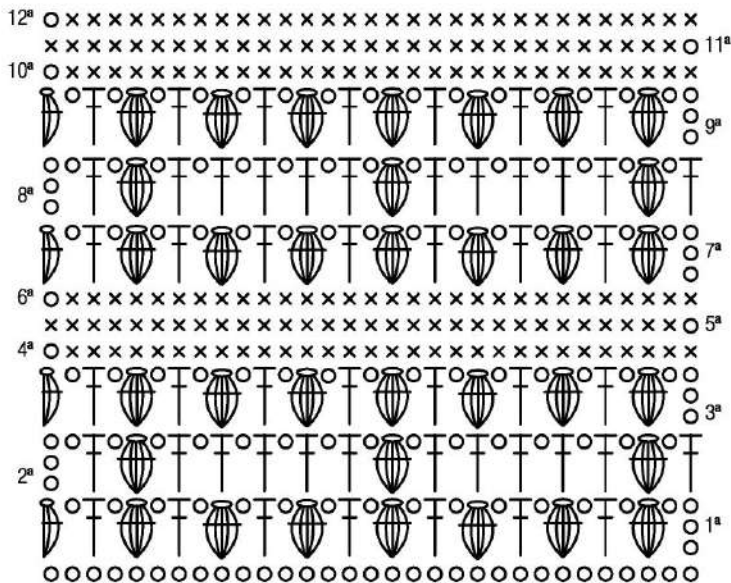

Légende

- = 1 maille en l'air
- × = 1 maille serrée
- ⌋ = 1 bride
- ⬭ = 1 noisette
- ⬭ = 1 demi-noisette

BORDURES

FRANGES EN MAILLES EN L'AIR

Travailler en suivant le diagramme et la légende.

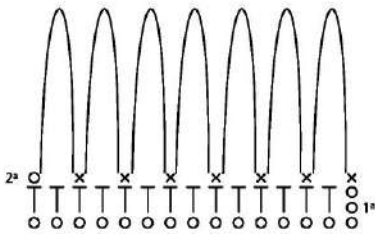

Légende
 ○ = 1 maille en l'air
 x = 1 maille serrée
 T = 1 demi-bride
 (arche) = 1 arceau de 15 mailles en l'air

FRANGES ET NOISETTES

Travailler en suivant le diagramme et la légende.
 Lorsque les brides se rejoignent en bas, les crocheter dans la même maille de base.

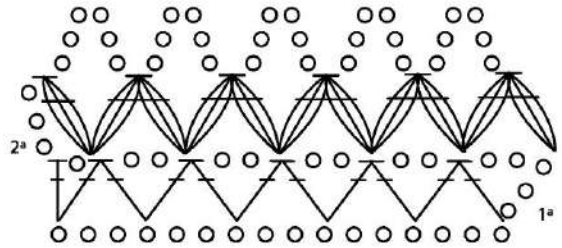

Légende
 ○ = 1 maille en l'air
 T = 1 bride
 (triple) = 3 brides réalisées dans la même maille de base et rabattues ensemble

FRANGES À FLEURS

En suivant le diagramme et la légende, crocheter d'abord les fleurs, puis les rangées en filet.



Légende

T = 1 bride
 ○ = 1 maille en l'air
 (triple) = 5 m. double bride dans la même maille à l'air fermés ensemble
 T (double) = 1 double bride
 x = 1 maille serrée
 ● = 1 maille coulée

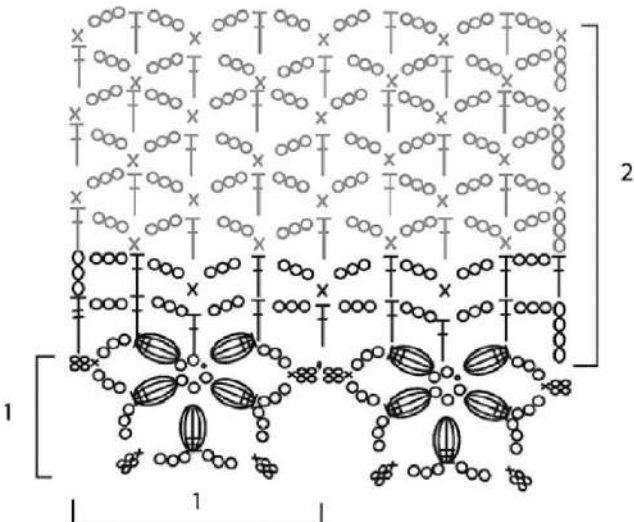

FRANGES À TROIS COULEURS

Travailler en suivant le diagramme et la légende.

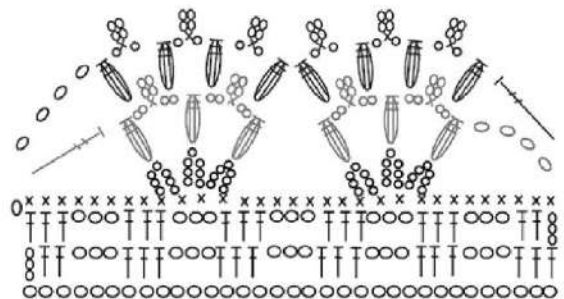

Légende

T = 1 bride
 ○ = 1 maille en l'air
 (triple) = 4 doubles brides réalisées dans la même maille en l'air de base et rabattues ensemble
 T (double) = 1 double bride
 x = 1 maille serrée

TREILLIS

Travailler en suivant le diagramme et la légende.

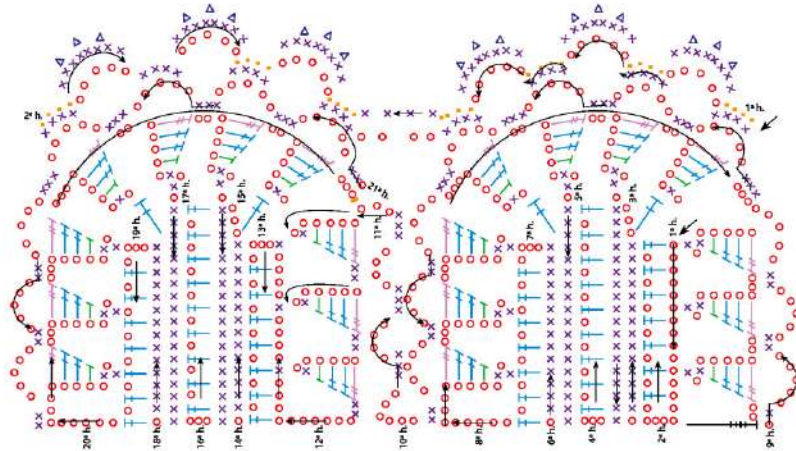

Légende

Les flèches indiquent le sens des points.

- = 1 maille en l'air
- = 1 maille coulée

x = 1 maille serrée

┆ = 1 demi-bride

┆ = 1 bride

≡ = 1 double bride

Δ = 1 picot

CRÉNELÉ

Travailler en suivant le diagramme et la légende.

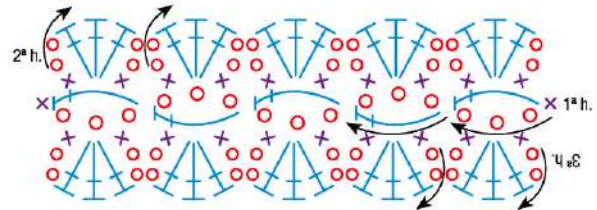

Légende

Les flèches indiquent le sens des points.

○ = 1 maille en l'air

x = 1 maille serrée

┆ = 1 bride

PÉTALES VERTICAUX

En suivant le diagramme et la légende, crocheter d'abord la partie centrale indiquée en jaune, puis crocheter séparément sur les arceaux latéraux. Les flèches indiquent la direction du travail.



Légende

- ▲ = début du travail
- = 1 maille en l'air
- = 1 maille coulée
- x = 1 maille serrée
- ┆ = 1 bride
- ≡ = 2 brides rabattues ensemble

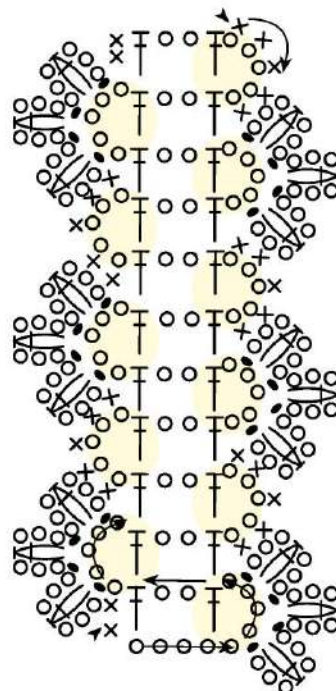



Pièces à superposer



Cardigan bordeaux, écharpe enveloppante, pull long sans manches, pull ample et modèle essentiel : une sélection de pièces crochetées soigneusement pensées pour jouer avec les volumes, superposer les formes et composer des silhouettes chaleureuses, harmonieuses et faciles à porter au quotidien, entre confort naturel et élégance décontractée, pour un style cosy au charme résolument intemporel.



Pull sans manches à col haut

Mélange
de techniques :
ajours au crochet
et bordures
en côtes tricotées
aux aiguilles



FOURNITURES

- 500 g de fil 100 % laine, vert d'eau
- Crochet n° 5,5
- Aiguilles n° 5
- Aiguille à laine

TAILLE

M

POINTS UTILISÉS

Au crochet

Chaînette
Maille serrée
Bride
Point fantaisie (schéma)

Aux aiguilles

Côtes 2/2

1er rang : 2 mailles endroit, 2 mailles envers, répéter de * à *.

2e rang et rangs suivants : travailler les mailles comme elles se présentent.

ÉCHANTILLON

Un carré de 10 × 10 cm réalisé au point fantaisie avec le crochet n° 5,5 correspond à 16 mailles et 9 rangs.

RÉALISATION

Dos

Avec les aiguilles n° 5, monter 80 mailles et travailler en côtes 2/2.

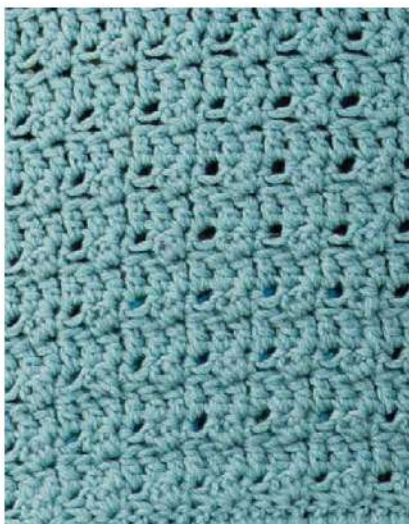

À 4 cm de hauteur totale, rabattre les mailles. Avec le crochet n° 5,5, travailler 69 mailles au point fantaisie, en suivant le 1er rang du schéma, le long du rang de rabattage du bord. Continuer au point fantaisie en suivant le schéma.

À 11 cm de hauteur totale, diminuer de chaque côté, à l'intérieur de 2 mailles, 1 maille tous les 8 rangs, 3 fois.

À 36 cm de hauteur totale, augmenter de chaque côté, à l'intérieur de 2 mailles, 1 maille tous les 4 rangs, 3 fois.

À 46 cm de hauteur totale, pour les emmanchures, diminuer 5 mailles de chaque côté.

À 64 cm de hauteur totale, couper et arrêter le fil.

Devant

Travailler comme le dos jusqu'à l'encolure.

À 56 cm de hauteur totale, pour l'encolure, laisser en attente les 31 mailles centrales et continuer les deux côtés séparément, en diminuant du côté de l'encolure 1 maille tous les 4 rangs, 2 fois.

À 64 cm de hauteur totale, couper et arrêter le fil pour chaque épaule.

ASSEMBLAGE ET FINITIONS

Coudre une épaule.

Pour le col, avec les aiguilles n° 5, relever 112 mailles tout autour de l'encolure et travailler en côtes 2/2.

À 26 cm de hauteur totale, rabattre les mailles.

Coudre l'autre épaule ainsi que la hauteur du col.

Pour les bordures des emmanchures, avec les aiguilles n° 5, relever 72 mailles le long de chaque emmanchure et travailler en côtes 2/2.

À 3 cm de hauteur totale, rabattre les mailles.

Fermer les emmanchures et les côtés.

MODÈLES ET MESURES



SCHÉMA DU POINT FANTAISIE



Légende

- = 1 maille en l'air
- × = 1 maille serrée
- ⊥ = 1 bride

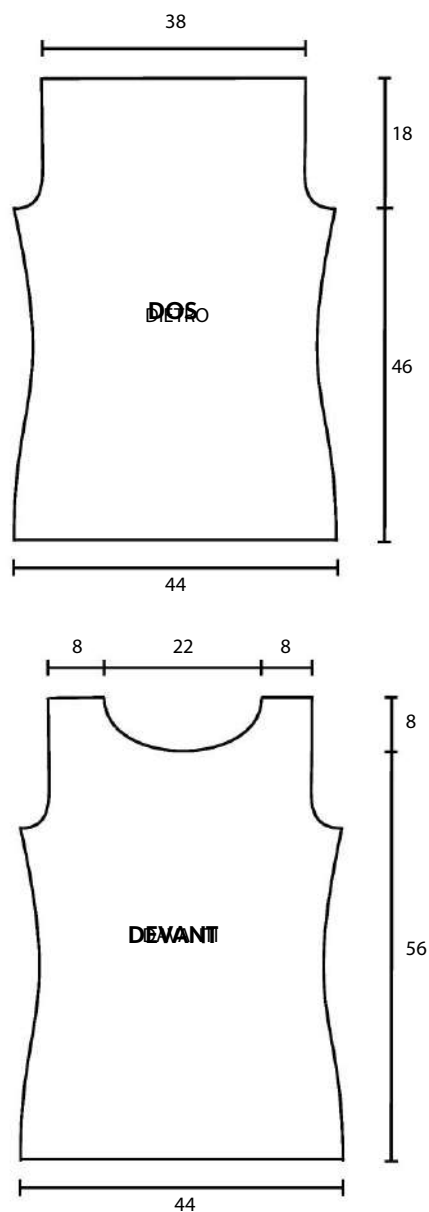
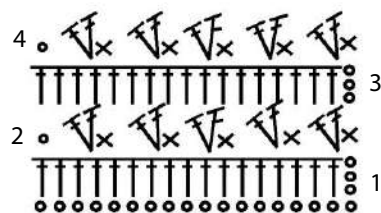

*Pour toutes
les saisons*



Motif
en Granny squares
uniquement
sur les côtés

FOURNITURES

■ - a) 600 g - b) 650 g - c) 750 g - d) 800 g de fil KATIA Basic Merino Popcorn violet-blanc, coloris 100
 [- a) 12 - b) 13 - c) 15 - d) 16 pelotes de 50 g]
 ■ Crochet n° 5 et n° 6
 ■ Aiguille à laine

TAILLES

- a) 38-40 - b) 42-44 - c) 46-48 - d) 50-52

POINTS UTILISÉS

Chaînette
 Maille coulée
 Brides
 Brides quadruple

Granny square

Se travaille en suivant le schéma. Pour chaque pétale, travailler 4 brides quadruples dans la même maille de base et les fermer ensemble. Dans le 1er pétale du début du tour, remplacer la 1re bride quadruple par 5 chaînettes.

Fermer les mailles

Au début ou au milieu du rang, remplacer les mailles indiquées par des mailles coulées. À la fin du rang, tourner l'ouvrage sans travailler les mailles indiquées.

ÉCHANTILLONS

Un carré de 10 × 10 cm travaillé en brides avec le crochet n° 6 correspond à 13 mailles et 8 rangs.
 Un carré Granny réalisé avec le crochet n° 6 mesure 11 × 11 cm.

RÉALISATION

Dos

Pour la partie centrale, avec le crochet n° 6, monter - a) 33 - b) 39 - c) 45 - d) 51 mailles chaînette et travailler en brides. Commencer chaque rang par 3 chaînettes qui remplacent la 1re bride.
 À 55 cm de hauteur totale, couper et arrêter le fil.

Réaliser 10 carrés Granny. Pour chaque carré, enrouler le fil 2 fois autour du doigt afin de former l'anneau initial, puis, avec le crochet n° 6, travailler les 2 tours du schéma. Couper et arrêter le fil.

Former 2 bandes verticales de 5 carrés chacune en les assemblant au point de matelas. Coudre les deux bandes obtenues de chaque côté de la partie centrale.

Pour la partie supérieure, avec le crochet n° 6, travailler - a) 61 - b) 67 - c) 73 - d) 79 brides le long du bord supérieur de l'ouvrage, réparties comme suit :

- a) 33 - b) 39 - c) 45 - d) 51 brides sur la partie centrale et 14 brides sur chaque carré Granny.

Continuer en brides sur - a) 4 cm - b) 5 cm - c) 6 cm - d) 7 cm, puis couper et arrêter le fil.

Devant

Travailler comme pour le dos, sauf pour l'encolure.

À 1 cm du début de la partie supérieure, pour l'encolure, fermer les - a) 19 - b) 21 - c) 25 - d) 27 mailles centrales, puis continuer les deux côtés séparément.

Diminuer du côté de l'encolure, à 1 maille du bord, 1 maille à chaque rang, 2 fois.

MODÈLES ET MESURES

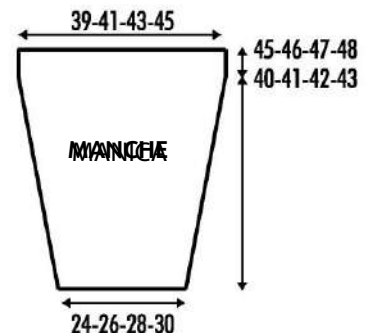
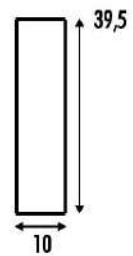
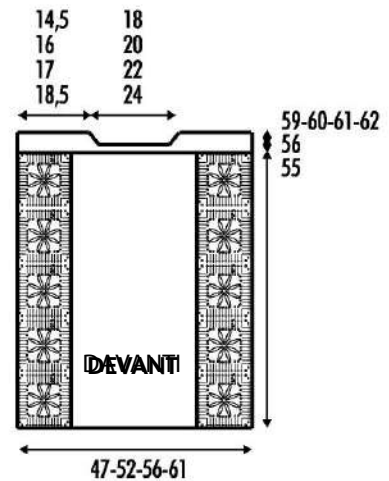
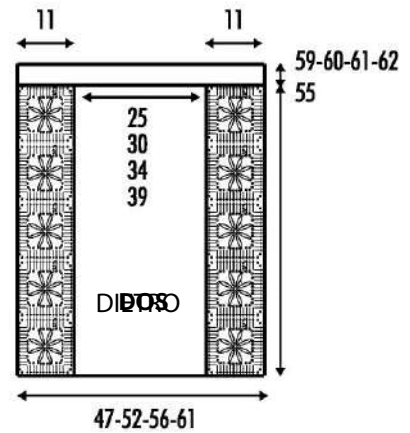

SCHEMA DU CARRÉ GRANNY

Légende

- = anneau initial
- = 1 maille en l'air
- † = 1 bride
- = 1 maille coulée
- ◊ = 1 pétale

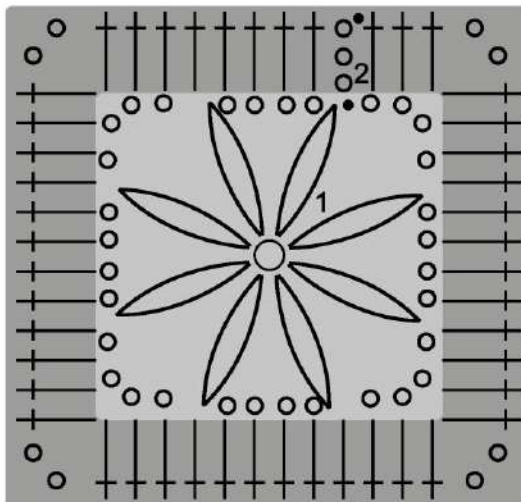

Pour diminuer 1 maille, travailler 2 brides fermées ensemble.

Il reste - a) 19 - b) 21 - c) 22 - d) 24 mailles par côté.

À - a) 4 cm - b) 5 cm - c) 6 cm - d) 7 cm du début de la partie supérieure, couper et arrêter le fil pour chaque épaule.

Parties latérales

Pour chaque partie latérale, avec le crochet n° 6, monter 14 mailles chaînette et travailler en brides. Commencer chaque rang par 3 chaînettes qui remplacent la 1re bride.

À 39,5 cm de hauteur totale, couper et arrêter le fil.

Manches

Pour chaque manche, avec le crochet n° 6, monter - a) 31 - b) 33 - c) 37 - d) 39 mailles chaînette et travailler en brides, en commençant chaque rang par 3 chaînettes qui remplacent la 1re bride.

En même temps, augmenter de chaque côté, à 1 maille du bord, 1 maille alternativement tous les 2 rangs puis tous les 4 rangs, 10 fois.

Pour augmenter 1 maille, travailler 2 brides dans la même maille de base.

On obtient - a) 51 - b) 53 - c) 57 - d) 59 mailles.

À - a) 45 cm - b) 46 cm - c) 47 cm - d) 48 cm de hauteur totale, couper et arrêter le fil.

ASSEMBLAGE ET FINITIONS

Réaliser les coutures au point de matelas.

Coudre les épaules.

Coudre les deux parties latérales en reliant le dos et le devant le long de chaque côté, du bas jusqu'à l'emmanchure.

Monter les manches. Fermer les dessous de manches. Pour le bord de l'encolure, avec le crochet n° 6, travailler - a) 51 - b) 55 - c) 63 - d) 67 brides tout autour de l'encolure devant et dos, puis fermer en rond par 1 maille coulée.

Travailler encore 2 tours en brides : le 1er avec le crochet n° 6, le 2e avec le crochet n° 5.

Commencer chaque tour par 3 chaînettes et le terminer par 1 maille coulée. Couper et arrêter le fil.

Pour le bord inférieur, avec le crochet n° 6, travailler - a) 150 - b) 162 - c) 174 - d) 186 brides tout autour du bord inférieur du devant et du dos, puis fermer en rond par 1 maille coulée. Travailler encore 2 tours en brides, puis couper et arrêter le fil.



Pour
expertes

Effet popcorn

Un fil parfait
pour sublimer le travail

FOURNITURES

- 450 g (9 pelotes) de fil SESIA "Mistral", coloris 0466 bordeaux clair
- Crochet n° 3,5
- 5 boutons assortis
- Marqueurs de mailles
- Aiguille à laine

TAILLE

M

POINTS UTILISÉS

Chaînette
Maille coulée
Maille serrée
Demi-bride
Bride
Double bride

Point côtes horizontales

Travailler toutes les mailles comme suit : faire un jeté, passer le crochet derrière la demi-bride du rang précédent (le crochet doit entrer sous et à droite de la chaînette de base de la demi-bride du rang précédent et ressortir à gauche), faire un jeté et ramener 1 boucle, puis terminer la demi-bride normalement.

Point fleurs

Travailler en suivant le schéma et les indications de réalisation.

Noppe verticale : travailler 3 brides fermées ensemble en hauteur, comme suit : faire un jeté, piquer le crochet dans la chaînette de la maille serrée du rang précédent et ramener 1 boucle, faire un jeté et fermer 2 des 3 boucles sur le crochet ; piquer de nouveau dans la même chaînette de base et ramener 1 boucle, faire un jeté et fermer 2 des 4 boucles sur le crochet ; piquer encore dans la même chaînette de base et ramener 1 boucle, faire un jeté et fermer 2 des 5

boucles sur le crochet ; faire un jeté et fermer les 4 boucles restantes.

Noppe horizontale : travailler 3 brides fermées ensemble horizontalement, comme suit : 1 maille serrée au centre de l'arceau de chaînettes du rang précédent, 5 chaînettes, faire un jeté, piquer le crochet à droite de la tige de la maille serrée que l'on vient de faire et ramener 1 boucle, faire un jeté et fermer 2 boucles sur le crochet, répéter de * à * encore 2 fois, puis faire un jeté et fermer les 4 boucles restantes.

Boutonnieres horizontales

Travailler chaque boutonnière comme suit : 3 chaînettes, 3 brides, faire un jeté, piquer le crochet à la base de la dernière bride réalisée et ramener 1 boucle, faire un jeté et faire 1 chaînette, faire un jeté et faire 1 bride, répéter de * à * encore 2 fois ; sauter 3 chaînettes de base et travailler 1 bride dans la 4e chaînette libre, puis 3 brides.

ÉCHANTILLON

Un carré de 10 × 10 cm réalisé au point fleurs avec le crochet n° 3,5 correspond à 4 × 3,5 motifs.

RÉALISATION

Dos et devant

Ils sont travaillés en une seule pièce jusqu'aux emmanchures : les rangs impairs correspondent à l'endroit.

Pour la bordure inférieure, travaillée horizontalement, monter 16 chaînettes et travailler 1 rang en demi-brides, puis 153 rangs au point côtes horizontales ; remplacer la 1re maille de chaque rang par 2 chaînettes.

154e rang : 2 chaînettes, 7 mailles au point côtes horizontales, tourner sans travailler les mailles restantes.

155e rang : 2 chaînettes, 7 mailles au point côtes horizontales, tourner.

156e rang : 2 chaînettes, 7 mailles au point côtes horizontales, faire 2 jetés et piquer le crochet dans la 1re chaînette de base libre du 154e rang, 1 maille au point côtes horizontales, puis libérer le crochet de la boucle laissée.

Reprendre le travail sur les mailles non travaillées du 154e rang.

154e rang : 7 mailles au point côtes horizontales.

155e rang : 2 chaînettes, 7 mailles au point côtes horizontales, en travaillant la dernière maille autour de la boucle laissée libre.

156e rang : 2 chaînettes autour de la boucle laissée libre, 7 mailles au point côtes horizontales.

Du 157e au 159e rang : travailler comme le 2e rang. Laisser le fil en attente.

Du même côté que celui où le fil a été laissé en attente, placer 1 marqueur à hauteur du 79e rang (= centre dos), 1 marqueur à hauteur du 8e rang à droite et 1 marqueur à hauteur du 8e rang à gauche (= bords d'ouverture des devants qui seront superposés). Étaler la bordure bien à plat sur une surface, puis ramener le pan droit et le pan gauche vers le centre, de façon à ce que les extrémités droite et gauche se superposent au niveau des 2 marqueurs, en veillant à ce que le marqueur du centre dos se trouve au centre de la partie superposée. Les points de pliure à droite et à gauche correspondent aux côtés : les repérer chacun par 1 marqueur.

Commencer en piquant le crochet dans la boucle laissée en attente puis, en suivant les marqueurs, travailler au point fleurs selon le schéma (commencer au

MODÈLES ET MESURES

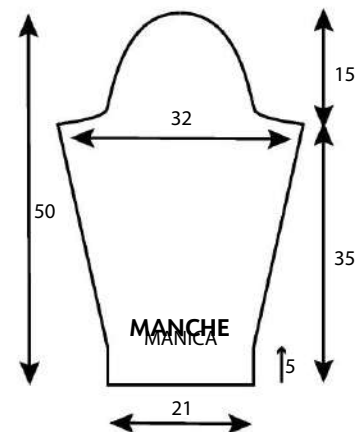
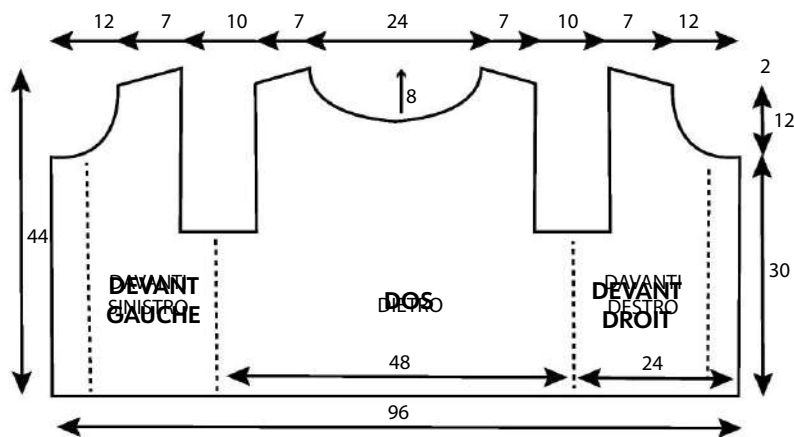

3e rang) et selon les indications suivantes :

1er rang (endroit) : 2 chaînettes, 9 brides jusqu'au 1er marqueur (= bord), 1 chaînette, 1 maille serrée dans la 1re chaînette de base libre, 15 noppes horizontales régulièrement espacées jusqu'au marqueur suivant (= côté, fin du devant), 1 maille serrée, 15 noppes horizontales régulièrement espacées jusqu'au marqueur suivant (= moitié dos), 1 maille serrée, 15 noppes horizontales régulièrement espacées jusqu'au marqueur suivant (= côté, fin du dos), 1 maille serrée, 15 noppes horizontales régulièrement espacées jusqu'au marqueur suivant (= devant), 1 maille serrée, 1 chaînette, 10 brides (= bord).

2e rang : 3 chaînettes, 9 brides, 3 chaînettes, 1 maille serrée au centre de l'arceau de 5 chaînettes, 2 chaînettes, 1 noppe verticale dans la maille serrée du rang précédent, 2 chaînettes, 1 maille serrée au centre de l'arceau, 5 chaînettes, 1 maille serrée au centre de l'arceau, répéter de * à * encore 29 fois, 3 chaînettes, 10 brides.

3e rang : 3 chaînettes, 9 brides, 3 chaînettes, 1 maille serrée au centre de l'arceau de 5 chaînettes, 2 chaînettes, 1 noppe verticale dans la maille serrée du rang précédent, 2 chaînettes, 1 maille serrée au centre de l'arceau, 5 chaînettes, 1 maille serrée sur la noppe du dessous, 5 chaînettes, 1 maille serrée au centre de l'arceau, répéter de * à * encore 29 fois, 3 chaînettes, 10 brides.

4e rang : 3 chaînettes, 9 brides, 1 chaînette, 1 noppe verticale dans la maille serrée du rang précédent, 2 chaînettes, 1 maille serrée au centre de l'arceau, 5 chaînettes, 1 maille serrée au centre de l'arceau, 2 chaînettes, 1 noppe verticale, 2 chaînettes, 1 maille serrée, répéter de * à * encore 29 fois, 1 chaînette, 10 brides.

5e rang : 3 chaînettes, 9 brides, 1 chaînette, 60 noppes horizontales, 1 chaînette, 10 brides.

6e rang : répéter le 4e rang.

7e rang : répéter le 3e rang en réalisant 1 boutonnière horizontale sur les 10 brides du bord du devant droit.

Du 8e au 18e rang : répéter dans l'ordre les 2e, 5e, 2e, 3e, 4e, 5e, 4e, 3e, 2e, 5e et 2e rangs.

19e rang : répéter le 3e rang en réalisant 1 boutonnière horizontale sur les 10 brides du bord du devant droit.

Du 20e au 30e rang : répéter dans l'ordre les 4e, 5e, 4e, 3e, 2e, 5e, 2e, 3e, 4e, 5e et 4e rangs.

31e rang : répéter le 3e rang en réalisant 1 boutonnière horizontale sur les 10 brides du bord du devant droit.

Commencer les emmanchures en

SCHEMA DU POINT FLEURS

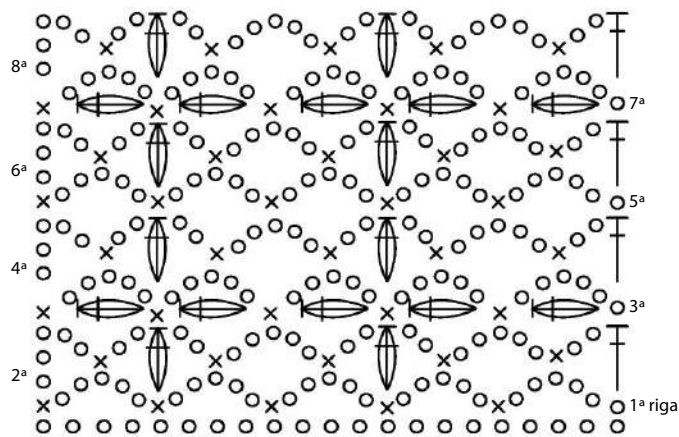

Légende

○ = 1 maille en l'air

x = 1 maille serrée

⊥ = 1 m. alta



= 1 noppe / point noisette vertical



= 1 noppe / point noisette horizontal

travaillant uniquement sur le devant gauche.

32e rang : 3 chaînettes, 9 brides, 3 chaînettes, 1 maille serrée au centre de l'arceau de 5 chaînettes, 2 chaînettes, 1 noppe verticale dans la maille serrée du rang précédent, 2 chaînettes, 1 maille serrée au centre de l'arceau, 5 chaînettes, 1 maille serrée au centre de l'arceau, répéter de * à * encore 4 fois, 2 chaînettes, 1 noppe verticale.

33e rang : 1 chaînette, 1 maille serrée dans la noppe du dessous, 11 noppes horizontales, 1 maille serrée, 3 chaînettes, 10 brides.

34e rang : répéter le 32e rang.

35e rang : 5 chaînettes, 1 maille serrée au centre du 1er arceau libre, répéter de * à * encore 10 fois, 2 chaînettes, 10 brides.

36e rang : 3 chaînettes, 9 brides, 1 noppe verticale, 2 chaînettes, 1 maille serrée, 5 chaînettes, 1 maille serrée, 2 chaînettes, 1 noppe verticale, 2 chaînettes, 1 maille serrée, répéter de * à * encore 4 fois, 2 chaînettes, 1 bride.

37e rang : 1 chaînette, 1 maille serrée dans la bride du dessous, 11 noppes horizontales, 1 maille serrée, 3 chaînettes, 10 brides.

38e rang : répéter le 36e rang.

39e rang : répéter le 35e rang.

40e rang : répéter le 32e rang.

41e rang : 1 chaînette, 1 maille serrée dans la noppe du dessous, 11 noppes horizontales, 1 maille serrée, tourner pour commencer l'encolure.

42e rang : 1 chaînette, 3 mailles serrées dans le 1er arceau, 1 double bride

en revenant en arrière dans la dernière bride d'il y a 2 rangs, 2 chaînettes, 1 noppe verticale, 2 chaînettes, 1 maille serrée, 5 chaînettes, 1 maille serrée, répéter de * à * et terminer par 1 chaînette, 1 noppe verticale.

43e rang : 5 chaînettes, 1 maille serrée dans l'arceau suivant, répéter de * à * encore 9 fois, 1 bride dans la double bride du rang précédent.

44e rang : 1 chaînette, 3 mailles serrées dans le 1er arceau, 2 chaînettes, 1 noppe verticale, 2 chaînettes, 1 maille serrée, 5 chaînettes, 1 maille serrée, répéter de * à * encore 3 fois, 2 chaînettes, 1 noppe verticale, 2 chaînettes, 1 maille serrée, 2 chaînettes, 1 bride.

45e rang : 1 chaînette, 9 noppes horizontales, 1 maille serrée.

46e rang : 1 chaînette, 3 mailles serrées dans le 1er arceau, 5 chaînettes, 1 maille serrée, 2 chaînettes, 1 noppe verticale, 2 chaînettes, 1 maille serrée, répéter de * à * encore 3 fois.

47e rang : 5 chaînettes, 1 maille serrée, répéter de * à * encore 7 fois.

48e rang : 1 chaînette, 3 mailles serrées dans le 1er arceau, 5 chaînettes, 1 maille serrée, 2 chaînettes, 1 noppe verticale, 2 chaînettes, 1 maille serrée, répéter de * à * encore 2 fois, 5 chaînettes, 1 bride, 2 chaînettes, 1 noppe verticale.

49e rang : 1 chaînette, 7 noppes horizontales, 1 maille serrée.

50e rang : 1 chaînette, 3 mailles serrées dans le 1er arceau, 2 chaînettes, 1 noppe verticale, 2 chaînettes, 1 maille serrée, 5 chaînettes, 1 maille serrée,

répéter de * à * encore 2 fois, 2 chaînettes, 1 nappe verticale.

51e rang : 5 chaînettes, 1 maille serrée, répéter de * à * encore 5 fois, 1 bride dans la 2e maille serrée du rang précédent.

52e rang : 5 chaînettes, 1 maille serrée, 2 chaînettes, 1 nappe verticale, 2 chaînettes, 1 maille serrée, répéter de * à * encore 2 fois, 2 chaînettes, 1 bride.

53e rang : 1 chaînette, 6 nappes horizontales.

54e rang : répéter le 52e rang.

55e rang : 5 chaînettes, 1 maille serrée, répéter de * à * encore 4 fois, 2 chaînettes, 1 bride dans le dernier arceau du rang précédent.

56e rang : 1 nappe verticale de début de rang (= 3 chaînettes et 2 brides travaillées dans la 1re maille et fermées ensemble), 2 chaînettes, 1 maille serrée, 5 chaînettes, 1 maille serrée, 2 chaînettes, 1 nappe verticale, 2 chaînettes, 1 maille serrée, répéter de * à * encore 1 fois, 5 chaînettes, 1 maille serrée, 2 chaînettes, 1 nappe verticale. Couper et arrêter le fil.

Dos

Sur l'envers, en commençant à compter à partir du 1er arceau non travaillé, en laisser 6 livres et raccorder le fil à la maille serrée entre le 6e et le 7e arceau. Travailler comme suit :

32e rang : 1 nappe verticale de début de rang, 2 chaînettes, 1 maille serrée, 5 chaînettes, 1 maille serrée, 2 chaînettes, 1 nappe verticale, 2 chaînettes, 1 maille serrée, répéter de * à * 11 fois, 5 chaînettes, 1 maille serrée, 2 chaînettes, 1 nappe verticale.

(Il doit rester 3 fleurs libres à droite et à gauche du dos, correspondant à l'emmanchure.)

33e rang : 1 chaînette, 26 nappes horizontales, 1 maille serrée.

34e rang : Répéter le 32e rang.

35e rang : 5 chaînettes, 1 maille serrée, répéter de * à * 25 fois.

36e rang : 5 chaînettes, 1 maille serrée, 2 chaînettes, 1 nappe verticale, 2 chaînettes, 1 maille serrée, répéter de * à * 12 fois, 2 chaînettes, 1 maille serrée.

Du 37e au 51e rang : Travailler dans l'ordre : 33e, 36e, 35e, 32e, 33e, 32e, 35e, puis 36e rang, et répéter la séquence.

Encolure

Continuer uniquement sur le côté gauche, comme suit :

52e rang : 5 chaînettes, 1 maille serrée, 2 chaînettes, 1 nappe verticale, 2

chaînettes, 1 maille serrée, 5 chaînettes, 1 maille serrée, répéter de * à * encore 2 fois, 2 chaînettes, 1 nappe verticale, 1 bride dans l'arceau suivant.

53e rang : 1 chaînette, 7 nappes horizontales.

54e rang : 5 chaînettes, 1 maille serrée, 2 chaînettes, 1 nappe verticale, 2 chaînettes, 1 maille serrée, répéter de * à * encore 2 fois, 2 chaînettes, 1 bride dans l'arceau de la dernière nappe du rang précédent.

55e rang : 5 chaînettes, 1 maille serrée, répéter de * à * encore 5 fois.

56e rang : 1 nappe verticale de début de rang, 2 chaînettes, 1 maille serrée, 5 chaînettes, 1 maille serrée, 2 chaînettes, 1 nappe verticale, 2 chaînettes, 1 maille serrée, répéter de * à * encore 1 fois, 5 chaînettes, 1 maille serrée, 2 chaînettes, 2 brides.

57e rang : 1 chaînette, 6 nappes horizontales, 1 maille serrée. Couper et arrêter le fil.

Côté droit du dos

Sur l'envers, à la fin de la 6e fleur, raccorder le fil au milieu du 12e arceau (il doit rester 6 arceaux à gauche) et travailler comme le côté gauche, de façon symétrique.

Devant droit

Sur l'envers, sauter 3 fleurs pour l'emmanchure et raccorder le fil à la maille serrée entre le 6e et le 7e arceau. Travailler comme le devant gauche, de façon symétrique.

Manches

Pour chaque poignet, travaillé horizontalement, monter 16 chaînettes et travailler 1 rang en demi-brides puis 37 rangs au point côtes horizontales ; remplacez la 1re maille de chaque rang par 2 chaînettes. Ne pas couper le fil, tourner le poignet pour continuer sur un grand côté et, pour chaque manche, travailler au point fleurs (commencer au 3e rang) en suivant le schéma et les indications suivantes :

1er rang : 1 chaînette, 14 nappes horizontales.

2e rang : 1 nappe horizontale de début de rang dans la 1re chaînette de base, 2 chaînettes, 1 maille serrée, 5 chaînettes, 1 maille serrée, 2 chaînettes, 1 nappe verticale, 2 chaînettes, 1 maille serrée, répéter de * à * encore 6 fois.

3e rang : 5 chaînettes, 1 maille serrée, répéter de * à * encore 13 fois.

4e rang : 5 chaînettes, 1 maille serrée, 2 chaînettes, 1 nappe verticale, 2

chaînettes, 1 maille serrée, répéter de * à * encore 6 fois, 2 chaînettes, 1 bride.

5e rang : 1 chaînette, 14 nappes horizontales.

6e rang : répéter le 4e rang.

7e rang : répéter le 3e rang.

8e rang : 5 chaînettes, 1 nappe verticale dans la 1re chaînette de base, 2 chaînettes, 1 maille serrée, 5 chaînettes, 1 maille serrée, 2 chaînettes, 1 nappe verticale, 2 chaînettes, 1 maille serrée, répéter de * à * encore 5 fois, 5 chaînettes, 1 maille serrée, 2 chaînettes, 1 nappe verticale, 1 chaînette, 1 bride dans la dernière chaînette de base.

9e rang : 1 chaînette, 16 nappes horizontales.

10e rang : 5 chaînettes, 1 maille serrée dans le 1er arceau, 2 chaînettes, 1 nappe verticale, 2 chaînettes, 1 maille serrée, 5 chaînettes, 1 maille serrée, répéter de * à * encore 6 fois, 2 chaînettes, 1 nappe verticale, 2 chaînettes, 1 maille serrée, 2 chaînettes, 1 bride dans la dernière chaînette de base.

11e rang : 5 chaînettes, 1 maille serrée, répéter de * à * encore 15 fois.

12e rang : 1 nappe verticale de début de rang dans la 1re chaînette de base, 2 chaînettes, 1 maille serrée, 5 chaînettes, 1 maille serrée, 2 chaînettes, 1 nappe verticale, 2 chaînettes, 1 maille serrée, répéter de * à * encore 6 fois, 5 chaînettes, 1 maille serrée, 2 chaînettes, 1 bride.

13e rang : 1 chaînette, 16 nappes horizontales.

14e rang : 5 chaînettes, 1 nappe verticale dans la 1re chaînette de base, 2 chaînettes, 1 maille serrée, 5 chaînettes, 1 maille serrée, 2 chaînettes, 1 nappe verticale, 2 chaînettes, 1 maille serrée, répéter de * à * encore 6 fois, 5 chaînettes, 1 maille serrée, 2 chaînettes, 1 nappe verticale, 1 chaînette, 1 bride dans la dernière chaînette.

15e rang : 5 chaînettes, 1 maille serrée, répéter de * à * encore 17 fois.

16e rang : 4 chaînettes, 1 maille serrée dans le 1er arceau, 5 chaînettes, 1 maille serrée, 2 chaînettes, 1 nappe verticale, 2 chaînettes, 1 maille serrée, répéter de * à * encore 7 fois, 5 chaînettes, 1 maille serrée, 3 chaînettes, 1 bride dans la dernière chaînette.

17e rang : 1 chaînette, 18 nappes horizontales (ne faire que 3 chaînettes dans la 1re et la dernière nappe de base).

18e rang : 4 chaînettes et 1 nappe verticale dans la 1re chaînette de base, 2 chaînettes, 1 maille serrée, 5 chaînettes, 1 maille serrée, 2 chaînettes, 1 nappe verticale, 2 chaînettes, 1 maille serrée,

répéter de * à * encore 7 fois, 5 chaînettes, 1 maille serrée, 2 chaînettes, 1 nappe verticale.

19e rang : 4 chaînettes, 1 maille serrée dans la 1re nappe verticale de base, 5 chaînettes, 1 maille serrée, répéter de * à * encore 17 fois, 2 chaînettes, 1 bride dans la dernière chaînette de base.

20e rang : 5 chaînettes, 1 maille serrée, 2 chaînettes, 1 nappe verticale, 2 chaînettes, 1 maille serrée, répéter de * à * encore 8 fois, 5 chaînettes, 1 maille serrée.

21e rang : 1 chaînette, 20 nappes horizontales (ne faire que 3 chaînettes dans la 1re et la dernière nappe de base).

22e rang : 3 chaînettes, 1 nappe verticale, 2 chaînettes, 1 maille serrée, 5 chaînettes, 1 maille serrée, 2 chaînettes, 1 nappe verticale, 2 chaînettes, 1 maille serrée, répéter de * à * encore 8 fois, 5 chaînettes, 1 maille serrée, 2 chaînettes, 1 bride.

23e rang : 5 chaînettes, 1 maille serrée, répéter de * à * encore 19 fois.

24e rang (début, texte coupé) : 5 chaînettes, 1 maille serrée, 2 chaînettes, 1 nappe verticale, 2 chaînettes, 1 maille serrée*, répéter de * à * encore 9 fois, 2 chaînettes, 1 bride.

25e rang : 1 chaînette, 20 nappes horizontales.

Du 26e au 49e rang : répéter dans l'ordre les rangs 24, 23, 22, 25, 22, 23, 24 et 25, puis refaire encore cette répétition 2 fois.

50e rang : 3 mailles serrées, 2 chaînettes, 1 nappe verticale, 2 chaînettes, 1 maille serrée, 5 chaînettes, 1 maille serrée, répéter de * à * encore 8 fois, 1 bride dans le dernier arceau.

51e rang : 5 chaînettes, 1 maille serrée, répéter de * à * encore 17 fois.

52e rang : 3 mailles serrées, 2 chaînettes, 1 nappe verticale, 2 chaînettes, 1 maille serrée, 5 chaînettes, 1 maille serrée, répéter de * à * encore 7 fois, 2 chaînettes, 1 nappe verticale, 1 bride dans le dernier arceau.

53e rang : 1 chaînette, 16 nappes horizontales.

54e rang : 5 chaînettes, 1 maille serrée dans l'arceau de la 2e nappe horizontale du rang précédent, 2 chaînettes, 1 nappe verticale, 2 chaînettes, 1 maille serrée, 5 chaînettes, 1 maille serrée, répéter de * à * encore 6 fois.

55e rang : 3 mailles serrées, 5 chaînettes, 1 maille serrée, répéter de * à * encore 13 fois.

56e rang : 3 mailles serrées, 5 chaînettes, 1 maille serrée, 2 chaînettes, 1 nappe verticale, 2 chaînettes, 1 maille

serrée, répéter de * à * encore 5 fois, 2 chaînettes, 1 bride.

57e rang : 1 chaînette, 12 nappes horizontales.

58e rang : 2 mailles serrées, 2 chaînettes, 1 nappe verticale, 2 chaînettes, 1 maille serrée, 5 chaînettes, 1 maille serrée, répéter de * à * encore 4 fois, 2 chaînettes, 1 nappe verticale, 1 bride dans le dernier arceau.

59e rang : 5 chaînettes, 1 maille serrée, répéter de * à * encore 9 fois.

60e rang : 2 mailles serrées, 2 chaînettes, 1 nappe verticale, 2 chaînettes, 1 maille serrée, 5 chaînettes, 1 maille serrée, répéter de * à * encore 3 fois, 2 chaînettes, 1 nappe verticale, 1 bride dans le dernier arceau.

61e rang : 1 chaînette, 8 nappes horizontales. Couper et arrêter le fil.

ASSEMBLAGE ET FINITIONS

Coudre les épaules, en veillant à faire coïncider les pétales des fleurs afin de masquer la jonction.

Pour la bordure d'encolure, sur l'endroit, raccorder le fil sur la bride du devant droit et, tout autour de l'encolure, travailler comme suit :

1er rang : 3 chaînettes, 9 brides dans la chaînette des brides de l'avant-dernier rang (et non dans les mailles coulées du dernier rang, qui doivent rester cachées), 8 brides, 2 brides fermées ensemble, répéter de * à * encore 16 fois, 10 brides. Il y a 190 mailles.

2e rang : 3 chaînettes, continuer en brides en diminuant 14 mailles à intervalles réguliers (en sautant les 10 premières et les 10 dernières mailles, diminuer environ 1 maille toutes les 9 mailles).

3e rang : 3 chaînettes, 3 brides, 1 boutonnière horizontale, continuer en brides en diminuant uniformément 15 mailles (en sautant les 10 premières et les 10 dernières mailles, diminuer environ 1 maille toutes les 8 mailles).

4e rang : 3 chaînettes, continuer en brides en diminuant 15 mailles à intervalles réguliers (en sautant les 10 premières et les 10 dernières mailles, diminuer environ 1 maille toutes les 7 mailles).

5e rang : 3 chaînettes, continuer en brides en diminuant 15 mailles à

intervalles réguliers (en sautant les 10 premières et les 10 dernières mailles, diminuer environ 1 maille toutes les 6 mailles).

6e rang : 3 chaînettes, continuer en brides en diminuant 17 mailles à intervalles réguliers (en sautant les 10 premières et les 10 dernières mailles, diminuer environ 1 maille toutes les 5 mailles). Couper et arrêter le fil.

Monter les manches et fermer les dessous de manche. Coudre les boutons sur le bord du devant gauche et sur l'encolure, en correspondance avec les boutonnières du bord du devant droit et de l'encolure.



Un classique revisité

De petits losanges
composent
le motif all-over

FOURNITURES

- 9 pelotes de 50 g de fil KATIA
- crochet n° 4,5
- aiguille à laine

DIMENSIONS

49 × 180 cm

ÉCHANTILLON

10 × 10 cm travaillés au point losanges en relief avec le crochet n° 4,5 = 20 mailles et 10 rangs.

POINTS UTILISÉS

Chaînette
Bride
Point losanges en relief (schéma)

Bride en relief par l'avant

Travailler 1 bride en piquant le crochet autour de la colonne de la maille du rang précédent, en entrant par la droite, de l'avant vers l'arrière, et en ressortant à gauche.

Bride en relief par l'arrière

Travailler 1 bride en piquant le crochet autour de la colonne de la maille du rang précédent, en entrant par la droite, de l'arrière vers l'avant, et en ressortant à gauche.

3 brides croisées à droite avec bride en relief par l'avant

Sauter 2 mailles, travailler 1 bride en relief par l'avant autour de la maille suivante, puis, en passant le crochet derrière la bride juste réalisée, travailler 1 bride dans chacune des 2 mailles sautées.

3 brides croisées à gauche avec bride en relief par l'avant

Sauter 1 maille, travailler 1 bride dans



chacune des 2 mailles suivantes, puis, en passant le crochet devant les 2 brides réalisées, travailler 1 bride en relief par l'avant autour de la maille sautée.

3 brides croisées à gauche

Sauter 1 chaînette, travailler 1 bride dans chacune des 2 chaînettes suivantes, puis, en passant le crochet devant les 2 brides réalisées, piquer le crochet dans la chaînette sautée et travailler 1 bride.

3 brides croisées à droite

Sauter 2 chaînettes, travailler 1 bride dans la chaînette suivante, puis, en passant le crochet derrière la bride juste réalisée, travailler 1 bride dans chacune des chaînettes sautées.

RÉALISATION

Monter 98 chaînettes et travailler au point losanges en relief en suivant le schéma.

Lorsque l'ouvrage mesure 180 cm, couper et rentrer le fil.



SCHÉMA DU POINT LOSANGES EN RELIEF

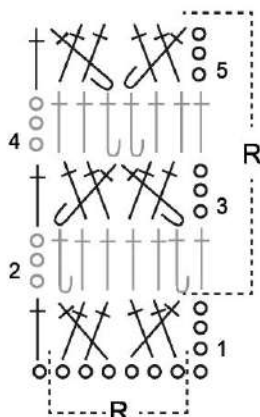

Légende

R = motif à répéter

○ = 1 maille en l'air

⌘ = 3 brides croisées à droite avec brides relief avant

⌘ = 3 brides croisées à gauche avec brides relief avant

⌘ = 3 brides croisées à gauche

⌘ = 3 brides croisées à droite

⊥ = 1 bride

⊥ = 1 bride relief arrière

Gris passe-partout

Mailles fermées,
mailles ajourées

FOURNITURES

- -a) 500 -b) 550 -c) 600 -d) 650 g de fil KATIA « Kirei » gris clair col. 4
- (-a) 5 -b) 6 -c) 6 -d) 7 pelotes
- crochet n° 5 et n° 5,5
- marqueurs de mailles
- aiguille à laine

TAILLES

-a) 38-40 -b) 42-44 -c) 46-48 -d) 50-52

POINTS UTILISÉS

Chaînette
Maille coulée
Bride
Double bride
Point éventails en relief (schéma A)
Point côtes (schéma B)

Bride en relief par l'avant

Travailler 1 bride en piquant le crochet autour de la colonne de la maille du rang précédent, en entrant par la droite, de l'avant vers l'arrière, et en ressortant à gauche.

Bride en relief par l'arrière

Travailler 1 bride en piquant le crochet autour de la colonne de la maille du rang précédent, en entrant par la droite, de l'arrière vers l'avant, et en ressortant à gauche.

Double bride en côte avant

Travailler 1 double bride en piquant le crochet uniquement dans le brin avant de la maille de base.

ÉCHANTILLON

10 × 10 cm travaillés en brides avec le crochet n° 5,5 = 12 mailles et 7 rangs.

RÉALISATION

Dos et devant

Ils sont travaillés en un seul morceau, en rond, du haut vers le bas.

Pour l'encolure, avec le crochet n° 5,5, monter -a) 70 -b) 74 -c) 80 -d) 84 mailles chaînette et fermer en rond par 1 maille coulée dans la première chaînette. Placer 1 marqueur de mailles pour compter les tours. Travailler en brides : commencer chaque tour par 3 chaînettes (remplaçant la 1re bride) et terminer par 1 maille coulée dans la 3e chaînette de début.

En même temps, pour l'empiècement, augmenter régulièrement comme suit (pour chaque augmentation, travailler 2 brides dans la même maille).

Taille -a)

2e tour : augmenter 13 m. il y a 83 m.



MODÈLES ET MESURES

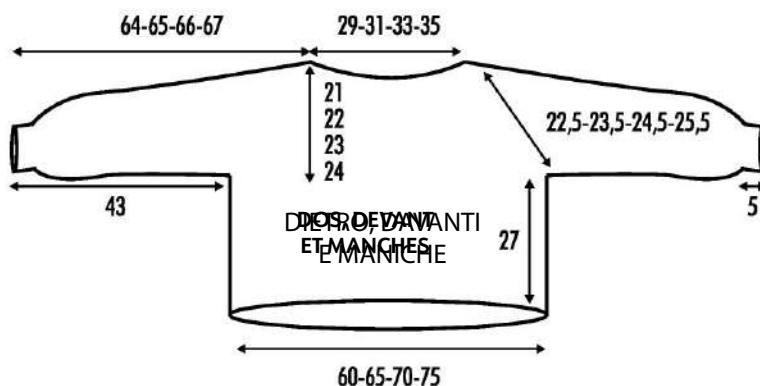

4e tour : augmenter 16 m. il y a 99 m.
6e tour : augmenter 16 m. il y a 115 m.
8e tour : augmenter 19 m. il y a 134 m.
10e tour : augmenter 19 m. il y a 153 m.
12e tour : augmenter 21 m. il y a 174 m.
13e tour : augmenter 24 m. il y a 198 m.
15e tour : augmenter 26 m. il y a 224 m.

Taille -b)

2e tour : augmenter 14 m. il y a 88 m.
4e tour : augmenter 17 m. il y a 105 m.
6e tour : augmenter 17 m. il y a 122 m.
8e tour : augmenter 20 m. il y a 142 m.
10e tour : augmenter 21 m. il y a 163 m.
12e tour : augmenter 23 m. il y a 186 m.
13e tour : augmenter 26 m. il y a 212 m.
15e tour : augmenter 28 m. il y a 240 m.

Taille -c)

2e tour : augmenter 13 m. il y a 93 m.
4e tour : augmenter 16 m. il y a 109 m.
6e tour : augmenter 16 m. il y a 125 m.
8e tour : augmenter 19 m. il y a 144 m.
10e tour : augmenter 19 m. il y a 163 m.
12e tour : augmenter 21 m. il y a 184 m.

14e tour : augmenter 22 m. il y a 206 m.
15e tour : augmenter 24 m. il y a 230 m.
16e tour : augmenter 26 m. il y a 256 m.

Taille -d)

2e tour : augmenter 14 m. il y a 98 m.
4e tour : augmenter 17 m. il y a 115 m.
6e tour : augmenter 17 m. il y a 132 m.
8e tour : augmenter 20 m. il y a 152 m.
10e tour : augmenter 20 m. il y a 172 m.
12e tour : augmenter 22 m. il y a 194 m.
14e tour : augmenter 24 m. il y a 218 m.
15e tour : augmenter 26 m. il y a 244 m.
16e tour : augmenter 28 m. il y a 272 m.
 À -a) 21 -b) 22 -c) 23 -d) 24 cm de hauteur totale, séparer les mailles des manches de celles du devant et du dos en travaillant 1 tour en brides comme suit :

travailler -a) 65 -b) 71 -c) 77 -d) 83 m. (= devant), monter 7 chaînettes (= dessous de bras), sauter les -a) 47 -b) 49 -c) 51 -d) 53 m. suivantes (= manche), travailler -a) 65 -b) 71 -c) 77 -d) 83 m. (= dos), monter 7 chaînettes (= dessous de bras), sauter les -a) 47 -b) 49 -c) 51 -d) 53 m. suivantes (= manche).

Laisser les manches en attente et continuer en rond uniquement sur les -a) 144 -b) 156 -c) 168 -d) 180 m. du devant et du dos. Travailler au point éventails en relief en commençant et en terminant par la maille indiquée par la lettre A du schéma A.

Uniquement au 1er tour du schéma, sur les 7 chaînettes des dessous de bras,

travailler en brides simples et non au point éventails.

À 22 cm du début du point éventails en relief, continuer avec le crochet n° 5 et travailler 5 cm au point côtes selon le schéma B. Couper et rentrer le fil.

Manches

Avec le crochet n° 5,5, reprendre les -a) 47 -b) 49 -c) 51 -d) 53 m. d'une manche, puis monter 7 chaînettes pour le dessous de bras et travailler 1 tour en brides.

Il y a -a) 54 -b) 56 -c) 58 -d) 60 m.

Travailler au point éventails en relief en commençant et en terminant par la maille indiquée par la lettre -a) A -b) B -c) C -d) A du schéma A.

Uniquement au 1er tour du schéma, sur les 7 chaînettes du dessous de bras, travailler en brides simples.

À 38 cm du début du point éventails en relief, continuer avec le crochet n° 5 et travailler au point côtes selon le schéma B en diminuant régulièrement -a) 26 -b) 28 -c) 28 -d) 30 m. au cours du 1er tour : pour chaque diminution, travailler 2 brides fermées ensemble.

Il reste -a) 28 -b) 28 -c) 30 -d) 30 m.

À 5 cm de hauteur du point côtes, couper et rentrer le fil. Travailler l'autre manche de la même façon.

ASSEMBLAGE ET FINITIONS

Coudre les dessous de bras au point matelas.



SCHÉMA A - POINT ÉVENTAILS EN RELIEF.

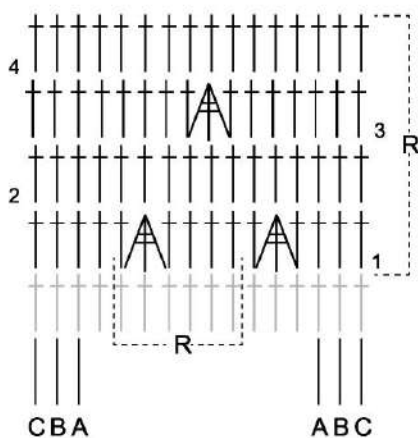

Légende

R = motif à répéter
 † = 1 bride
 A = 1 éventail (= 3 doubles brides en brin arrière, fermées ensemble sur les 3 mailles de base du tour précédent)

SCHÉMA B - POINT CÔTES

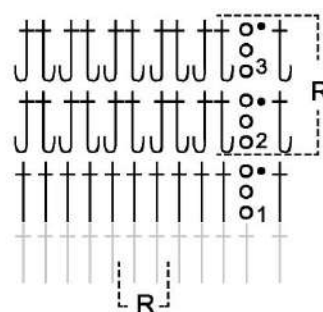

Légende

R = motif à répéter
 ● = 1 maille coulée
 ○ = 1 maille en l'air
 † = 1 bride
 J = 1 bride relief avant
 ‡ = 1 bride relief arrière

Pulls couture



Des pulls qui osent et qui subliment élégamment la silhouette. Encolures profondes, manches bouffantes et volumes affirmés modernes se rencontrent dans des modèles au caractère résolument féminin. Chaque projet met en valeur des points travaillés sophistiqués et des constructions raffinées pour tricoteuses passionnées expertes.



Pull col plongeant

Quand la simplicité
du gris révèle un jeu
de transparence raffiné



FOURNITURES

- 500 g de laine mélangée grise
- Crochet 5 mm
- Aiguille à laine

TAILLE

38
 Pour chaque taille en plus ou en moins, augmenter ou diminuer de 2 cm en largeur et 1 cm en hauteur.

POINTS UTILISÉS

- Chaînette
- Maille coulée
- Maille serrée
- Bride

Point fantaisie

Se travaille sur un nombre de mailles multiple de 4 + 1, en suivant le schéma.

ÉCHANTILLON

10 × 10 cm = 16 points fantaisie × 7 rangs

RÉALISATION

Dos

Monter 58 chaînettes et travailler au point fantaisie.
 À 40 cm de hauteur totale, pour les emmanchures, diminuer de 4 mailles de chaque côté.
 À 58 cm de hauteur totale, couper et arrêter le fil.

Devant

Travailler comme le dos jusqu'à l'encolure.
 À 30 cm de hauteur totale, pour l'encolure, laisser en attente les 16 mailles centrales et continuer les deux côtés séparément.
 À 40 cm de hauteur totale, pour les emmanchures, diminuer de 4 mailles de chaque côté.
 À 58 cm de hauteur totale, couper et arrêter le fil pour chaque épaule.

Manches

Monter 30 chaînettes et travailler au point fantaisie.
 À 4 cm de hauteur totale, augmenter de chaque côté d'1 maille toutes les 7 rangs, 4 fois.

À 46 cm de hauteur totale, diminuer de chaque côté d'1 maille à chaque rang, 3 fois.

À 50 cm de hauteur totale, couper et arrêter le fil.

ASSEMBLAGE ET FINITIONS

Coudre les épaules et les côtés.
 Fermer et monter les manches.
 Finition de l'encolure : travailler 9 tours en brides.



MODÈLES ET MESURES



SCHÉMA DU POINT FANTAISIE



Légende

- = 1 m. en l'air
- ⊥ = 1 bride
- ↘ = sauter 1 m., travailler 3 brides, puis 1 bride dans la maille sautée

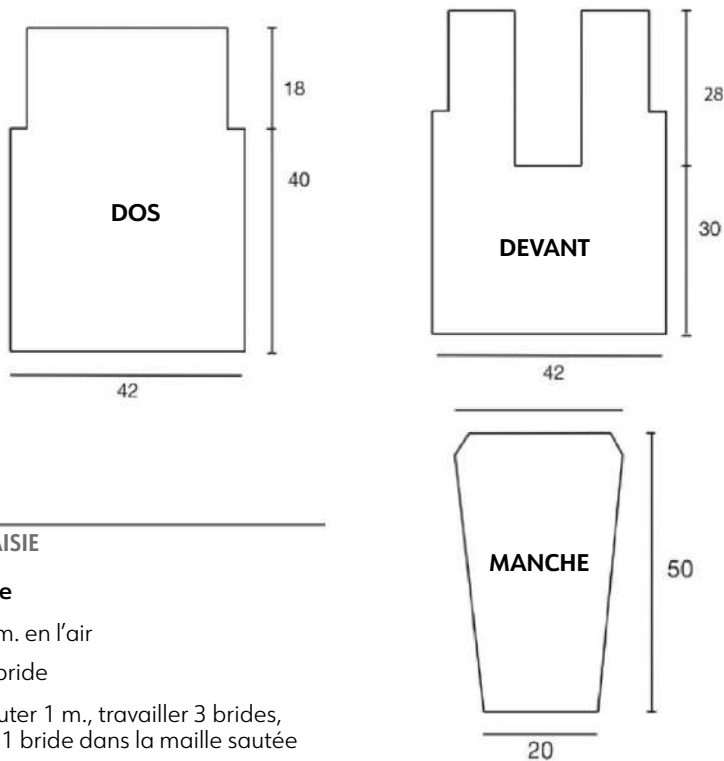
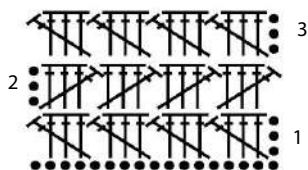

Manches bouffantes

La teinte rouille réchauffe un pull aux
manches délicatement bouffantes

FOURNITURES

- Fil COTONE FIOCCO de TRE SFERE, réf. 0.468.2 (catégorie coton), 12 pelotes col. TAL1-7190 (marron clair)
- Une petite quantité de fil de récupération pour le montage provisoire
- Crochets n° 2 et n° 3
- Aiguilles droites n° 2,5 et n° 3
- Aiguilles circulaires n° 2,5 avec câble
- Aiguille à laine
- Épingles
- Marqueurs de mailles (MP)
- Ciseaux
- Mètre ruban
- 2 boutons assortis

TAILLE

40

POINTS UTILISÉS

Au crochet
 Chaînette
 Maille coulée
 Maille serrée
 Demi-bride
 Brinde

Points au crochet – Noppe de début

Travailler 3 chaînettes et 4 brides dans 1 maille ou un espace de chaînettes, retirer le crochet et l'insérer dans la 3e chaînette du début, reprendre la boucle de travail de la 4e bride et la tirer à travers la 3e chaînette pour fermer la noppe.

Noppe

Travailler 5 brides dans 1 maille ou un espace de chaînettes, retirer le crochet et l'insérer dans la 1re bride, reprendre la boucle de travail de la 5e bride et la tirer à travers la 1re bride pour fermer la noppe.

Aux aiguilles

Montage et rabattage tubulaire
 Côtes 1/1
 Point jersey endroit
 Point de couture au point de maille (pour la fermeture tubulaire à l'aiguille)

Mailles lisières

Glisser la première maille de chaque rang à l'endroit tors sans la tricoter, tricoter la dernière maille de chaque rang à l'endroit.

RÉALISATION**Dos**

Avec le fil de récupération et les aiguilles n° 2,5, monter 110 mailles et tricoter 1 rang endroit (ce fil sera retiré délicatement à la fin).

La première et la dernière maille de

chaque rang sont des mailles lisières jusqu'à la fin de l'ouvrage.

Changer pour le fil Coton Fiocco et travailler le bord :

- 1 rang envers
- 4 rangs en montage tubulaire
- 12 rangs en côtes 1/1

Passer aux aiguilles n° 3 et tricoter en jersey endroit jusqu'au 90e rang, puis former les emmanchures.

91e rang (endroit) : rabattre les 4 premières mailles, tricoter le reste à l'endroit.

92e rang (envers) : rabattre les 4 premières mailles, tricoter le reste à l'envers.

93e rang (endroit) : 1 m. lisière, 3 m. ensemble à l'endroit (dim.), tricoter jusqu'à 4 m. de la fin, 1 surjet double (dim.), 1 m. lisière.

94e rang (envers) : 1 m. lisière, toutes les mailles à l'envers, 1 m. lisière.

95e rang : comme le 93e rang.

97e rang : 1 m. lisière, 2 m. ensemble à l'endroit, tricoter jusqu'à 3 m. de la fin, 1 surjet simple, 1 m. lisière.

98e rang : comme le rang envers précédent.

Du 99e au 102e rang : répéter les rangs 97 et 98.

Continuer en jersey endroit jusqu'au 138e rang, puis former les épaules.

139e rang (endroit) : rabattre les 5 premières mailles, tricoter le reste à l'endroit.

140e rang (envers) : rabattre les 5 premières mailles, tricoter le reste à l'envers.

Du 141e au 146e rang : répéter les rangs 139 et 140.

147e rang : rabattre les 56 mailles restantes.

Devant

Travailler comme pour le dos jusqu'à la fin du rang 120, puis commencer l'encolure.

121e rang : 1 m. lisière, 35 m. endroit, rabattre les 20 m. centrales, 35 m. endroit, 1 m. lisière.

Continuer séparément sur les 2 parties de chaque côté de l'encolure, en gardant la 1re et la dernière maille en lisière.

Premier côté de l'encolure

Travailler toujours la 1re et la dernière maille en lisière.

122e rang (env.) : Travailler toutes les mailles à l'envers.

123e rang (end.) : Rabattre les 4 premières mailles (côté encolure) et tricoter le reste des mailles à l'endroit.

124e rang : Travailler toutes les mailles à l'envers.

125e rang : 1 m. lisière, 1 surjet triple (diminution de 3 m.), tricoter le reste des mailles à l'endroit, 1 m. lisière.

126e rang : Travailler toutes les mailles à l'envers.

127e rang : 1 m. lisière, 1 surjet double (diminution de 2 m.), tricoter le reste des mailles à l'endroit, 1 m. lisière.

128e rang : Travailler toutes les mailles à l'envers.

Du 129e au 134e rang : Répéter les 127e et 128e rangs.

135e rang : 1 m. lisière, 1 surjet simple (diminution de 1 m.), tricoter le reste des mailles à l'endroit, 1 m. lisière.

136e rang : Travailler toutes les mailles à l'envers.

137e et 138e rangs : Répéter les 135e et 136e rangs.

139e rang : Répéter le 135e rang.

À partir du rang suivant, commencer à former l'épaule.

140e rang (env.) : Rabattre les 5 premières mailles, tricoter le reste des mailles à l'envers, 1 m. lisière.

141e rang (end.) : 1 m. lisière, tricoter toutes les mailles à l'endroit, 1 m. lisière.

142e et 143e rangs : Répéter les 140e et 141e rangs.

144e rang : Répéter le 140e rang.

145e rang : Rabattre les 5 mailles restantes.



Deuxième côté de l'encolure

Travailler toujours la 1^{re} et la dernière maille en lisière.

122e rang (env.) : 1 m. lisière, tricoter toutes les mailles à l'envers, 1 m. lisière.

123e rang (end.) : 1 m. lisière, tricoter toutes les mailles à l'endroit, 1 m. lisière.

124e rang : Rabattre les 4 premières mailles (côté encolure), tricoter toutes les mailles à l'envers, 1 m. lisière.

125e rang : 1 m. lisière, tricoter à l'endroit jusqu'à 5 m. de la fin, tricoter 4 m. ensemble à l'endroit (diminution de 3 m.), 1 m. lisière.

126e rang : Travailler toutes les mailles à l'envers.

127e rang : 1 m. lisière, tricoter à l'endroit jusqu'à 4 m. de la fin, tricoter 3 m. ensemble à l'endroit (diminution de 2 m.), 1 m. lisière.

128e rang : Travailler toutes les mailles à l'envers.

Du 129e au 134e rang : Répéter les 127e et 128e rangs.

135e rang : 1 m. lisière, tricoter à l'endroit jusqu'à 3 m. de la fin, tricoter 2 m. ensemble à l'endroit (diminution de 1 m.), 1 m. lisière.

136e rang : Travailler toutes les mailles à l'envers.

137e et 138e rangs : Répéter les 135e et 136e rangs.

139e rang : Répéter le 135e rang.

À partir du rang suivant, commencer à former l'épaule.

140e rang (env.) : 1 m. lisière, tricoter toutes les mailles à l'envers, 1 m. lisière.

141e rang (end.) : Rabattre les 5 premières mailles, tricoter le reste des mailles à l'endroit, 1 m. lisière.

142e et 143e rangs : Répéter les 140e et 141e rangs.

144e rang : Répéter le 140e rang.

145e rang : Rabattre les 5 mailles restantes.

Manche

Chaque manche est composée d'une partie supérieure réalisée au crochet et d'une partie inférieure tricotée aux aiguilles.

La partie supérieure est constituée de 2 motifs hexagonaux A et de 4 motifs triangulaires B, réalisés séparément puis assemblés.

Motif hexagonal (A)

Réaliser 2 hexagones en suivant le schéma 1.

Motifs triangulaires (B)

Réaliser 4 motifs triangulaires en suivant le schéma 2.

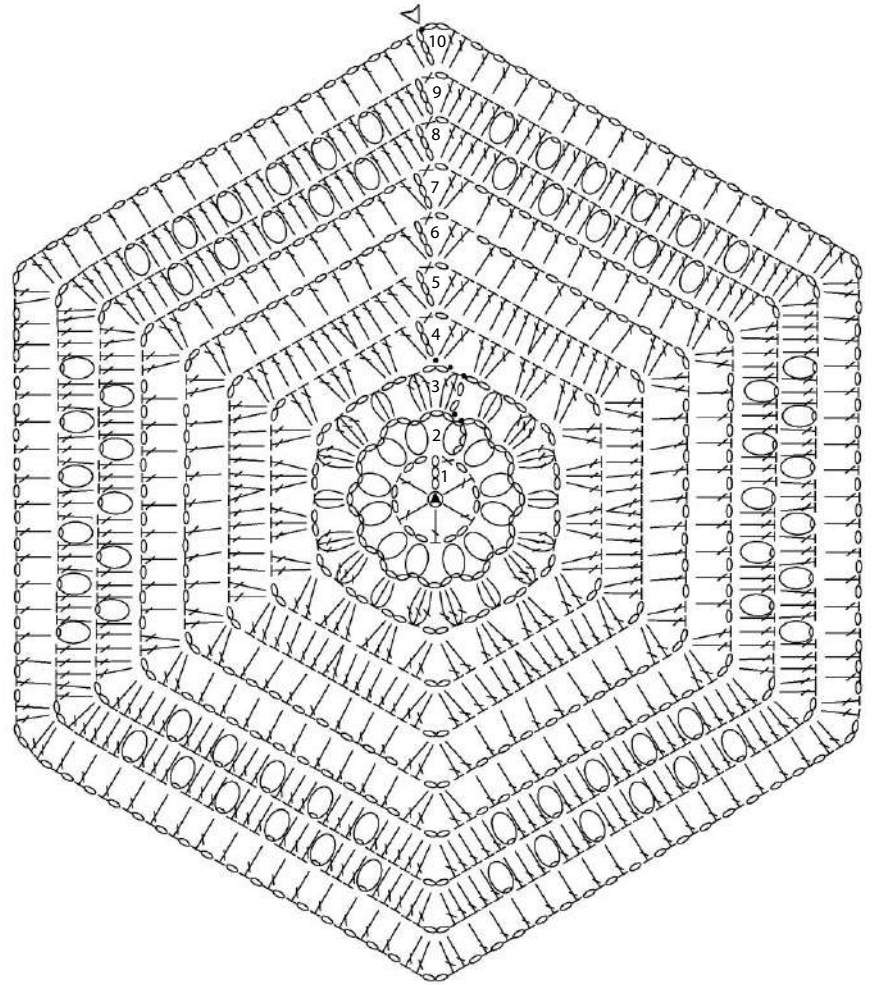

Légende

- ▲ = Début
- △ = Fin
- = Maille en l'air
- × = Maille serrée
- ⋈ = 2 mailles serrées dans la même maille
- ⌢ = 3 demi-brides fermées ensemble
- ⌣ = Briche
- ⌢⌢ = 2 mailles en l'air et 2 brides fermées ensemble
- ⌢⌢⌢ = 3 brides fermées ensemble
- ⊙ = Noppe classique ou point popcorn (3 mailles en l'air et 4 brides)
- ⊙⊙ = Noppe classique ou point popcorn de 5 brides

Après avoir terminé le 16e rang du motif triangulaire, tourner l'ouvrage et poursuivre le long du premier côté incliné en travaillant 24 mailles serrées de façon régulière, 1 maille serrée dans la pointe, puis 24 mailles serrées le long du second côté incliné. Couper le fil et arrêter.

ASSEMBLAGE DES MOTIFS

Former un panneau en disposant les motifs comme indiqué sur le schéma d'ensemble 3.

Pour unir le bord incliné d'un triangle à un côté correspondant de l'hexagone,

réaliser 1 rang de noppes alternées avec des groupes de 3 brides, comme suit :

Commencer en travaillant 1 briche dans la 1^{re} maille serrée du côté incliné du triangle (endroit), 1 maille coulée dans la maille correspondante de l'hexagone, 1 noppe dans la maille suivante du triangle, 1 maille coulée dans la maille correspondante de l'hexagone, (1 briche dans la maille serrée suivante du triangle, 1 maille coulée dans la maille correspondante de l'hexagone) 3 fois, répéter de * à * jusqu'à ce que les deux

bords soient entièrement assemblés. Lors de l'assemblage, il peut être nécessaire d'adapter le nombre de mailles du triangle à celles de l'hexagone : ajuster en travaillant 2 brides fermées ensemble sur le bord du triangle et 1 maille coulée sur le bord de l'hexagone, à intervalles réguliers, autant de fois que nécessaire.

Assembler de la même manière les autres bords inclinés des triangles aux côtés correspondants des hexagones, puis fermer les deux côtés courts du panneau pour former un cylindre, toujours selon le même procédé. Rentrer soigneusement tous les fils sur l'envers.

Finition du panneau

Finition du bord supérieur du panneau cylindrique :

Travailler 1 tour de brides, en réalisant 1 bride dans chaque bride et 1 bride dans chaque espace d'1 chaînette ; le nombre total de brides doit être 148.

Fermer le tour par 1 maille coulée dans la 3e chaînette de départ. Couper le fil et arrêter.

POIGNET LONG

À l'aide des aiguilles circulaires n° 2,5, relever 150 mailles autour du bord inférieur du panneau cylindrique et, en travaillant en allers-retours, tricoter le 1er rang à l'endroit (ce rang restera sur l'envers de l'ouvrage).

Tricoter un 2e rang (endroit) afin de réduire de moitié le nombre de mailles : 1 maille lisière, tricoter 2 mailles ensemble à l'endroit sur chaque groupe successif de 2 mailles jusqu'à 1 maille de la fin, 1 maille lisière.

Commencer ensuite les côtes 1/1, en effectuant d'autres diminutions réparties régulièrement au cours du 1er rang, de manière à obtenir 59 mailles, y compris les 2 mailles lisières.

Poursuivre en côtes 1/1 jusqu'au 70e rang, puis travailler 3 rangs en montage tubulaire et fermer toutes les mailles à l'aiguille au point de maille.

Coudre la couture sous la manche du.

Rentrer soigneusement sur l'envers toutes les extrémités de fil restantes entre les mailles.

Réaliser la seconde manche de la même manière.

ASSEMBLAGE ET FINITIONS

Sur l'envers, coudre l'épaule droite.

Bord de l'épaule gauche

Le long de l'épaule gauche, relever 26 mailles avec les aiguilles droites n° 2,5 et travailler en côtes 1/1 pendant 4 rangs.

Au rang suivant, former les boutonnières.

5e rang (avec boutonnières) :

1 maille lisière, 5 mailles en côtes 1/1 comme établi, 2 mailles ensemble à l'endroit et 1 jeté (1re boutonnière), 8 mailles en côtes, 2 mailles ensemble à l'endroit et 1 jeté (2e boutonnière), 6 mailles en côtes, 1 maille lisière.

Poursuivre en côtes 1/1 pendant 3 rangs, puis travailler 3 rangs en montage tubulaire et fermer les mailles sur l'envers à l'aiguille au point de maille.

Bord de l'encolure et de l'épaule gauche Avec les aiguilles droites n° 2,5, en commençant par l'encolure devant, relever 110 mailles au total sur le devant, le dos

et le bord ouvert de l'épaule.

Travailler ces mailles en côtes 1/1 pendant 8 rangs, puis tricoter 3 rangs en montage tubulaire et fermer toutes les mailles sur l'envers au point de maille à l'aiguille.

Coudre le bord supérieur des manches autour des emmanchures, en plaçant le centre de chaque manche en face du centre de l'épaule ; lors de la couture, former de légers plis, la circonférence de la manche étant plus large que celle de l'emmanchure (devant et dos).

Coudre les côtés, rentrer les fils restants et coudre les 2 boutons sur l'épaule, en face des boutonnières.

SCHÉMA 2 - MOTIF TRIANGULAIRE B

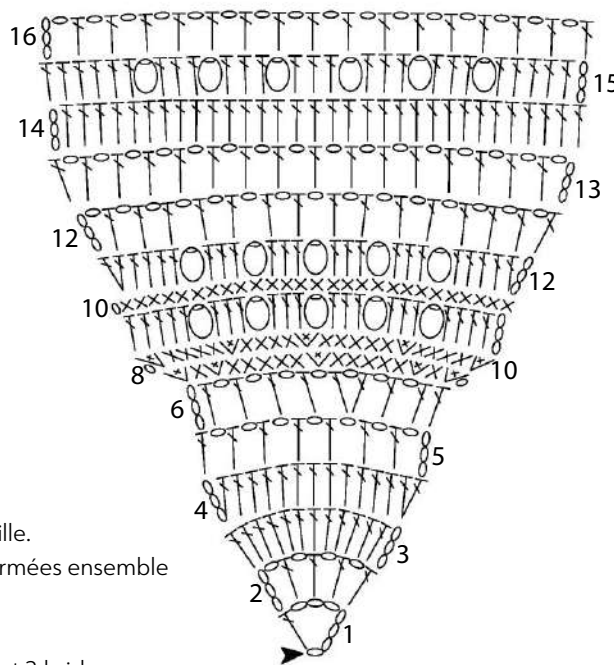

Légende

- ▲ = début
- △ = fin
- = maille en l'air.
- × = maille serrée
- ∨ = 2 mailles serrées dans la même maille.
- ⌢ = 3 demi-brides fermées ensemble
- ⌣ = bride
- ⌢⌢ = 2 mailles en l'air et 2 brides fermées ensemble
- ⌢⌢⌢ = 3 brides fermées ensemble
- ⊙ = noppe classique ou point popcorn (3 mailles en l'air et 4 brides)
- ⊙⊙ = noppe classique ou point popcorn de 5 brides

SCHÉMA 3 - PARTIE SUPÉRIEURE DE LA MANCHE

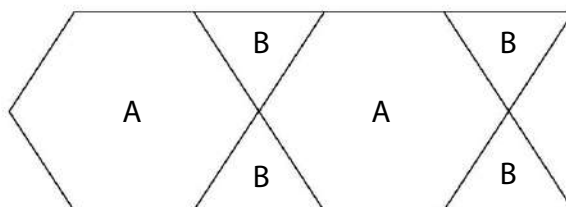

Bicolore

Le contraste juste : un pull bicolore blanc cassé et bleu ardoise, graphique et intemporel.



FOURNITURES

- Fil LANA MISTRAL de SESIA ; 300 g col. n° 207 (écru), 200 g col. n° 463 (gris)
- Crochet 3,5 mm
- Aiguille à laine
- Marqueurs de mailles

TAILLE

M
Carré : 13 × 13 cm

POINTS UTILISÉS

Chaînette
Maille coulée
Maille serrée
Demi-bride
Bride
Double bride

Note : les deux devants et le dos sont composés de 46 petits motifs granny, 1 grand motif B et 2 motifs d'angle C ; tous les motifs sont assemblés entre eux au cours du dernier tour de chacun afin de former un seul panneau (schéma 4).
Chaque manche est composée de 14 petits motifs granny, assemblés entre eux au fur et à mesure du travail (schéma 6).

Note : le corps du pull (devant et dos) est constitué de 3 sections de 6 carrés, séparées par 2 sections en point en V et par 2 petites sections en point en V pour les épaules. Chacune des deux manches est composée de 2 sections de 2 carrés alternées avec 2 sections en point en V.

RÉALISATION

Réaliser 10 carrés avec le fil gris et 16 carrés avec le fil écru.

Carré

Avec l'un des deux coloris, former un anneau magique.

1er tour : 4 chaînettes (remplacent 1 bride et 1 chaînette), (1 bride, 1 chaînette) 7 fois ; tirer l'extrémité du fil pour fermer l'anneau, 1 maille coulée dans la 3e des 4 chaînettes de départ.
[8 espaces d'1 chaînette]

2e tour : 1 maille coulée dans le 1er espace d'1 chaînette, 2 chaînettes et 4 brides fermées ensemble dans le même espace, 3 chaînettes, (5 brides fermées ensemble dans l'espace suivant d'1 chaînette, 3 chaînettes) 7 fois ; 1 maille coulée sur le sommet du 1er groupe.

3e tour : 3 chaînettes, 5 brides dans l'espace de 3 chaînettes, (1 bride sur le sommet du groupe suivant, 5 brides dans l'espace suivant de 3 chaînettes) 7 fois ; 1 maille coulée dans la 3e chaînette de départ. Poursuivre en suivant le schéma 1 jusqu'au 10e tour. Couper et arrêter le fil.

Première section de carrés gris

Former 2 bandes de 3 carrés chacune, une pour le devant et une pour le dos.
Assembler 2 carrés le long d'un côté, en passant l'aiguille uniquement sous le brin arrière ou extérieur de chaque maille correspondante des deux bords à unir.
Assembler le 3e carré de la même façon pour compléter la 1re bande, puis réaliser la 2e bande de 3 carrés de la même manière. Rentrer les fils.

Deuxième section de carrés blancs

Assembler 6 carrés blancs selon la même méthode que pour les carrés gris et, à la fin, fermer la bande en anneau en cousant ensemble les bords du premier et du sixième carré. Rentrer les fils.

Première section en point en V (schéma 2)

Travailler sur un grand côté de chacune des deux bandes grises en les assemblant en anneau et en formant les fentes latérales.

1er tour : Joindre le fil écru dans l'angle gauche de l'une des deux bandes de carrés gris et travailler 4 chaînettes (remplacent 1 bride et 1 chaînette, également pour les tours suivants), 1 bride dans le même angle, 1 point en V (= 1 bride, 1 chaînette, 1 bride) dans l'espace suivant de 3 chaînettes.

Continuer en répartissant 10 autres points en V le long du côté du même carré comme indiqué sur le schéma 2, puis répartir 12 points en V sur chacun des 2 carrés suivants de la première bande et 12 points en V sur chacun des 3 carrés gris de la seconde bande.

Fermer le tour par 1 maille coulée dans la 3e des 4 chaînettes de départ.
[72 motifs en V]

Du 2e au 4e tour, continuer en point en V selon le schéma 2 et, au cours du 4e tour, effectuer l'assemblage avec le bord inférieur de la bande circulaire de 6 carrés blancs comme indiqué. Rentrer les fils.

Troisième section de carrés écru

Réaliser à nouveau 2 bandes séparées de 3 carrés écru (une pour le devant et une pour le dos) afin de former les emmanchures.

Assembler les carrés de chaque bande selon la même méthode que pour les carrés gris. Rentrer les fils.

Deuxième section en point en V

Avec le fil écru, travailler 4 tours en point en V sur la base de la section circulaire de 6 carrés blancs, en répartissant 12 points en V sur chaque carré comme pour la

première section en point en V (schéma 2).

Au cours du 4e tour, effectuer l'assemblage avec le bord inférieur des deux bandes de 3 carrés écru (devant et dos) comme indiqué sur le schéma 2.

Rentrer les fils.

Continuer séparément sur les 3 carrés du devant et du dos afin de terminer les emmanchures et de réaliser l'encolure.

Troisième section de points en V (épaules et encolure dos)

Avec le fil écru, travailler 1 rang de points en V le long du bord supérieur de la bande de 3 carrés, en répartissant 12 points en V sur chaque carré. Tourner.

Diviser l'ouvrage pour former l'encolure et réaliser 12 points en V uniquement sur les 12 points en V du premier et du troisième carré, en laissant non travaillés les points en V du carré central. Arrêter les fils.

Troisième section de points en V (épaules et encolure devant)

Continuer séparément uniquement sur les 2 carrés latéraux, en laissant le carré central non travaillé pour l'encolure.

Sur chacun des 2 carrés latéraux, réaliser 2 rangs de 12 points en V et, au cours du 2e rang, effectuer l'assemblage avec les 12 points en V correspondants du dos, en fermant les épaules.

Arrêter les fils.

Bordure de l'encolure

Finition du bord de l'encolure avec 1 tour de petits éventails, comme suit : joindre le fil gris dans un espace de mailles en l'air au milieu dos et le fixer par 1 maille en l'air (ne compte pas comme maille), puis faire 1 maille serrée dans le même espace que la maille en l'air. Ensuite, travailler (6 brides dans l'espace de mailles en l'air suivant, 1 maille serrée dans l'espace de mailles en l'air suivant). Répéter jusqu'à la fin du tour, en répartissant uniformément 15 petits éventails séparés par 15 mailles serrées tout autour de l'encolure, en tenant compte du fait qu'au niveau des 2 côtés de l'encolure, on travaille dans les extrémités des rangs.

Terminer la dernière répétition en omettant la dernière maille serrée et fermer par 1 maille coulée dans la 1re maille serrée du tour.

Couper et arrêter le fil, puis rentrer les fils.

Manches (x2)

Assembler 2 carrés granny gris et les fermer en cercle en utilisant la même méthode de couture que pour les autres carrés.

Assembler 2 carrés granny blancs et les fermer également en cercle.

Avec le fil écre, travailler 4 tours en point en V autour du bord supérieur des 2 carrés gris, en répartissant 12 points en V par carré. Au cours du 4e tour, effectuer l'assemblage avec le bord inférieur des 2 carrés blancs, en utilisant la même méthode que celle indiquée dans le schéma 2.

Poursuivre en travaillant 4 tours

supplémentaires en point en V autour du bord supérieur des 2 carrés blancs et, lors du 4e tour, assembler les points en V de la manche aux mailles ou espaces correspondants de l'emmanchure, en commençant l'assemblage depuis le dessous de bras (aisselle).

Bordures en coquilles

Avec le fil gris, terminer le bord inférieur du

pull et des fentes par 1 tour de coquilles, réparties régulièrement :

(8 brides dans l'espace de chaînette suivant, sauter 1 espace de chaînette et travailler 1 maille serrée dans l'espace ou la maille suivante), répéter tout autour.

Fermer par 1 maille coulée dans la maille de départ, couper et arrêter le fil.

Terminer le bord inférieur des manches de la même manière. Rentrer les fils.

SCHÉMA 1 : MOTIF GRANNY

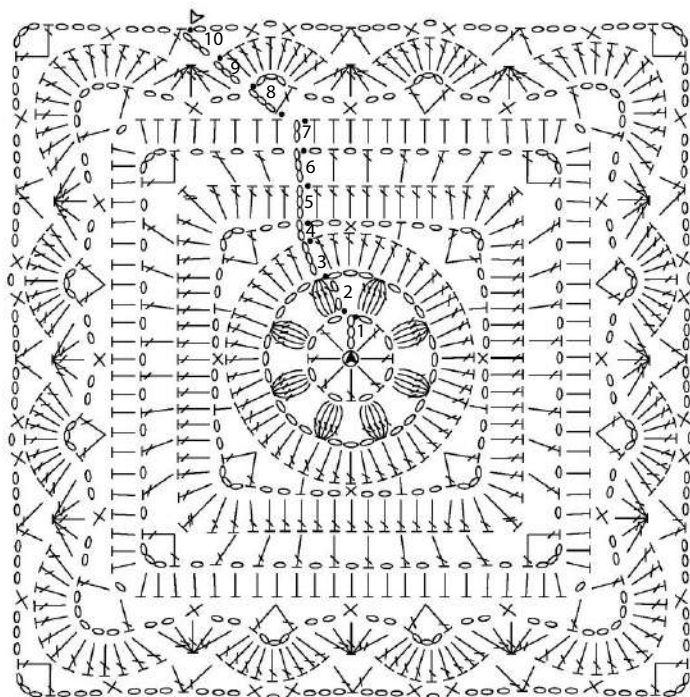

Légende

- ▲ = début
- △ = fin
- = maille en l'air
- = maille coulée
- X = maille serrée
- ┌ = demi-bride
- └ = bride
- ┌ = 1 bride, 3 mailles en l'air et 1 bride dans la même maille
- └ = 2 brides fermées ensemble
- ┌ = 5 brides fermées ensemble
- └ = double bride
- = ligne de couture
- ┌ = 5 brides fermées ensemble dans la même maille.

SCHÉMA 2 : BANDE D'ASSEMBLAGE ENTRE LES 2 PREMIERS RANGS DE GRANNY

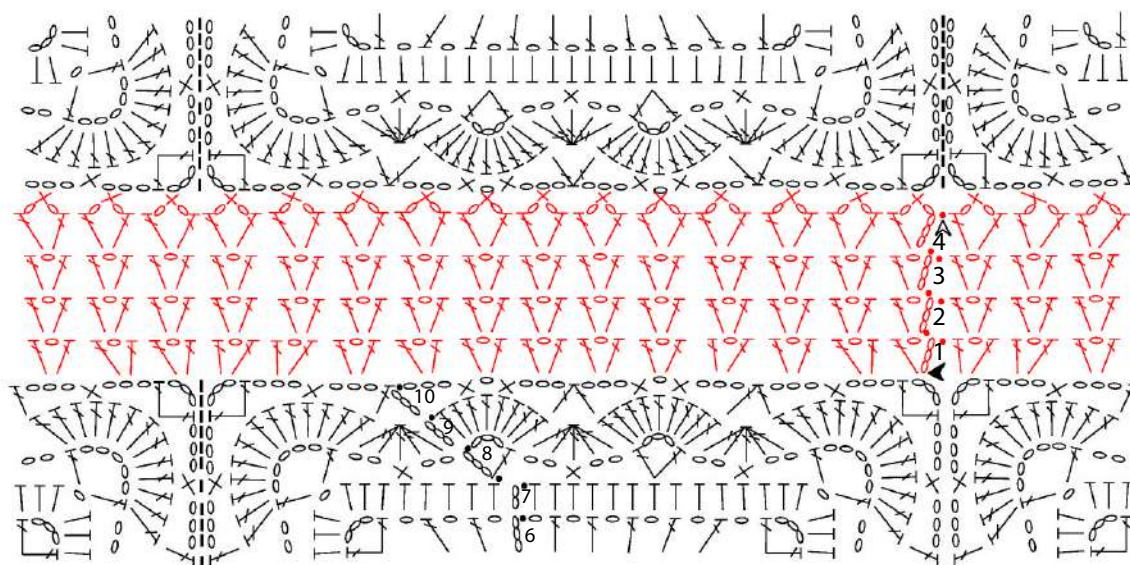

genda

Fente
latérale





Cardigan rayé

Quand les rayures donnent
du caractère au cardigan.

FOURNITURES

- 650 g de laine, dont 350 g coloris noisette et 300 g coloris écru
- Crochet n° 5
- Aiguille à laine

TAILLE

38/40

Pour chaque taille en plus ou en moins, augmenter ou diminuer de 2 cm en largeur et de 1 cm en hauteur.

ÉCHANTILLON

10 × 10 cm = 14 points fantaisie × 10 rangs

POINTS UTILISÉS

- Chaînette
- Maille coulée
- Maille serrée
- Bride

Bride fantaisie

Faire un jeté, piquer le crochet dans la maille de base, faire un jeté et fermer 1 maille, (faire un jeté et fermer 2 mailles) deux fois.

Point fantaisie

Se travaille en suivant le schéma et la légende, en alternant 2 rangs en noisette et 2 rangs en écru.

RÉALISATION

Bordure

1er rang : avec le fil noisette, en mailles serrées.

2e rang : avec le fil noisette, en demi-bridés.

3e rang : avec le fil écru, 3 chaînettes, sauter 1 maille, 4 brides fermées ensemble (nœud) dans la maille suivante, 2 chaînettes, sauter 2 mailles ; répéter de * à *, sauter 2 mailles, 1 bride.

4e rang : avec le fil noisette, 3 chaînettes, piquer le crochet dans la maille sautée du rang précédent, tirer une boucle et l'allonger ; faire un jeté, piquer le crochet

dans la deuxième maille sautée du rang précédent, tirer une autre boucle et l'allonger ; faire un jeté et fermer toutes les boucles ensemble sur le crochet, 1 maille serrée sur le nœud ; répéter de * à *.

5e rang : avec le fil noisette, en mailles serrées.

Dos

Avec le fil noisette, monter 60 chaînettes et travailler au point fantaisie.

À 38 cm de hauteur totale, pour les emmanchures, diminuer de 7 mailles de chaque côté.

À 56 cm de hauteur totale, couper et arrêter le fil.

Devant droit

Avec le fil noisette, monter 28 chaînettes et travailler au point fantaisie.

À 38 cm de hauteur totale, pour l'emmanchure, diminuer de 7 mailles côté gauche.

À 40 cm de hauteur totale, pour l'encolure, diminuer côté droit, tous les 2 rangs, 1 maille 8 fois.

À 56 cm de hauteur totale, couper et arrêter le fil.

Devant gauche

Travailler comme le devant droit, en miroir.

Manche

Avec le fil noisette, monter 26 chaînettes et travailler au point fantaisie.

À 4 cm de hauteur totale, augmenter de chaque côté, tous les 2 rangs, 1 maille 10 fois.

À 50 cm de hauteur totale, couper et arrêter le fil.

ASSEMBLAGE ET FINITIONS

Coudre les épaules et les côtés ; fermer et monter les manches.

Réaliser les 5 rangs de bordure sur les bords inférieurs, les bords centraux des devants et de l'encolure, ainsi que sur le bas des manches.

MODÈLES ET MESURES



SCHÉMA DU POINT FANTAISIE



Légende

- = 1 bride modifiée : jeter le fil sur le crochet et piquer dans la maille de base, jeter le fil sur le crochet et fermer 1 boucle, (jeter le fil sur le crochet et fermer 2 boucles) 2 fois
- = 1 bride
- = 1 maille en l'air.

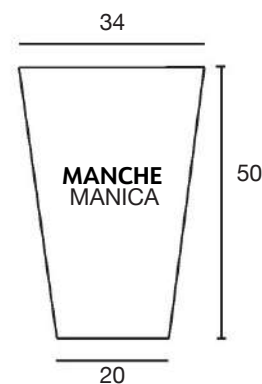
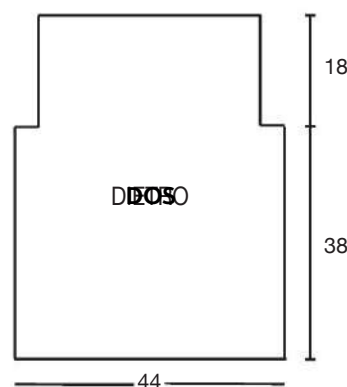
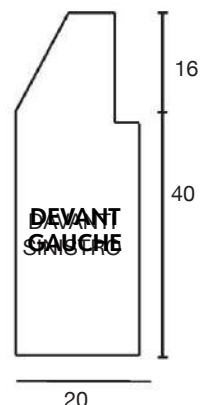
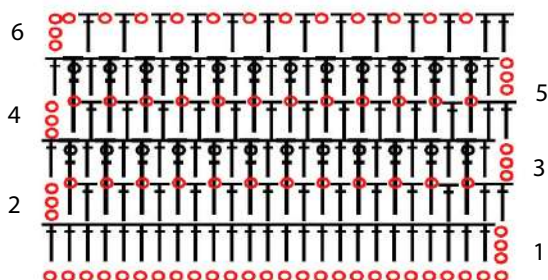
Bleu électrique

Décolleté en V profond



FOURNITURES

■ -a) 13 -b) 15 -c) 17 -d) 19 pelotes de 50 g de fil KATIA "Basic Merino" bleu outremer col. 94

ou

■ -a) 7 -b) 8 -c) 9 -d) 10 pelotes de 100 g de fil KATIA "Merino Classic" bleu outremer col. 94

■ crochet n° 4

■ aiguille à laine

TAILLES

-a) 38-40 -b) 42-44 -c) 46-48 -d) 50-52

POINTS UTILISÉS

Chaînette

Maille coulée

Maille serrée

Maille haute

Point écrevisse

Point quadrillé (diagramme)

ÉCHANTILLON

10 x 10 cm réalisés au point quadrillé avec le crochet n° 4 = 17 mailles et 12 rangs.

RÉALISATION

Le pull se travaille horizontalement, en une seule pièce, en commençant par une manche.

Manche droite

Monter -a) 47 -b) 51 -c) 55 -d) 57 mailles chaînette et travailler au point quadrillé en suivant le diagramme.

Lorsque l'ouvrage mesure 15 cm, augmenter de chaque côté, tous les 2 rangs : 1 maille 3 fois, puis 2 mailles 8 fois

Les mailles augmentées sont travaillées en mailles hautes jusqu'à obtenir le nombre nécessaire pour recommencer un motif complet du point quadrillé. On obtient -a) 85 -b) 89 -c) 93 -d) 95 mailles.

Corps (devant et dos)

Quand l'ouvrage mesure -a) 37 -b) 38 -c) 39 -d) 40 cm, pour terminer la manche et commencer le devant et le dos, monter 60 mailles supplémentaires de chaque côté, de la façon suivante : à la fin du rang sur l'endroit, monter 60 chaînettes, tourner et travailler le rang sur l'envers, à la fin de ce rang, avec un nouveau fil, monter encore 60 chaînettes, les joindre à l'ouvrage par 1 maille coulée et terminer le rang. Il y a maintenant -a) 205 -b) 209 -c) 213 -d) 215 mailles.

Encolure

Quand le travail mesure -a) 25 -b) 27,5

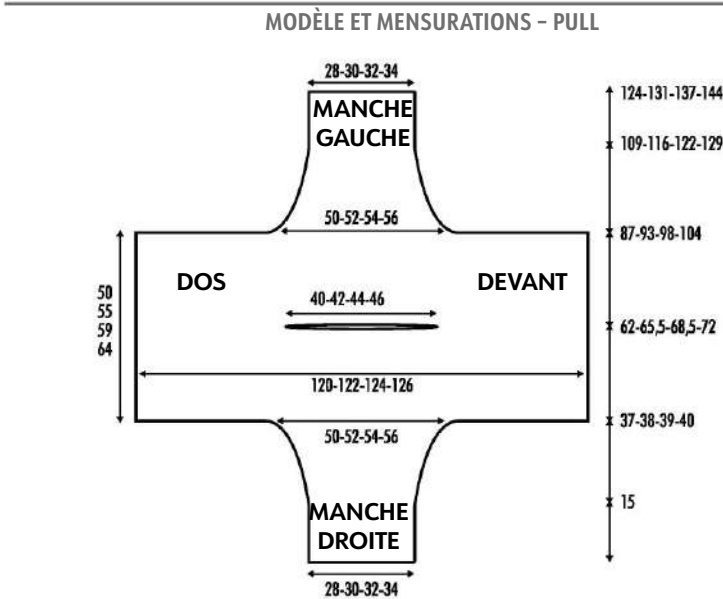

-c) 29,5 -d) 32 cm depuis le début du corps, travailler comme suit : 69 mailles au point quadrillé (= devant), -a) 67 -b) 71 -c) 75 -d) 77 mailles en mailles coulées (= encolure), 69 mailles au point quadrillé (= dos).

Au rang suivant, monter à nouveau -a) 67 -b) 71 -c) 75 -d) 77 chaînettes à la place des mailles coulées, puis reprendre le travail sur toutes les mailles. On obtient à nouveau -a) 205 -b) 209 -c) 213 -d) 215 mailles.

Fin du corps et manche gauche

Quand le travail mesure -a) 50 -b) 55 -c) 59 -d) 64 cm depuis le début du corps, diminuer 60 mailles de chaque côté : au début du rang, travailler en

mailles coulées sur les mailles indiquées, à la fin du rang, ne pas travailler les mailles correspondantes. Il reste -a) 85 -b) 89 -c) 93 -d) 95 mailles.

Pour la manche gauche, continuer en diminuant de chaque côté, tous les 2 rangs : 2 mailles 8 fois, puis 1 maille 3 fois. Il reste -a) 47 -b) 51 -c) 55 -d) 57 mailles. Lorsque la manche mesure -a) 37 -b) 38 -c) 39 -d) 40 cm depuis son début, couper et arrêter le fil.

ASSEMBLAGE ET FINITIONS

Border l'encolure avec 1 tour de -a) 108 -b) 114 -c) 118 -d) 124 mailles au point écrevisse.

Fermer les dessous de manches et les côtés au point de matelas.

SCHEMA DU POINT QUADRILLÉ

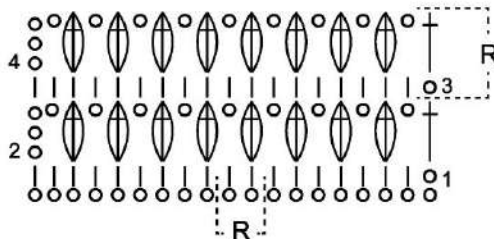

Légende

R = motif à répéter

○ = 1 maille en l'air

l = 1 maille serrée

† = 1 bride

⊕ = 3 brides dans la même maille de base, fermées ensemble

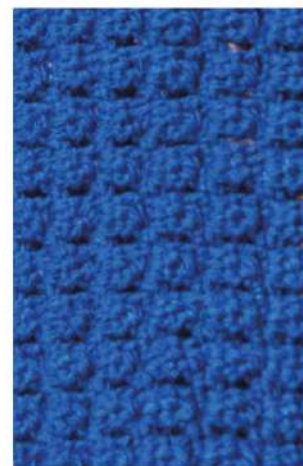

Défi express

Vous avez
30 minutes
devant vous ?



Relevez le Défi
Express Crochet
et réalisez
un accessoire tendance
en un temps record !

Un choker,
une manchette,
une broche...
Amusez-vous,
créez et partagez
votre œuvre
avec nous sur

@Spreafrance

Le prochain numéro
sera en kiosque à partir du 22 Mai



redaction@sprea.it

Numéro 5 - an II - Trimestriel - Mars/Mai 2026
ISSN 3103-1919



SPREA S.p.A. Fondée en 1993 par Mario Sprea
Siège social : Via Torino, 51 20063 Cernusco Sul Naviglio
(Milan) - Italie - P.I. 12770820152

Conseil d'administration Luca Sprea (Président), Alessandro
Agnoli (PdG), Mario Sprea, Giulia Spreafico, Stefano Pernarella

DIRECTRICE ARTISTIQUE Silvia Taietti

DESIGN COUVERTURE Tamara Bombelli

RÉDACTION Marianne Auzanet, Federico Sacco

Ont collaboré à ce numéro: Marie Bernard (correction),
Le crochet d'Aurélié (rédaction)

DISTRIBUTION - MLP

COMMISSION PARITAIRE - En cours

IMPRESSION

Boccia Industria Grafica S.p.A. - Via Tiberio Claudio Felice, 7
84131 Salerno, Italie

DIRECTEUR GÉNÉRAL Luca Sprea
ÉDITEUR EN CHEF Alessandro Agnoli

PUBLICITÉ, PROJETS SPÉCIAUX ET ÉVÉNEMENTS
Secrétariat Emanuela Mapelli - Tel. +39(0)2 92432244
emanuelamapelli@sprea.it

DROITS POUR L'ÉTRANGER
Paolo Cionti - Tel. +39(0)2 92432253
paolocionti@sprea.it

©2026 Sprea S.p.A.

ÉDITIONS SPREA
Périodiques de qualité depuis 1993

En kiosque actuellement

La nouvelle revue de loisirs créatifs



Les revues qui nous vont droit au cœur

CROCHET à porter

IDÉES, MODÈLES & TUTOS



Année 2 - trimestriel - Mars/Mai 2026

L 18271 - 5 - F: 6,90 € - RD



BELUX 7,70€ - CH 10CHF - IT/PORT 7,90€ - DOM 7,90€ - TOM 1000XPF - CAN 12,95\$CAD - MAR 78 MAD - TUN 18Tnd