



ЖАКЕТ
GRACE

@sopot_knit

СОДЕРЖАНИЕ

1. Используемые материалы и инструменты – стр. 3.
2. Размеры – стр. 4.
3. Используемые сокращения и узоры – стр. 5.
4. Параметры готового жакета – стр. 7.
5. Вязание образца – стр. 8.
6. Последовательность вязания жакета – стр. 9.
7. Вязание тела жакета – стр. 10.
8. Вязание полочек – стр. 15;
 - размер 40—42 – стр. 15;
 - размер 44-46 – стр. 19;
 - размер 48-50 – стр. 23;
 - размер 52-56 – стр. 27.
9. Вязание спинки – стр. 31;
 - размер 40—42 – стр. 31;
 - размер 44-46 – стр. 33;
 - размер 48-50 – стр. 35;
 - размер 52-56 – стр. 37.
10. Обвязывание выреза и полочек – стр. 39.
11. Вязание рукавов – стр. 43.
12. Влажно-тепловая обработка – стр. 44.
13. Контакты – стр. 45.

ИСПОЛЬЗУЕМЫЕ МАТЕРИАЛЫ И ИНСТРУМЕНТЫ

1. Пряжа*.
2. Спицы на леске № 6,5 и на 1-2 размера меньше.
3. Пуговицы (5-6 штук диаметром 2-2,5 см).
4. Крючок № 5-6.
5. Трикотажная игла.
6. Маркеры для вязания.
7. Сантиметровая лента.
8. Ножницы.
9. Счетчик рядов.



*Рекомендации по подбору пряжи:

Для вязания жакета я использовала пряжу Rial Filati RELAX, 100 г = 166 м, 70% шерсть, 30 % акрил.

Расход:

Размер 40-42 – 6 мотков;

44-46 – 7 мотков;

48-50 – 8 мотков;

52-56 – 9 мотков.

Вы можете использовать другую пряжу схожего метража и подходящую под заданную плотность (см. раздел ВЯЗАНИЕ ОБРАЗЦА).

Например, Drops Nepal, 50 г = 75 м, 65% шерсть, 35% альпака;

Drops Alaska, 50 г = 70 м, 100% шерсть;

Infinity Big Merino, 50 г = 175 м, 100% мериносовая шерсть

Купить пряжу со скидкой Вы можете в магазине www.nitti.by по промокоду «**AS10**».

#жакет_grace

РАЗМЕРЫ

В описании приведены расчеты для размеров:

- ✓ **40-42** – обхват груди 78-86 см;
- ✓ **44-46** – обхват груди 86-94 см;
- ✓ **48-50** – обхват груди 94-102 см;
- ✓ **52-56** – обхват груди 102-112 см;

! В тех случаях, когда количество петель для разных размеров будет отличаться, количество петель для размера 40-42 будет обозначено **красным цветом**, для 44-46 – **зеленым**, для 48-50 – **синим**, 52-56 - **фиолетовым**.

ИСПОЛЬЗУЕМЫЕ СОКРАЩЕНИЯ И УЗОРЫ

Используемые сокращения:

- ✓ Изн. п. – изнаночная петля.
- ✓ Лиц. п. – лицевая петля.
- ✓ Кром. п. – кромочная петля.
- ✓ ВТО – влажно-тепловая обработка.
- ✓ ВС – вспомогательная спица.
- ✓ Скрещ. п. – скрещенная петля.

Используемые узоры:

✓ Резинка 1×1:

В поворотном вязании:

Лиц. ряды: *1 лиц. п., 1 изн. п. *, повторять от * до *.

Изн. ряды: *1 изн. п., 1 лиц. п. *, повторять от * до *.

✓ Жемчужный узор

Схема узора для поворотного вязания (тело свитера):

—		—		—		—		4
	—		—		—		—	3
	—		—		—		—	2
—		—		—		—		1
8	7	6	5	4	3	2	1	

Условные обозначения (схема составлена на tamica.ru):

— - изнаночная петля

| - лицевая петля

Схема узора для **кругового вязания** (рукава):

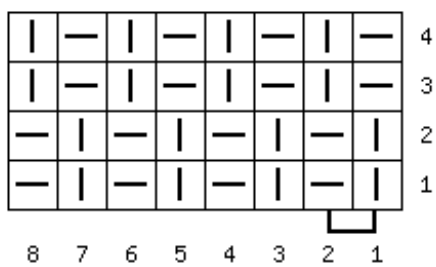

Условные обозначения (схема составлена на tamica.ru):

- | - лицевая петля
- - изнаночная петля

✓ **Ажурный узор:**

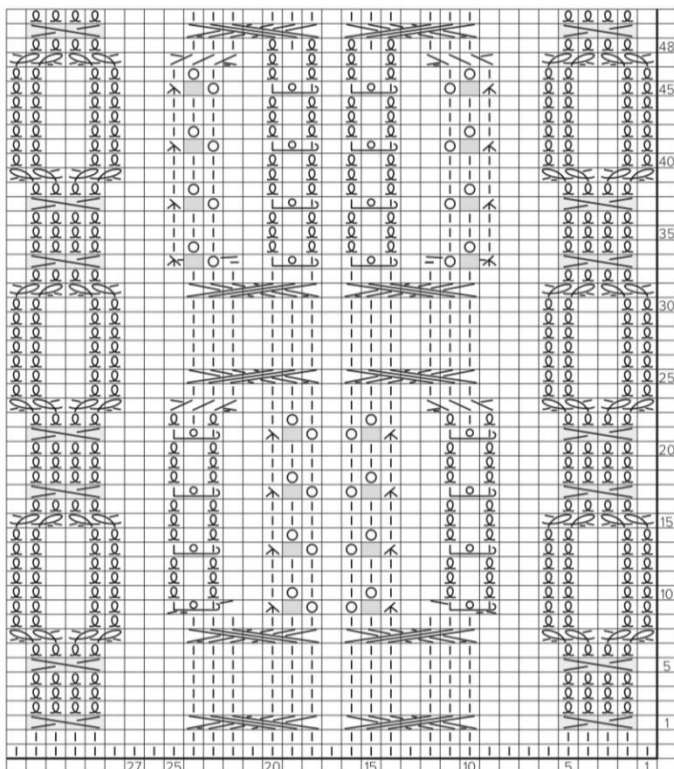

ПАРАМЕТРЫ ГОТОВОГО ЖАКЕТА

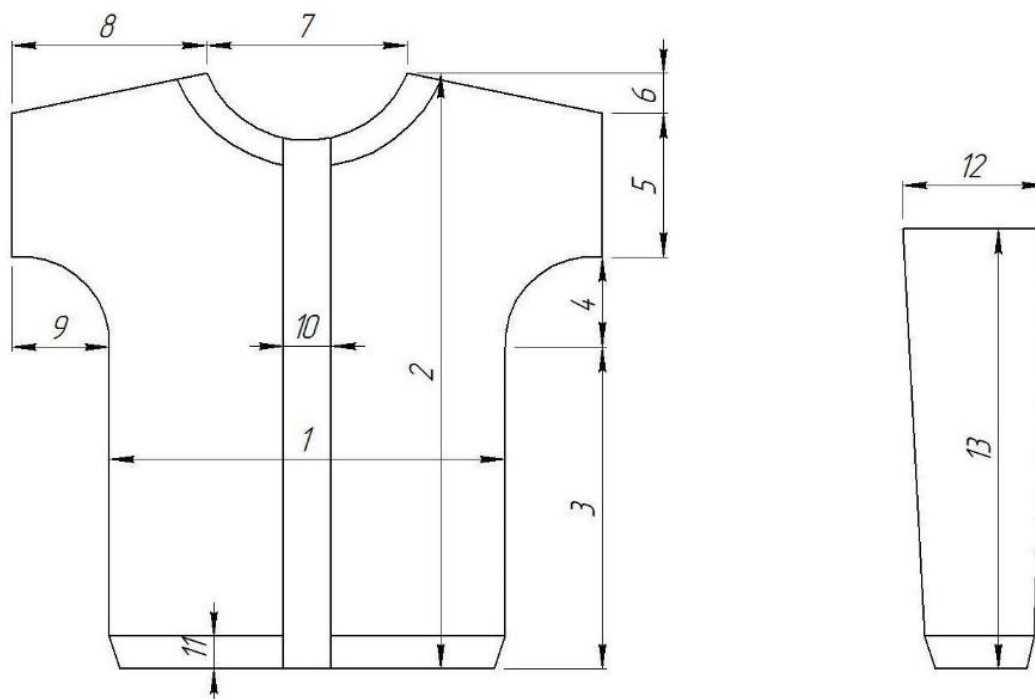

- 1 – ширина жакета – 45/49/53/58;
- 2 – длина жакета – 54,5/57/59/61;
- 3 – высота от низа до начала закругления проймы – 33/34/35/36
(может отличаться, в зависимости от желаемой длины);
- 4 – высота закругления для проймы – 4 см;
- 5 – высота проймы – 15/16,5/17,5/18,5;
- 6 – высота плечевого скоса – 2,5 см;
- 7 – ширина выреза – 22/23/25/27;
- 8 – ширина плеча – 18,5/20/21/22,5;
- 9 – ширина припуска для рукава – 7 см;
- 10 – ширина планки – 5 см;
- 11 – высота резинки по низу – 5 см;
- 12 – ширина рукава вверху – 15/16,5/17,5/18,5;
- 13 – длина рукава – 40-43 см (может отличаться, в зависимости от роста).

ВЯЗАНИЕ ОБРАЗЦА

Важно! Для гарантированного результата обязательно свяжите образец. Наберите на спицы № 6,5 30 петель и провяжите «Жемчужным» узором (стр. 5) примерно 30 рядов. Проведите ВТО образца (стирка, сушка в горизонтальном положении). Посчитайте количество петель и рядов в 10 см, сравните с плотностью моего образца. Плотность моего образца **в квадрате 10×10 см после ВТО составляет 16 петель × 24 ряда**. Если плотность максимально приближена, можете приступать к вязанию.

Если количество петель в квадрате 10х10 см у Вас меньше, возьмите спицы на 0,5 или на 1 размер меньше, чем у меня.

Если количество петель больше, чем у меня, то возьмите спицы на 0,5 или на 1 размер больше.

Для отличного результата необходимо добиться плотности, максимально приближенной к моей!

Спицами, которые Вы выбрали, нужно вязать основную часть жакета. Для вязания планок и резинок возьмите спицы на 1-2 размер меньше.



ПОСЛЕДОВАТЕЛЬНОСТЬ ВЯЗАНИЯ ЖАКЕТА

1. Тело вяжется снизу вверх, полочки и спинка одним полотном до пройм.
2. В месте начала пройм разделяются спинка и полочки и вяжутся отдельно поворотными рядами: сперва правая, левая полочки, затем спинка.
3. Выполняются плечевые швы.
4. Обвязывается вырез горловины.
5. Вяжутся планки по краю полочек, формируются петли для пуговиц.
6. Из пройм набираются петли для рукава, затем рукав вяжется сверху вниз.
7. Проводится ВТО.

ВЯЗАНИЕ ТЕЛА ЖАКЕТА

Приступайте к вязанию тела жакета снизу вверх. Полочки и спинку будем вязать одним полотном до пройм.

✓ На спицы № 4-5 (или на 1-2 размера меньше тех, что Вы подобрали для вязания основной части) наберите классическим скрестным набором **151/163/179/191** п. ([видео 1](#)).

✓ **Кромочные петли (здесь и далее):**

Кромочную петлю в начале ряда всегда провязывайте лицевой, кромочную петлю в конце ряда провязывайте изнаночной ([видео 2](#)).

✓ Начинайте вязать резинкой 1×1 ([видео 3](#)):

! Для того, чтобы не возникало путаницы, рекомендую вязать изнаночные петли классическим способом (как показано на видео). При таком способе вязания все петли всегда лежат передней стенкой вправо, не зависимо от того, вяжете Вы по кругу или поворотными рядами.

1 ряд (изн.): кром. п. лицевой, * 1 лиц. п., 1 изн. п. * - повторять от * до * до конца ряда, закончить 1 лиц. п., кром. п. провязать изнаночной.

2 ряд (лиц.): кром. п. лицевой, * 1 изн. п., 1 лиц. п. * - повторять от * до * до конца ряда, закончить 1 изн. п., кром. п. провязать изнаночной.

Провяжите резинкой 10-12 рядов (5 см), закончив вязание лицевым рядом.



✓ Перейдите на спицы № 6,5 (или спицы того размера, который Вы подобрали для вязания основной части) и переходите к вязанию основной части (часть, где будет расположен узор, выделена красным цветом):

0 ряд (изн.) (видео 4): – подготовительный ряд (в этом ряду мы развесим маркеры): кромочная п. лиц., 2 лиц. п., маркер (начало/конец узора), 1 лиц. п., 4 изн. п., 4 лиц. п., 3 изн. п., 1 лиц. п., 3 изн. п., 1 лиц. п., 3 изн. п., 1 лиц. п., 3 изн. п., 4 лиц. п., 4 изн. п., 1 лиц. п., маркер (начало/конец узора), 1 лиц. п., маркер, **2/5/9/12** п. резинки (вязать по рисунку), маркер (разделяет левую полочку и спинку), **73/79/87/93** п. провяжите резинкой (петли спинки), маркер (разделяет правую полочку и спинку), **2/5/9/12** п. резинки, маркер, 1 лиц. п., маркер (начало/конец узора), 1 лиц. п., 4 изн. п., 4 лиц. п., 3 изн. п., 1 лиц. п., 3 изн. п., 1 лиц. п., 3 изн. п., 1 лиц. п., 3 изн. п., 4 лиц. п., 4 изн. п., 1 лиц. п., маркер(начало/конец узора), 2 лиц. п., кром. п. изн..

Далее мы будем вязать жемчужным узором, а края полочек украсим ажурным узором.

Схема 1. Распределение петель на спицах:



Описание вязания до пройм (схема 1):

Лицевые ряды.: кром. п., 2 изн. п., 33 п. ажурного узора (см. схему 3, стр. 12,13 – начинайте вязать по схеме с 1 ряда), 1 изн. п., **77/89/105/117** п. жемчужного узора (см. схему 2, вяжите по схеме с 1 ряда), 1 изн. п., 33 п. ажурного узора, 2 изн. п., кром. п..

Изнаночные ряды: кром. п., 2 лиц. п., 33 п. ажурного узора (см. схему 3: так как схема предназначена для кругового вязания, а мы вяжем поворотными рядами, то каждый четный ряд в схеме – изнаночный. В изнаночном ряду лицевые вязать изнаночными, изнаночные – лицевыми ([видео 6](#)), 1 лиц. п., **77/89/105/117** п. жемчужного узора, 1 лиц. п., 33 п. ажурного узора, 2 лиц. п., кром. п..

Схема 2. Жемчужный узор в поворотном вязании:

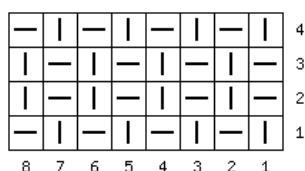

Условные обозначения (схема составлена на tamica.ru):

- - изнаночная петля
- | - лицевая петля





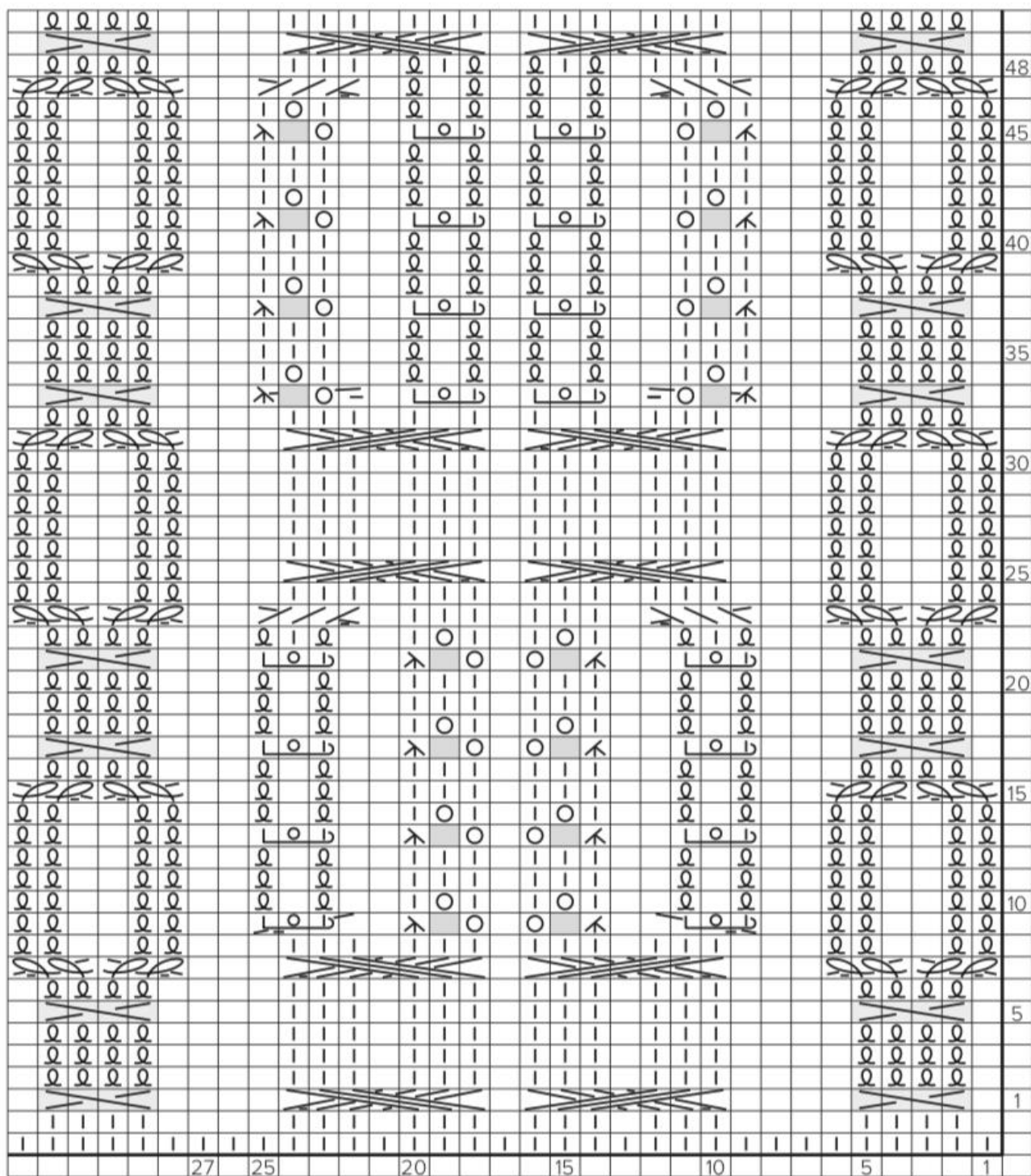











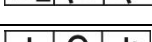

Схема 3. Ажурный узор.

#жакет_grace



Рапорт узора – 48 рядов

Условные обозначения

СИМВОЛ	КАК ВЯЗАТЬ	ВИДЕО
	в лиц. ряду - лиц. п. в изн. ряду – изн. п.	
	в лиц. ряду - изн. п. в изн. ряду – лиц. п.	
	накид	видео 5.1
	в лиц. ряду – лиц. ск. в изн. ряду – изн. ск.	видео 5.2.1 видео 5.2.2
	переместить 2 п. на ВС (вспомогательную спицу) перед работой, провязать 2 лиц. скрещ., затем провязать со ВС 2 лиц. скрещ.	видео 5.3
	переместить 4 п. на ВС за работой, провязать 3 лиц. п., затем провязать со ВС 1 изн. п., 3 лиц. п.	видео 5.4
	переместить 3 п. на ВС перед работой, провязать 3 лиц. п., 1 изн. п., затем провязать со ВС 3 лиц. п.	видео 5.5
	переместить 1 п. на ВС за работой, провязать 2 лиц. скрещ., затем провязать со ВС 1 изн. п..	видео 5.6
	переместить 2 п. на ВС перед работой, провязать 1 изн. п., затем провязать со ВС 2 лиц. скрещ.	видео 5.7
	узелок вправо: ввести кончик правой спицы в 3-ю п. на левой спице, приподнять ее над 1-й и 2-й и отпустить; провязать 1 лиц. п., накид, 1 лиц. п.	видео 5.8
	узелок, смещенный вправо: 1-ю п. переместить на ВС и оставить за работой; приподнять 3-ю п. над 1-й и 2-й и отпустить (получится узелок); провязать 1 лиц. п., накид, 1 лиц. п.; затем провязать со ВС 1 изн. п.	видео 5.9
	узелок, смещенный влево: приподнять 3-ю п. над 1-й и 2-й п. и отпустить (получится узелок); переместить 1-ю и 2-ю п. на ВС и оставить перед работой; провязать 1 изн. п. с левой спицы; затем провязать со ВС 1 лиц. п., накид, 1 лиц. п.	видео 5.10
	3 п. вместе лиц. с наклоном вправо	видео 5.11
	3 п. вместе лиц. с наклоном влево	видео 5.12
	нет петли	
	двойное убавление вправо над изнаночной: переместить 1 п. на ВС и оставить за работой; провязать 3 п. вместе лиц. с наклоном вправо, накид; затем провязать со ВС 1 изн. п. В следующем ряду (изн.) сделать накид, где указано на схеме.	видео 5.13
	двойное убавление влево над изнаночной: переместить 3 п. на ВС и оставить перед работой, провязать 1 изн. п., накид; затем провязать со ВС 3 п. вместе лиц. с наклоном влево. В следующем ряду (изн.) сделать накид, где указано на схеме	видео 5.14
	переместить 3 лиц. п. на ВС перед работой, провязать 1 изн. п.; затем провязать со ВС 3 лиц. п.	видео 5.15
	переместить 1 п на ВС за работой, провязать 3 лиц. п.; затем провязать со ВС 1 изн. п.	видео 5.16



Далее вяжите, чередуя лицевые и изнаночные ряды. 33 петли ажурного узора вяжите по схеме. Раппорт узора составляет 48 рядов. Это значит, что после провязанного 48 ряда узора переходите снова к 1 ряду на схеме.

Провяжите 28/29/30/31 см (без учета резинки).

! Рекомендую рассчитать, сколько см Вам нужно провязать на данном этапе, индивидуально: в зависимости от того, какой длины жакет Вы хотите:

Замерьте по спинке расстояние от верхней точки плеча (около шеи) до желаемой длины изделия.

От этого числа отнимите 26,5/28/29/30 см. Полученное число – это количество см, которое Вам нужно провязать на данном этапе (без учета резинки).

При вязании следующих 6 рядов выполним прибавки в месте разделения полочек и спинки:

Лицевой ряд: провяжите петли полочки (до маркера), снимите маркер и из протяжки вывяжите 2 петли так, чтобы они «вошли» в жемчужный узор ([видео 7](#)), верните маркер на спицу, разместив его между набранными петлями, провяжите петли спинки, снимите маркер и выполните прибавку двух петель по такому же принципу.

Изнаночный ряд: по рисунку.

Повторите такие прибавления еще 2 раза.

Таким образом мы прибавили 3 раза по 4 петли. Всего 12 петель.

Закончите вязание, провязав изнаночный ряд.

На спицах 163/175/191/203 п..

Переходите к раздельному вязанию полочек и спинки.

ВЯЗАНИЕ ПОЛОЧЕК



Размер 40-42.

Правая полочка.

1 ряд (лиц.): 42 п. полочки провяжите по рисунку (узор по схеме, остальную часть жемчужным узором), прибавьте 2 п. ([видео 8](#)).

Остальные петли с левой спицы для удобства перенесите на вспомогательную нить ([видео 9](#)).

2 ряд (изн.): прибавленные 2 п. включите в жемчужный узор ([видео 10](#)), остальные петли провяжите по рисунку.

3 ряд (лиц.): 44 п. полочки провяжите по рисунку, в конце ряда прибавьте 9 п..

4 ряд (изн.): 1 кром. п., 1 лиц. п., затем провяжите 6 п. скрещ. косы по схеме 4, начиная с изнаночного (четного) ряда, который будет дублировать косу в основном узоре ([видео 11](#)); 1 лиц. п., остальные петли провяжите по рисунку жемчужным узором.

5 ряд (лиц.): 44 п. по рисунку, крайние 9 петель провяжите: 1 изн. п., 6 п. скрещ. косы (следующий нечетный ряд по схеме 4), 1 изн. п., кром. п..

Схема 4. Коса из 6 петель

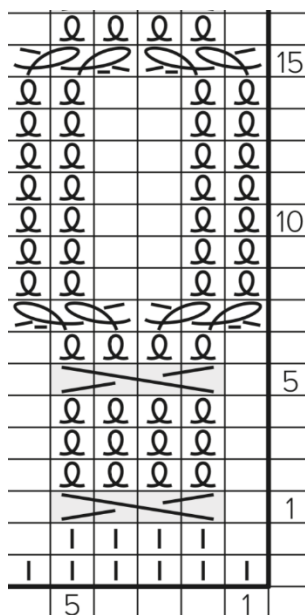

Условные обозначения см. на стр. 13.

Раппорт узора – 16 рядов.

На спицах **53** п..

6 – 30 ряд: провяжите по рисунку, по краю продолжайте вязать косу из скрещенных петель.

Начиная с **31 ряда**, мы начнем закрывать петли для выреза:

31 ряд (лиц.): закройте в начале ряда **6** п. ([видео 12](#)), остальные петли провяжите по рисунку.

32 ряд (изн.): провяжите по рисунку.

33 ряд (лиц.): закройте в начале ряда **4** п., остальные петли провяжите по рисунку.

34 ряд (изн.): провяжите по рисунку.

35 ряд (лиц.): закройте в начале ряда **3** п., остальные петли провяжите по рисунку.

36 ряд (изн.): провяжите по рисунку.

37 ряд (лиц.): закройте в начале ряда **2** п., остальные петли провяжите по рисунку.

38 ряд (изн.): провяжите по рисунку.

39 ряд (лиц.): закройте в начале ряда **1** п., остальные петли провяжите по рисунку.

40 ряд (изн.): провяжите по рисунку.

Начиная с **41 ряда**, мы приступаем к формированию скоса плеча поворотными рядами.

41 ряд (лиц.): закройте в начале ряда 1 п., **17 п.** по рисунку (всего, в том числе кром. п.), разверните вязание ([видео 13](#)).

42 ряд (изн.): поворотная п. ([видео 14](#)), остальные петли провяжите по рисунку.

43 ряд (лиц.): закройте в начале ряда 1 п., **11 п.** по рисунку (всего, в том числе кром. п.), разверните вязание.

44 ряд (изн.): поворотная п., остальные петли провяжите по рисунку.

45 ряд (лиц.): закройте в начале ряда 1 п., **5 п.** по рисунку, разверните вязание.

46 ряд (изн.): поворотная п., остальные петли провяжите по рисунку.

Закройте петли плеча, двойные петли закрывать как одну ([видео 15](#)).

Обрежьте нить, оставив кончик длиной примерно 50 см.

Левая полочка.

Верните **42 п.** левой полочки на спицы.

Петли спинки оставьте на вспомогательной нити.

Начинайте вязать с лицевого ряда, закрепив в начале ряда нить:

1 ряд (лиц.): прибавьте 2 п. и включите их в жемчужный узор ([видео 16](#)), остальные петли провяжите по рисунку (узор по схеме 3, остальную часть жемчужным узором).

2 ряд (изн.): провяжите по рисунку, в конце ряда прибавьте 9 п. ([видео 17](#)).

3 ряд (лиц.): провяжите по рисунку, прибавленные 9 п. провяжите: кром.п., 1 изн. п., затем 6 п. скрещ. косы (вяжите идентично косе на правой полочке), 1 изн. п..

4 – 31 ряд: провяжите по рисунку, по краю продолжайте вязать косу из скрещенных петель.

Начиная с **32 ряда**, мы начнем закрывать петли для выреза:

32 ряд (изн.): закройте в начале ряда **6 п.**, остальные петли провяжите по рисунку.

33 ряд (лиц.): провяжите по рисунку.

34 ряд (изн.): закройте в начале ряда **4 п.**, остальные петли провяжите по рисунку.

35 ряд (лиц.): провяжите по рисунку.

36 ряд (изн.): закройте в начале ряда **3 п.**, остальные петли провяжите по рисунку.

37 ряд (лиц.): провяжите по рисунку.

38 ряд (изн.): закройте в начале ряда **2** п., остальные петли провяжите по рисунку.

39 ряд (лиц.): провяжите по рисунку.

40 ряд (изн.): закройте в начале ряда **1** п., остальные петли провяжите по рисунку.

41 ряд (лиц.): провяжите по рисунку.

Начиная с **42 ряда**, мы приступаем к формированию скоса плеча поворотными рядами.

42 ряд (изн.): закройте в начале ряда **1** п., **17** п. по рисунку (всего, в том числе кром. п.), разверните вязание.

43 ряд (лиц.): поворотная п., остальные петли провяжите по рисунку.

44 ряд (изн.): закройте в начале ряда **1** п., **11** п. по рисунку (всего, в том числе кром. п.), разверните вязание.

45 ряд (лиц.): поворотная п., остальные петли провяжите по рисунку.

46 ряд (изн.): закройте в начале ряда **1** п., **5** п. по рисунку, разверните вязание.

47 ряд (лиц.): поворотная п., остальные петли провяжите по рисунку.

Закройте все петли плеча, двойные петли закрывать как одну.

Обрежьте нить, оставив кончик длиной примерно 50 см.

Размер 44-46.

Правая полочка.

1 ряд (лиц.): 45 п. полочки провяжите по рисунку (узор по схеме, остальную часть жемчужным узором), прибавьте 2 п. ([видео 8](#)).

Остальные петли с левой спицы для удобства перенесите на вспомогательную нить ([видео 9](#)).

2 ряд (изн.): прибавленные 2 п. включите в жемчужный узор ([видео 10](#)), остальные петли провяжите по рисунку.

3 ряд (лиц.): 47 п. полочки провяжите по рисунку, в конце ряда прибавьте 9 п..

4 ряд (изн.): 1 кром. п., 1 лиц. п., затем провяжите 6 п. скрещ. косы по схеме 4, начиная с изнаночного (четного) ряда, который будет дублировать косу в основном узоре ([видео 11](#)); 1 лиц. п., остальные петли провяжите по рисунку жемчужным узором.

5 ряд (лиц.): 47 п. по рисунку, крайние 9 петель провяжите: 1 изн. п., 6 п. скрещ. косы (следующий нечетный ряд по схеме 4), 1 изн. п., кром. п..

Схема 4. Коса из 6 петель

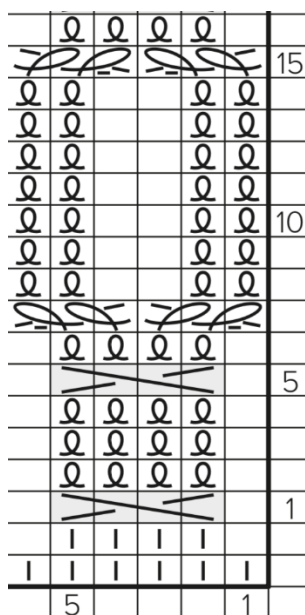

Условные обозначения см. на стр. 13.

Раппорт узора – 16 рядов.

На спицах 56 п..

6 – 34 ряд: провяжите по рисунку, по краю продолжайте вязать косу из скрещенных петель.

Начиная с **35 ряда**, мы будем закрывать петли для выреза:

35 ряд (лиц.): закройте в начале ряда **7 п.** ([видео 12](#)), остальные петли провяжите по рисунку.

36 ряд (изн.): провяжите по рисунку.

37 ряд (лиц.): закройте в начале ряда **4 п.**, остальные петли провяжите по рисунку.

38 ряд (изн.): провяжите по рисунку.

39 ряд (лиц.): закройте в начале ряда **3 п.**, остальные петли провяжите по рисунку.

40 ряд (изн.): провяжите по рисунку.

41 ряд (лиц.): закройте в начале ряда **2 п.**, остальные петли провяжите по рисунку.

42 ряд (изн.): провяжите по рисунку.

43 ряд (лиц.): закройте в начале ряда **2 п.**, остальные петли провяжите по рисунку.

44 ряд (изн.): провяжите по рисунку.

Начиная с **45 ряда**, мы приступаем к формированию скоса плеча поворотными рядами.

45 ряд (лиц.): закройте в начале ряда **1 п.**, **17 п.** по рисунку (всего, в том числе кром. п.), разверните вязание ([видео 13](#)).

46 ряд (изн.): поворотная п. ([видео 14](#)), остальные петли провяжите по рисунку.

47 ряд (лиц.): закройте в начале ряда **1 п.**, **11 п.** по рисунку (всего, в том числе кром. п.), разверните вязание.

48 ряд (изн.): поворотная п., остальные петли провяжите по рисунку.

49 ряд (лиц.): закройте в начале ряда **1 п.**, **5 п.** по рисунку, разверните вязание.

50 ряд (изн.): поворотная п., остальные петли провяжите по рисунку.

Закройте петли плеча, двойные петли закрывать как одну ([видео 15](#)). Обрежьте нить, оставив кончик длиной примерно 50 см.

Левая полочка.

Верните **45** п. левой полочки на спицы.
Петли спинки оставьте на вспомогательной нити.

Начинайте вязать с лицевого ряда, закрепив в начале ряда нить:

1 ряд (лиц.): прибавьте 2 п. и включите их в жемчужный узор ([видео 16](#)), остальные петли провяжите по рисунку (узор по схеме 3, остальную часть жемчужным узором).

2 ряд (изн.): провяжите по рисунку, в конце ряда прибавьте 9 п. ([видео 17](#)).

3 ряд (лиц.): провяжите по рисунку, прибавленные 9 п. провяжите: кром.п., 1 изн. п., затем 6 п. скрещ. косы (вяжите идентично косе на правой полочке), 1 изн. п..

4 – 35 ряд: провяжите по рисунку, по краю продолжайте вязать косу из скрещенных петель.

Начиная с **36 ряда**, мы будем закрывать петли для выреза:

36 ряд (изн.): закройте в начале ряда **7** п., остальные петли провяжите по рисунку.

37 ряд (лиц.): провяжите по рисунку.

38 ряд (изн.): закройте в начале ряда **4** п., остальные петли провяжите по рисунку.

39 ряд (лиц.): провяжите по рисунку.

40 ряд (изн.): закройте в начале ряда **3** п., остальные петли провяжите по рисунку.

41 ряд (лиц.): провяжите по рисунку.

42 ряд (изн.): закройте в начале ряда **2** п., остальные петли провяжите по рисунку.

43 ряд (лиц.): провяжите по рисунку.

44 ряд (изн.): закройте в начале ряда **2** п., остальные петли провяжите по рисунку.

45 ряд (лиц.): провяжите по рисунку.

Начиная с **46 ряда**, мы приступаем к формированию скоса плеча поворотными рядами.

46 ряд (изн.): закройте в начале ряда **1** п., **17** п. по рисунку (всего, в том числе кром. п.), разверните вязание.

47 ряд (лиц.): поворотная п., остальные петли провяжите по рисунку.

48 ряд (изн.): закройте в начале ряда **1** п., **11** п. по рисунку (всего, в том числе кром. п.), разверните вязание.

49 ряд (лиц.): поворотная п., остальные петли провяжите по рисунку.

50 ряд (изн.): закройте в начале ряда 1 п., 5 п. по рисунку, разверните вязание.

51 ряд (лиц.): поворотная п., остальные петли провяжите по рисунку. Закройте все петли плеча, двойные петли закрывать как одну. Обрежьте нить, оставив кончик длиной примерно 50 см.

Размер 48-50.

Правая полочка.

1 ряд (лиц.): 49 п. полочки провяжите по рисунку (узор по схеме, остальную часть жемчужным узором), прибавьте 2 п. ([видео 8](#)).

Остальные петли с левой спицы для удобства перенесите на вспомогательную нить ([видео 9](#)).

2 ряд (изн.): прибавленные 2 п. включите в жемчужный узор ([видео 10](#)), остальные петли провяжите по рисунку.

3 ряд (лиц.): 51 п. полочки провяжите по рисунку, в конце ряда прибавьте 9 п..

4 ряд (изн.): 1 кром. п., 1 лиц. п., затем провяжите 6 п. скрещ. косы по схеме 4, начиная с изнаночного (четного) ряда, который будет дублировать косу в основном узоре ([видео 11](#)); 1 лиц. п., остальные петли провяжите по рисунку жемчужным узором.

5 ряд (лиц.): 51 п. по рисунку, крайние 9 петель провяжите: 1 изн. п., 6 п. скрещ. косы (следующий нечетный ряд по схеме 4), 1 изн. п., кром. п..

Схема 4. Коса из 6 петель

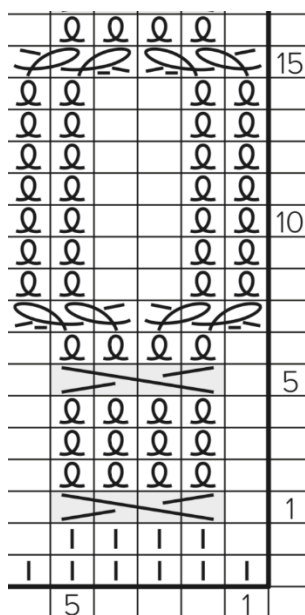

Условные обозначения см. на стр. 13.

Раппорт узора – 16 рядов.

На спицах 60 п..

6 – 38 ряд: провяжите по рисунку, по краю продолжайте вязать косу из скрещенных петель.

Начиная с **39 ряда**, мы начнем закрывать петли для выреза:

39 ряд (лиц.): закройте в начале ряда **8 п.** ([видео 12](#)), остальные петли провяжите по рисунку.

40 ряд (изн.): провяжите по рисунку.

41 ряд (лиц.): закройте в начале ряда **5 п.**, остальные петли провяжите по рисунку.

42 ряд (изн.): провяжите по рисунку.

43 ряд (лиц.): закройте в начале ряда **3 п.**, остальные петли провяжите по рисунку.

44 ряд (изн.): провяжите по рисунку.

45 ряд (лиц.): закройте в начале ряда **2 п.**, остальные петли провяжите по рисунку.

46 ряд (изн.): провяжите по рисунку.

47 ряд (лиц.): закройте в начале ряда **2 п.**, остальные петли провяжите по рисунку.

48 ряд (изн.): провяжите по рисунку.

Начиная с **49 ряда**, мы приступаем к формированию скоса плеча поворотными рядами.

49 ряд (лиц.): закройте в начале ряда **1 п.**, **19 п.** по рисунку (всего, в том числе кром. п.), разверните вязание ([видео 13](#)).

50 ряд (изн.): поворотная п. ([видео 14](#)), остальные петли провяжите по рисунку.

51 ряд (лиц.): закройте в начале ряда **1 п.**, **12 п.** по рисунку (всего, в том числе кром. п.), разверните вязание.

52 ряд (изн.): поворотная п., остальные петли провяжите по рисунку.

53 ряд (лиц.): закройте в начале ряда **1 п.**, **5 п.** по рисунку, разверните вязание.

54 ряд (изн.): поворотная п., остальные петли провяжите по рисунку.

Закройте петли плеча, двойные петли закрывать как одну ([видео 15](#)).

Обрежьте нить, оставив кончик длиной примерно 50 см.

Левая полочка.

Верните **49** п. левой полочки на спицы.
Петли спинки оставьте на вспомогательной нити.

Начинайте вязать с лицевого ряда, закрепив в начале ряда нить:

1 ряд (лиц.): прибавьте 2 п. и включите их в жемчужный узор ([видео 16](#)), остальные петли провяжите по рисунку (узор по схеме 3, остальную часть жемчужным узором).

2 ряд (изн.): провяжите по рисунку, в конце ряда прибавьте 9 п. ([видео 17](#)).

3 ряд (лиц.): провяжите по рисунку, прибавленные 9 п. провяжите: кром.п., 1 изн. п., затем 6 п. скрещ. косы (вяжите идентично косе на правой полочке), 1 изн. п..

4 – 39 ряд: провяжите по рисунку, по краю продолжайте вязать косу из скрещенных петель (по аналогии с косой на правой полочке).

Начиная с **40 ряда**, мы начнем закрывать петли для выреза:

40 ряд (изн.): закройте в начале ряда **8** п., остальные петли провяжите по рисунку.

41 ряд (лиц.): провяжите по рисунку.

42 ряд (изн.): закройте в начале ряда **5** п., остальные петли провяжите по рисунку.

43 ряд (лиц.): провяжите по рисунку.

44 ряд (изн.): закройте в начале ряда **3** п., остальные петли провяжите по рисунку.

45 ряд (лиц.): провяжите по рисунку.

46 ряд (изн.): закройте в начале ряда **2** п., остальные петли провяжите по рисунку.

47 ряд (лиц.): провяжите по рисунку.

48 ряд (изн.): закройте в начале ряда **2** п., остальные петли провяжите по рисунку.

49 ряд (лиц.): провяжите по рисунку.

Начиная с **50 ряда**, мы приступаем к формированию скоса плеча поворотными рядами.

50 ряд (изн.): закройте в начале ряда 1 п., **19** п. по рисунку (всего, в том числе кром. п., разверните вязание).

51 ряд (лиц.): поворотная п., остальные петли провяжите по рисунку.

52 ряд (изн.): закройте в начале ряда 1 п., 12 п. по рисунку (всего, в том числе кром. п.), разверните вязание.

53 ряд (лиц.): поворотная п., остальные петли провяжите по рисунку.

54 ряд (изн.): закройте в начале ряда 1 п., 5 п. по рисунку, разверните вязание.

55 ряд (лиц.): поворотная п., остальные петли провяжите по рисунку. Закройте все петли плеча, двойные петли закрывать как одну. Обрежьте нить, оставив кончик длиной примерно 50 см.

Размер 52-56.

Правая полочка.

1 ряд (лиц.): 52 п. полочки провяжите по рисунку (узор по схеме, остальную часть жемчужным узором), прибавьте 2 п. ([видео 8](#)).

Остальные петли с левой спицы для удобства перенесите на вспомогательную нить ([видео 9](#)).

2 ряд (изн.): прибавленные 2 п. включите в жемчужный узор ([видео 10](#)), остальные петли провяжите по рисунку.

3 ряд (лиц.): 54 п. полочки провяжите по рисунку, в конце ряда прибавьте 9 п..

4 ряд (изн.): 1 кром. п., 1 лиц. п., затем провяжите 6 п. скрещ. косы по схеме 4, начиная с изнаночного (четного) ряда, который будет дублировать косу в основном узоре ([видео 11](#)); 1 лиц. п., остальные петли провяжите по рисунку жемчужным узором.

5 ряд (лиц.): 54 п. по рисунку, крайние 9 петель провяжите: 1 изн. п., 6 п. скрещ. косы (следующий нечетный ряд по схеме 4), 1 изн. п., кром. п..

Схема 4. Коса из скрещенных петель

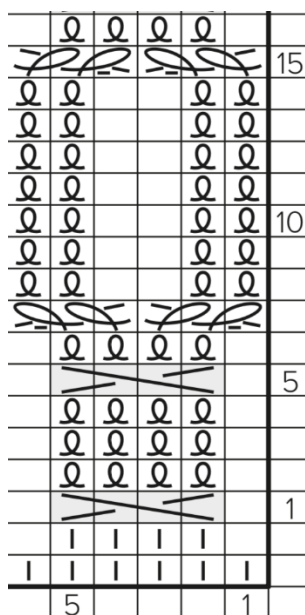

Условные обозначения см. на стр. 13.

Раппорт узора – 16 рядов.

На спицах 63 п..

6 – 40 ряд: провяжите по рисунку, по краю продолжайте вязать косу из скрещенных петель.

Начиная с **41 ряда**, мы начнем закрывать петли для выреза:

41 ряд (лиц.): закройте в начале ряда **8 п.** ([видео 12](#)), остальные петли провяжите по рисунку.

42 ряд (изн.): провяжите по рисунку.

43 ряд (лиц.): закройте в начале ряда **5 п.**, остальные петли провяжите по рисунку.

44 ряд (изн.): провяжите по рисунку.

45 ряд (лиц.): закройте в начале ряда **4 п.**, остальные петли провяжите по рисунку.

46 ряд (изн.): провяжите по рисунку.

47 ряд (лиц.): закройте в начале ряда **3 п.**, остальные петли провяжите по рисунку.

48 ряд (изн.): провяжите по рисунку.

49 ряд (лиц.): закройте в начале ряда **2 п.**, остальные петли провяжите по рисунку.

50 ряд (изн.): провяжите по рисунку.

Начиная с **51 ряда**, мы приступаем к формированию скоса плеча поворотными рядами.

51 ряд (лиц.): закройте в начале ряда **1 п.**, **20 п.** по рисунку (всего, в том числе кром. п.), разверните вязание ([видео 13](#)).

52 ряд (изн.): поворотная п. ([видео 14](#)), остальные петли провяжите по рисунку.

53 ряд (лиц.): закройте в начале ряда **1 п.**, **13 п.** по рисунку (всего, в том числе кром. п.), разверните вязание.

54 ряд (изн.): поворотная п., остальные петли провяжите по рисунку.

55 ряд (лиц.): закройте в начале ряда **1 п.**, **6 п.** по рисунку, разверните вязание.

56 ряд (изн.): поворотная п., остальные петли провяжите по рисунку.

Закройте петли плеча, двойные петли закрывать как одну ([видео 15](#)).

Обрежьте нить, оставив кончик длиной примерно 50 см.

Левая полочка.

Верните **52** п. левой полочки на спицы.
Петли спинки оставьте на вспомогательной нити.

Начинайте вязать с лицевого ряда, закрепив в начале ряда нить:

1 ряд (лиц.): прибавьте 2 п. и включите их в жемчужный узор ([видео 16](#)), остальные петли провяжите по рисунку (узор по схеме 3, остальную часть жемчужным узором).

2 ряд (изн.): провяжите по рисунку, в конце ряда прибавьте 9 п. ([видео 17](#)).

3 ряд (лиц.): провяжите по рисунку, прибавленные 9 п. в провяжите: кром.п., 1 изн. п., затем 6 п. скрещ. косы (вяжите идентично косе на правой полочке), 1 изн. п..

4 – 41 ряд: провяжите по рисунку, по краю продолжайте вязать косу из скрещенных петель.

Начиная с **42 ряда**, мы начнем закрывать петли для выреза:

42 ряд (изн.): закройте в начале ряда **8** п., остальные петли провяжите по рисунку.

43 ряд (лиц.): провяжите по рисунку.

44 ряд (изн.): закройте в начале ряда **5** п., остальные петли провяжите по рисунку.

45 ряд (лиц.): провяжите по рисунку.

46 ряд (изн.): закройте в начале ряда **4** п., остальные петли провяжите по рисунку.

47 ряд (лиц.): провяжите по рисунку.

48 ряд (изн.): закройте в начале ряда **3** п., остальные петли провяжите по рисунку.

49 ряд (лиц.): провяжите по рисунку.

50 ряд (изн.): закройте в начале ряда **2** п., остальные петли провяжите по рисунку.

51 ряд (лиц.): провяжите по рисунку.

Начиная с **52 ряда**, мы приступаем к формированию скоса плеча поворотными рядами.

52 ряд (изн.): закройте в начале ряда 1 п., **20** п. по рисунку (всего, в том числе кром. п., разверните вязание).

53 ряд (лиц.): поворотная п., остальные петли провяжите по рисунку.

54 ряд (изн.): закройте в начале ряда 1 п., 13 п. по рисунку (всего, в том числе кром. п.), разверните вязание.

#жакет_grace

55 ряд (лиц.): поворотная п., остальные петли провяжите по рисунку.

56 ряд (изн.): закройте в начале ряда 1 п., 6 п. по рисунку, разверните вязание.

57 ряд (лиц.): поворотная п., остальные петли провяжите по рисунку.

Закройте все петли плеча, двойные петли закрывать как одну.

Обрежьте нить, оставив кончик длиной примерно 50 см.

ВЯЗАНИЕ СПИНКИ



Размер 40-42

- ✓ Верните 79 п. спинки на спицы.
- ✓ Закрепите нить в начале лицевого ряда.

1 ряд (лиц.): прибавьте 2 п. и провяжите их, включив в жемчужный узор, остальные петли провяжите по рисунку, в конце ряда прибавьте 2 п..

2 ряд (изн.): прибавленные петли включите в жемчужный узор, остальные петли провяжите по рисунку, в конце ряда прибавьте 9 п.

3 ряд (лиц.): прибавленные 9 п. провяжите: 1 кром. п., 1 изн. п., 6 п. скрещенной косы по схеме, 1 изн. п., остальные петли провяжите по рисунку, в конце ряда прибавьте 9 п..

4 ряд (изн.): прибавленные 9 п. провяжите: 1 кром. п., 1 лиц. п., 6 п. скрещенной косы по схеме 4, 1 лиц. п., остальные петли провяжите по рисунку.

На спицах **101 п.**

5 – 40 ряды: провяжите по рисунку: центральная часть – жемчужным узором, по краям коса из скрещенных петель.

Начиная с **41 ряда**, мы начнем закрывать петли для выреза и одновременно приступим к формированию скоса плеча.

41 ряд (лиц.): провяжите 41 п. по рисунку, закройте 19 п. ([видео 18](#)), 22 п. по рисунку (в т.ч. петля на правой спице), разверните вязание.

Далее будем вязать только **левое плечо:**

42 ряд (изн.): поворотная п., остальные петли провяжите по рисунку.

43 ряд (лиц.): закройте в начале ряда 6 п., 12 п. по рисунку (в т.ч. петля на правой спице), разверните вязание.

44 ряд (изн.): поворотная п., остальные петли провяжите по рисунку.

45 ряд (лиц.): закройте в начале ряда 3 п., 4 п. по рисунку (в т.ч. петля на правой спице), разверните вязание.

46 ряд (изн.): поворотная п., остальные петли провяжите по рисунку. Закройте петли левого плеча.

Обрежьте нить, оставив кончик длиной примерно 10 см.

Далее будем вязать **правое плечо:**

Начинайте вязать с изн. ряда.

42 ряд (изн.): закрепите нить в начале изн. ряда, закройте в начале ряда 6 п., 16 п. по рисунку (в т.ч. петля на правой спице), разверните вязание.

43 ряд (лиц.): поворотная п., остальные петли провяжите по рисунку.

44 ряд (изн.): закройте в начале ряда 3 п., 9 п. по рисунку (в т.ч. петля на правой спице), разверните вязание.

45 ряд (лиц.): поворотная п., остальные петли провяжите по рисунку.

46 ряд (изн.): провяжите 4 п. по рисунку, разверните вязание.

47 ряд (лиц.): поворотная п., остальные петли провяжите по рисунку. Закройте петли правого плеча.

Обрежьте нить, оставив кончик длиной примерно 10 см.

✓ Выполните плечевые швы с помощью крючка ([видео 19](#)). Вы можете сшить способом, показанным на видео либо другим, удобным для Вас.

✓ Сшейте разрезы под проймой ([видео 20](#)).

Размер 44-46

✓ Верните 85 п. спинки на спицы.

✓ Закрепите нить в начале лицевого ряда.

1 ряд (лиц.): прибавьте 2 п. и провяжите их, включив в жемчужный узор, остальные петли провяжите по рисунку, в конце ряда прибавьте 2 п..

2 ряд (изн.): прибавленные петли включите в жемчужный узор, остальные петли провяжите по рисунку, в конце ряда прибавьте 9 п.

3 ряд (лиц.): прибавленные 9 п. провяжите: 1 кром. п., 1 изн. п., 6 п. скрещенной косы по схеме, 1 изн. п., остальные петли провяжите по рисунку, в конце ряда прибавьте 9 п..

4 ряд (изн.): прибавленные 9 п. провяжите: 1 кром. п., 1 лиц. п., 6 п. скрещенной косы по схеме 4, 1 лиц. п., остальные петли провяжите по рисунку.

На спицах **107 п.**

5 – 44 ряды: провяжите по рисунку: центральная часть – жемчужным узором, по краям коса из скрещенных петель.

Начиная с **45 ряда**, мы начнем закрывать петли для выреза и одновременно приступим к формированию скоса плеча.

45 ряд (лиц.): провяжите 43 п. по рисунку, закройте 21 п. ([видео 18](#)), 25 п. по рисунку (в т.ч. петля на правой спице), разверните вязание.

Далее будем вязать только **левое плечо:**

46 ряд (изн.): поворотная п., остальные петли провяжите по рисунку.

47 ряд (лиц.): закройте в начале ряда 7 п., 13 п. по рисунку (в т.ч. петля на правой спице), разверните вязание.

48 ряд (изн.): поворотная п., остальные петли провяжите по рисунку.

49 ряд (лиц.): закройте в начале ряда 3 п., 5 п. по рисунку (в т.ч. петля на правой спице), разверните вязание.

50 ряд (изн.): поворотная п., остальные петли провяжите по рисунку.

Закройте петли левого плеча.

Обрежьте нить, оставив кончик длиной примерно 10 см.

Далее будем вязать **правое плечо:**

Начинайте вязать с изн. ряда.

46 ряд (изн.): закрепите нить в начале изн. ряда, закройте в начале ряда 7 п., 18 п. по рисунку (в т.ч. петля на правой спице), разверните вязание.

47 ряд (лиц.): поворотная п., остальные петли провяжите по рисунку.

48 ряд (изн.): закройте в начале ряда 3 п., 10 п. по рисунку (в т.ч. петля на правой спице), разверните вязание.

49 ряд (лиц.): поворотная п., остальные петли провяжите по рисунку.

#жакет_grace

50 ряд (изн.): провяжите 5 п. по рисунку, разверните вязание.

51 ряд (лиц.): поворотная п., остальные петли провяжите по рисунку. Закройте петли правого плеча.

Обрежьте нить, оставив кончик длиной примерно 10 см.

- ✓ Выполните плечевые швы с помощью крючка ([видео 19](#)). Вы можете сшить способом, показанным на видео либо другим, удобным для Вас.
- ✓ Сшейте разрезы под проймой ([видео 20](#)).

Размер 48-50

✓ Верните 93 п. спинки на спицы.

✓ Закрепите нить в начале лицевого ряда.

1 ряд (лиц.): прибавьте 2 п. и провяжите их, включив в жемчужный узор, остальные петли провяжите по рисунку, в конце ряда прибавьте 2 п..

2 ряд (изн.): прибавленные петли включите в жемчужный узор, остальные петли провяжите по рисунку, в конце ряда прибавьте 9 п.

3 ряд (лиц.): прибавленные 9 п. провяжите: 1 кром. п., 1 изн. п., 6 п. скрещенной косы по схеме, 1 изн. п., остальные петли провяжите по рисунку, в конце ряда прибавьте 9 п..

4 ряд (изн.): прибавленные 9 п. провяжите: 1 кром. п., 1 лиц. п., 6 п. скрещенной косы по схеме 4, 1 лиц. п., остальные петли провяжите по рисунку.

На спицах **115 п.**

5 – 48 ряды: провяжите по рисунку: центральная часть – жемчужным узором, по краям коса из скрещенных петель.

Начиная с **49 ряда**, мы будем закрывать петли для выреза и одновременно приступим к формированию скоса плеча.

49 ряд (лиц.): провяжите 46 п. по рисунку, закройте 23 п. ([видео 18](#)), 26 п. по рисунку (в т.ч. петля на правой спице), разверните вязание.

Далее будем вязать только **левое плечо:**

50 ряд (изн.): поворотная п., остальные петли провяжите по рисунку.

51 ряд (лиц.): закройте в начале ряда 8 п., 13 п. по рисунку (в т.ч. петля на правой спице), разверните вязание.

52 ряд (изн.): поворотная п., остальные петли провяжите по рисунку.

53 ряд (лиц.): закройте в начале ряда 3 п., 5 п. по рисунку (в т.ч. петля на правой спице), разверните вязание.

54 ряд (изн.): поворотная п., остальные петли провяжите по рисунку.

Закройте петли левого плеча.

Обрежьте нить, оставив кончик длиной примерно 10 см.

Далее будем вязать **правое плечо:**

Начинайте вязать с изн. ряда.

50 ряд (изн.): закрепите нить в начале изн. ряда, закройте в начале ряда 8 п., 18 п. по рисунку (в т.ч. петля на правой спице), разверните вязание.

51 ряд (лиц.): поворотная п., остальные петли провяжите по рисунку.

52 ряд (изн.): закройте в начале ряда 3 п., 10 п. по рисунку (в т.ч. петля на правой спице), разверните вязание.

53 ряд (лиц.): поворотная п., остальные петли провяжите по рисунку.

54 ряд (изн.): провяжите 5 п. по рисунку, разверните вязание.

55 ряд (лиц.): поворотная п., остальные петли провяжите по рисунку. Закройте петли правого плеча.

Обрежьте нить, оставив кончик длиной примерно 10 см.

- ✓ Выполните плечевые швы с помощью крючка ([видео 19](#)). Вы можете сшить способом, показанным на видео либо другим, удобным для Вас.
- ✓ Сшейте разрезы под проймой ([видео 20](#)).

Размер 52-56

- ✓ Верните 99 п. спинки на спицы.
- ✓ Закрепите нить в начале лицевого ряда.

1 ряд (лиц.): прибавьте 2 п. и провяжите их, включив в жемчужный узор, остальные петли провяжите по рисунку, в конце ряда прибавьте 2 п..

2 ряд (изн.): прибавленные петли включите в жемчужный узор, остальные петли провяжите по рисунку, в конце ряда прибавьте 9 п.

3 ряд (лиц.): прибавленные 9 п. провяжите: 1 кром. п., 1 изн. п., 6 п. скрещенной косы по схеме, 1 изн. п., остальные петли провяжите по рисунку, в конце ряда прибавьте 9 п..

4 ряд (изн.): прибавленные 9 п. провяжите: 1 кром. п., 1 лиц. п., 6 п. скрещенной косы по схеме 4, 1 лиц. п., остальные петли провяжите по рисунку.

На спицах **121 п.**

5 – 50 ряды: провяжите по рисунку: центральная часть – жемчужным узором, по краям коса из скрещенных петель.

Начиная с **51 ряда**, мы будем закрывать петли для выреза и одновременно приступим к формированию скоса плеча.

51 ряд (лиц.): провяжите 49 п. по рисунку, закройте 23 п. ([видео 18](#)), 28 п. по рисунку (в т.ч. петля на правой спице), разверните вязание.

Далее будем вязать только **левое плечо:**

52 ряд (изн.): поворотная п., остальные петли провяжите по рисунку.

53 ряд (лиц.): закройте в начале ряда 8 п., 15 п. по рисунку (в т.ч. петля на правой спице), разверните вязание.

54 ряд (изн.): поворотная п., остальные петли провяжите по рисунку.

55 ряд (лиц.): закройте в начале ряда 4 п., 5 п. по рисунку (в т.ч. петля на правой спице), разверните вязание.

56 ряд (изн.): поворотная п., остальные петли провяжите по рисунку.

Закройте петли левого плеча.

Обрежьте нить, оставив кончик длиной примерно 10 см.

Далее будем вязать **правое плечо:**

Начинайте вязать с изн. ряда.

52 ряд (изн.): закрепите нить в начале изн. ряда, закройте в начале ряда 8 п., 21 п. по рисунку (в т.ч. петля на правой спице), разверните вязание.

53 ряд (лиц.): поворотная п., остальные петли провяжите по рисунку.

54 ряд (изн.): закройте в начале ряда 4 п., 11 п. по рисунку (в т.ч. петля на правой спице), разверните вязание.

55 ряд (лиц.): поворотная п., остальные петли провяжите по рисунку.

#жакет_grace

56 ряд (изн.): провяжите 5 п. по рисунку, разверните вязание.

57 ряд (лиц.): поворотная п., остальные петли провяжите по рисунку. Закройте петли правого плеча.

Обрежьте нить, оставив кончик длиной примерно 10 см.

- ✓ Выполните плечевые швы с помощью крючка ([видео 19](#)). Вы можете сшить способом, показанным на видео либо другим, удобным для Вас.
- ✓ Сшейте разрезы под проймой ([видео 20](#)).

ОБВЯЗЫВАНИЕ ВЫРЕЗА И ПОЛОЧЕК

Обвязывание выреза

✓ Для набора петель по краю выреза мы будем использовать две пары спиц на леске: одни из них должны быть на 1,5-2 размера меньше основных, вторые – такого же размера или +/- 0,5 размера.

✓ По краю выреза, начиная с лицевой стороны наберите петли для двойной планки следующим образом: **первой парой спиц** вывязывайте по краю с лицевой стороны петли, а с изнаночной стороны накидывайте нить на **леску второй пары спиц**. Петли вывязывайте из каждой петли основания ([видео 21](#)).

✓ Таким образом Вы набрали 2 ряда петель. Проверьте, чтобы на каждой паре спиц было одинаковое количество петель. Также оно должно быть нечетным. При необходимости, добавьте/убавьте 1 п.

✓ Положите вязание изнаночной стороной к себе и приступайте к вязанию первой (наружной) части и провяжите 3 ряда ([видео 22](#)):

- 1 ряд: все петли лицевые.
- 2 ряд: все петли лицевые.
- 3 ряд: все петли изнаночные.



✓ Положите вязание лицевой стороной к себе и переходите к вязанию второй (внутренней) части планки и провяжите 3 ряда ([видео 23](#)):

- 1 ряд: все петли лицевые.
- 2 ряд: все петли лицевые.

3 ряд: все петли изнаночные.

✓ Положите вязание изнаночной стороной к себе и соедините петли наружной и внутренней частей ([видео 24](#)): перенесите петлю с дальней спицы на ближнюю и провяжите 2 п. вместе изнаночной.

Так, с изнаночной стороны у Вас будет идти ряд изнаночных петель, с лицевой - лицевых.



✓ Начинайте вязать резинкой 1×1: 1 изн. п., 1 лиц. п. и провяжите 6-8 рядов.

✓ Закройте петли иглой ([видео 25](#)).



Вязание планок по краю полочек

Левая полочка (без отверстий для пуговиц).

✓ Положите левую полочку изнаночной стороной к себе и приступайте к набору петель для двойной планки по краю левой полочки с изнаночной стороны ([видео 26](#)): принцип набора петель такой же, как и по краю выреза, за исключением того, что петли вывязывать нужно не из каждого ряда, а 3 раза подряд из каждого, 4 пропустите.

✓ Положите вязание лицевой стороной к себе и приступайте к вязанию внутренней части и провяжите 2 ряда ([видео 27](#)):

1 ряд: все петли изнаночные.

2 ряд: все петли лицевые.

✓ Положите вязание лицевой стороной к себе и переходите к вязанию наружной части планки и провяжите 2 ряда ([видео 28](#)):

1 ряд: все петли лицевые.

2 ряд: все петли изнаночные.

✓ Положите вязание лицевой стороной к себе и соедините петли наружной и внутренней частей, провязывая их 2 вместе лицевой ([видео 29](#)).



✓ Начиная вязать резинкой 1×1: 1 лиц. п., 1 изн. п., и провяжите 13-15 рядов. Кромочные петли при вязании резинки: в начале ряда петлю снимите, в конце ряда провяжите изнаночной.

✓ Закройте петли планки иглой

Правая полочка (с отверстиями для пуговиц).

Планка по краю правой полочки вяжется идентично планке по краю левой полочки (обязательно проверьте: количество петель должно быть одинаковым). За исключением того, что в 6 ряду мы сделаем отверстия для пуговиц ([видео 30](#)).

Пришейте пуговицы к левой полочке ([видео 31](#)).



ВЯЗАНИЕ РУКАВОВ

✓ По краю пройм вывяжите для рукава **55/59/63/67** петель: **28/30/32/34** по спинке и **27/29/31/33** по переду. При наборе петель вывязывайте петли: *2 раза подряд из каждого ряда, 3й ряд пропустите, повторяйте от * до * до конца наборного ряда, при этом ведите подсчет петель и при необходимости корректируйте, дополнительно набрав/убавив петли.

✓ Начинайте вязать рукав по кругу жемчужным узором (см. схему 5), при этом верхние центральные 8 петель провяжите: 1 изн. п., 6 п. узора из скрещенной косы (см. схему 4, начинайте вязать с 1 ряда), 1 изн. п. ([видео 32](#)).

✓ Жемчужный узор относительно косы вяжите симметрично. Например, если последняя петля в жемчужном узоре перед косой была изнаночная, то и первую петлю после косы вяжите изнаночной.

Схема 5. Жемчужный узор для кругового вязания:

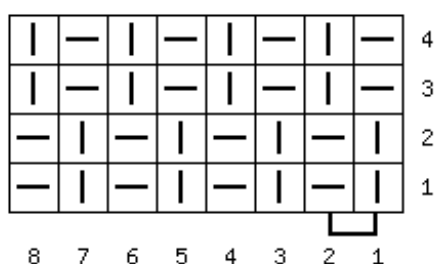

Условные обозначения (схема составлена на tamica.ru):

- | - лицевая петля
- - изнаночная петля

✓ Убавки для скоса рукава: выполняйте в каждом 12 ряду: провяжите в начале и в конце ряда 2 п. вместе по узору ([видео 33](#)). Таким образом Вы будете убавлять по 2 п. в каждом 12 ряду.

✓ Не довязав до желаемой длины 5 см (высота резинки), перейдите на спицы на 1 размер меньше и выполните убавки, провяжав по 3 п. вместе изн. через каждые 3 п. узора ([видео 34](#)).

- ✓ Перейдите к вязанию резинкой 1×1 и провяжите 10-12 рядов.
- ✓ Закройте петли иглой.

ВЛАЖНО-ТЕПЛОВАЯ ОБРАБОТКА ИЗДЕЛИЯ

Рекомендована бережная ручная стирка с добавлением средства для стирки изделий из деликатных тканей при температуре 30 °С и полоскание в воде той же температуры. Затем легко отожмите изделие, не подвергая выкручиванию. Сушите в разложенном виде на сухом полотенце. Заменяйте его на сухое по мере сильного намокания. Проследите, чтобы детали изделия лежали ровно, выровняйте внутренние линии полочек, спинки.

Также опирайтесь на рекомендации, указанные на этикетке пряжи.

Жакет готов!

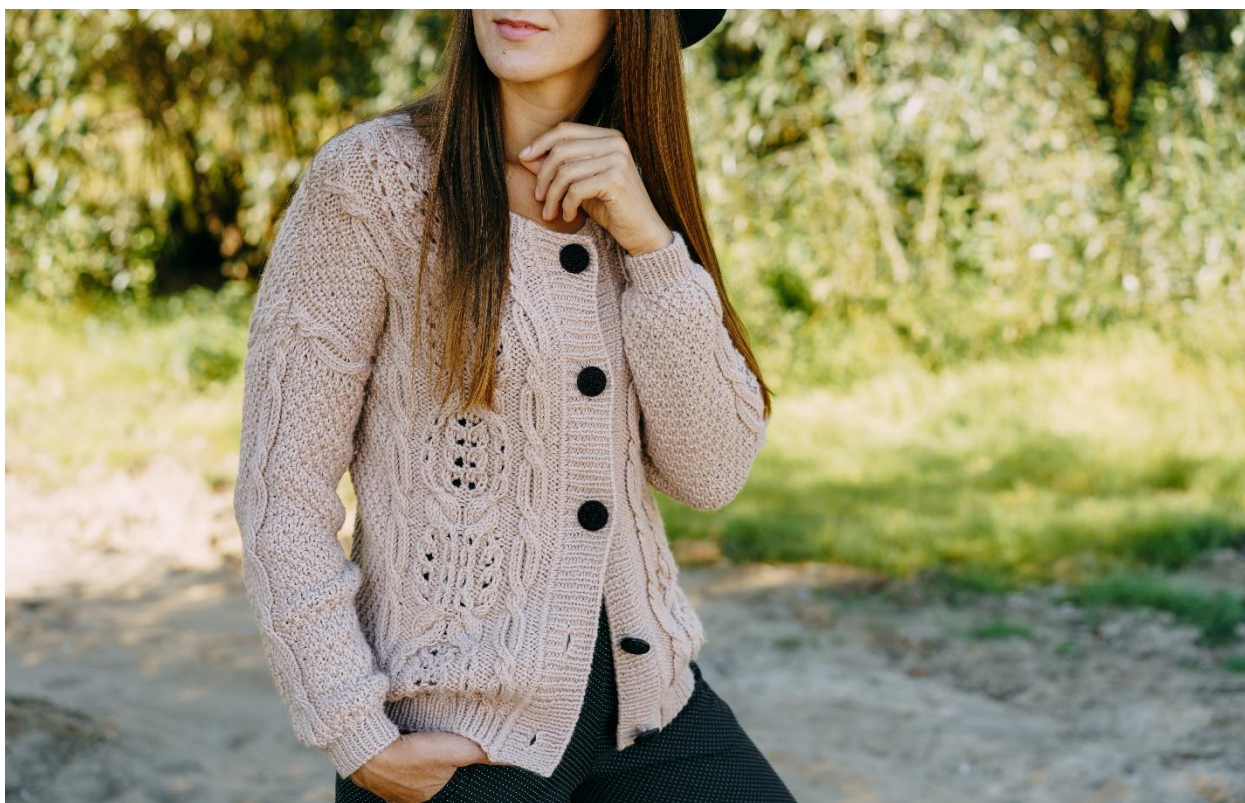

КОНТАКТЫ

Нашли ошибку или заметили неточность в описании – напишите мне.
Если Вам нужна помощь – напишите мне.

Связаться со мной (для перехода нажмите на ссылку):

Instagram: @sopot_knit

E-mail: anna.sopot7@gmail.com

Тег изделия в Instagram #жакет_grace

По нему Вы можете посмотреть работы других мастеров, а также отметить свое изделие.

#жакет_grace