

Top Satawal om Midori Hirose



Satawal - укороченный топ с кружевным узором вокруг выреза горловины "Лодочка", который немного похож на текстуру макраме.

Вы можете использовать различную пряжу, от тонкой для воздушной и прозрачной текстуры до камвольной пряжи что бы получить вещь среднего сезона. Он очень хорошо подходит для вязания как летней, так и зимней пряжей.

Топ связан плавно сверху вниз.

Кружевной узор для кокетки вяжут по кругу с прибавками на правом и левом плечах, затем тело разделяется на перед и спинку и вяжется прямо отдельно до подмышек, где детали снова соединяются.

Нижняя часть тела связана одной частью по кругу. Петли рукавов поднимают вдоль пройм и вяжут по кругу.

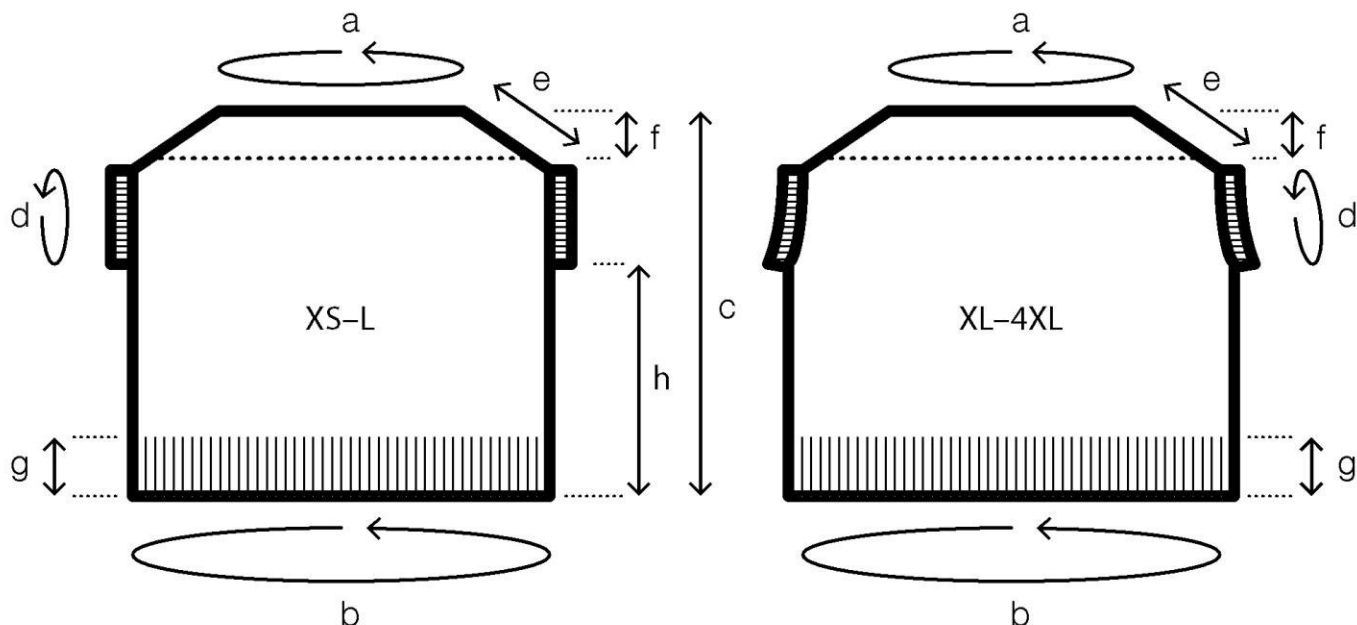

В соответствии с фактической окружностью груди

XS	S	M1	M2	L	XL	2XL	3XL	4XL
81 cm 32"	86 cm 34"	92 cm 36"	97 cm 38"	103 cm 41"	109 cm 43"	115 cm 45"	120 cm 47"	126 cm 50"

Окончательные измерения (изделие лежит прямо)

	XS	S	M1	M2	L	XL	2XL	3XL	4XL
a	64 cm / 25¼"								
b	94 cm 37"	100 cm 39¼"	106 cm 41½"	111 cm 43¾"	117 cm 46"	123 cm 48¼"	129 cm 50½"	131 cm 51¼"	134 cm 52¼"
c	47 cm 18½"	47 cm 18½"	48 cm 19"	50 cm 19¾"	52 cm 20½"	54 cm 21½"	57 cm 22½"	60 cm 23½"	63 cm 24¾"
d	25 cm 9¾"	25 cm 9¾"	27 cm 10¾"	27 cm 10¾"	29 cm 11½"	31 cm 12¼"	33 cm 13"	35 cm 13¾"	35 cm 13¾"
e	15 cm 6"	17 cm 6¾"	19 cm 7½"	21 cm 8"	22 cm 8¾"	22 cm 8¾"	24 cm 9½"	24 cm 9½"	24 cm 9½"
f	9 cm / 3½"								
g	7 cm / 2¾"								
h	25 cm 9¾"	25 cm 9¾"	25 cm 9¾"	27 cm 10¾"	28 cm 11"	29 cm 11½"	31 cm 12¼"	33 cm 13"	36 cm 14¼"

Размеры:

XS (S, M1, M2, L)(XL, 2XL, 3XL, 4XL)

Соответствует окружности груди: 81 (86, 92, 97, 103)(109, 115, 120,126) см / 32 (34, 36, 38, 41)(43, 45, 47, 50)"

Плотность вязания:

14 петель x 20 рядов = 10 x 10 см основными спицами лиц. гладью после влажной блокировки.

Пряжа

Примерный расход пряжи: 354 (372, 400, 438, 478)(520, 574, 620, 666) м

Вы можете выбрать разную пряжу, от тонкой до камвольной.

Степень прозрачность зависит от веса пряжи.

Спицы:

основные спицы - 6.0 мм, спицы 5.0 мм для низа.

Отрегулируйте размер спиц, чтобы получить нужную плотность вязания.

Инструменты:

3 маркера, игла с тупым кончиком, ненужная пряжа.

Если вы будете использовать только один моток пряжи, рекомендуется вытянуть нить из центра мотка (обмотайте ваш моток пряжи, так, чтобы вы могли использовать пряжу как из центра, так и снаружи). Вам понадобятся оба конца пряжи для вашего проекта.

Если пряжа намотана на конус и вы не можете использовать другой конец пряжи, отрежьте пряжу после Раздела 2 и присоедините к спинке для тела в начале раздела 4.

ИНСТРУКЦИИ

Секция 1: горловина и плечо

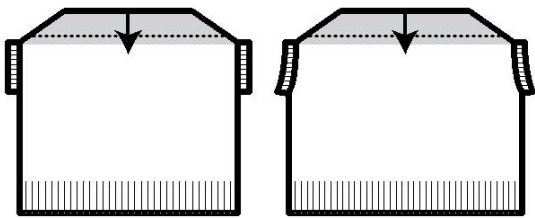

Эту секцию вяжут по кругу

Спицами основного размера, жгутобразным способом набрать 77 петель, повернуть работу и соединить в круг, снять первую набранную петлю (= скользящая петля) с левой на правую спицу, накинуть последнюю набранную петлю на снятую петлю и вытянуть ее (= 76 петель осталось), поместить маркер, чтобы отметить конец кругового ряда (= центр спинки).

Круг. ряд 1 (поместить маркер для плечевых скосов): 19 изн., поместить маркер (PM), 38 изн., PM, 19 изн., переснять маркер (SM).

Круг. ряд 2: изн. до конца, SM.

Обратите внимание на доп. петлю в конце след. 2 круг. рядов, (“накид” в конце круг. ряда 3 и “1 изн.” в круг. ряду 4), так узор в конце круг. ряда будет без неровностей.

В круг. рядах прибавок, у вас будет “3 из 1 или 3 из 1 с тремя обертками”, на обеих сторонах маркера плеча. 8 петель будет прибавлено в каждом круг.ряду прибавок.

Круг. ряд 3 (прибавки): [(накид, 2 петли вместе изн. (p2tog)) повторять до 1 петли перед маркером, 3 из 1, SM, 3 из 1] дважды, (накид, p2tog) повторять до конца, накид, SM. = 85 петель = 21+42+22

Круг. ряд 4: [(P2tog, накид) повторять до 3 петель перед маркером, 3 лиц., SM, 3 лиц.] дважды, [(p2tog, накид) повторять до 3 петель перед концом ряда, p2tog, 1 изн., SM. = 84 петель = 21+42+21

Круг. ряд 5 (прибавки): [(накид, p2tog) повторять до 3 петель перед маркером, 2 лиц., 3 из 1, SM, 3 из 1, 2 лиц.] дважды, (накид, p2tog) повторять до конца, SM. = 92 петель

Круг. ряд 6: изн. до конца, SM.

Круг. ряд 7 (прибавки): [(1 изн. с тремя обертками) повторять до 1 петли перед маркером, 3 из 1 с тремя обертками, SM, 3 из 1 с тремя обертками] дважды, (1 изн. с тремя обертками) повторять до конца, SM. = 100 петель = 25+50+25

Если вы используете заменяемые спицы, вы можете поменять левую спицу на спицу меньшего размера, когда вы провяжете круг. ряд 8, так, чтобы вы могли сдвинуть обернутые петли равномерно к нужному месту на спице.

Круг. ряд 8: (вязать изн. каждую петлю и сбрасывать дополнительные обертки со спицы, когда вы

закончите каждую петлю) повторять до конца.

Рекомендуется растянуть работу и сохранять натяжение сброшенных петель так, чтобы вы могли вязать круг. ряд 9 свободно.

Круг. ряд 9 (прибавки): [изн. до 1 петли перед маркером, 3 из 1, SM, 3 из 1] дважды, изн. до конца, SM. = 108 петель = 27+54+27

Круг. ряд 10: [(накид, p2tog) повторять до 3 петель перед маркером, 3 лиц., SM, 3 лиц.] дважды, (накид, p2tog) повторять до конца, накид, SM. = 109 петель = 27+54+28

Круг. ряд 11(прибавки): [(p2tog, накид) повторять до 3 петель перед маркером, 2 лиц., 3 из 1, SM, 3 из 1, 2 лиц.] дважды, (p2tog, накид) повторять до 3 петель перед концом, p2tog, 1 изн., SM. = 116 петель = 29+58+29

Круг. ряд 12: [(накид, p2tog) повторять до 5 петель перед маркером, 5 лиц., SM, 5 лиц.] дважды, (накид, p2tog) повторять до конца, SM.

Круг. ряд 13 (прибавка): [изн. до 1 петли перед маркером, 3 из 1, SM, 3 из 1] дважды, изн. до конца, SM. = 124 петель sts = 31+62+31

Круг. ряд 14: изн. до конца, SM.

Круг. ряд 15 (прибавки): [лиц. до 1 петли перед маркером, 3 из 1, SM, 3 из 1] дважды, лиц до конца, SM. = 132 петли = 33+66+33

Круг. ряд 16: лиц. до конца, SM.

Повторить круг. ряды 15–16 еще 0 (1, 2, 3, 4)(4, 5, 5, 5) раз, RM. = 132 (140, 148, 156, 164) (164, 172, 172, 172) петель

Секция 2: Задняя часть тела

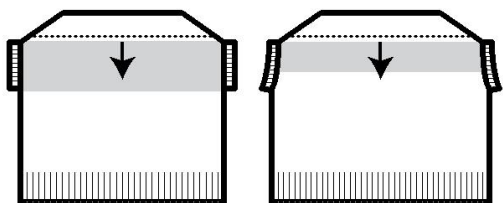

Эту секцию вязать прямо

Ряд 1(лиц.): лиц. до маркера плеча, RM, повернуть работу.

Ряд 2(изн.): изн. до маркера другого плеча, RM, повернуть работу. = 66 (70, 74, 78, 82)(82, 86, 86, 86) петель

След. 21 (21, 23, 23, 25)(22, 24, 24, 22) рядов: вязать прямо, в лиц. рядах лиц. петли, в изн. рядах изн. петли. Последний ряд лиц.(лиц., лиц., лиц., лиц.)(изн., изн., изн., изн.).

Размеры XS–L: не обрывать нить!

Поместить петли спинки на ненужную пряжу или дополнительную спицу.

Пропустить до секции 3.

Размеры XL–4XL (ряды прибавок):

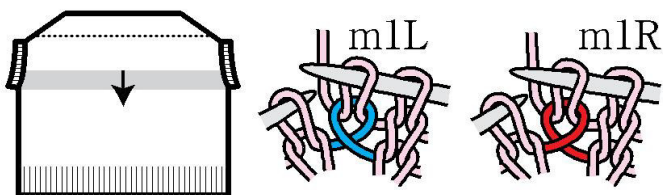

Ряд 1(лиц.): 4 лиц., m1L, лиц. до 4 петель перед концом ряда, m1R, 4 лиц. = – (–, –, –, –)(84, 88, 88, 88) петель

Ряд 2(изн.): изн. до конца.

Повторять ряды 1–2 еще – (–, –, –, –)(1, 1, 2, 3) раз. = – (–, –, –, –)(86, 90, 92, 94) петель

След. ряд: лиц. до конца.

Не обрывать нить! Поместить петли спинки на ненужную пряжу или дополнительную спицу. Пропустить до секции 3.

Секция 3: Передняя часть тела

Эту секцию вязать прямо

Ряд 1(лиц.): новым мотком пряжи, лиц. до конца. = 66 (70, 74, 78, 82)(82, 86, 86, 86) петель

Ряд 2(изн.): изн. до конца.

След. 20 (20, 22, 22, 24)(22, 24, 24, 22) рядов: вязать прямо, в

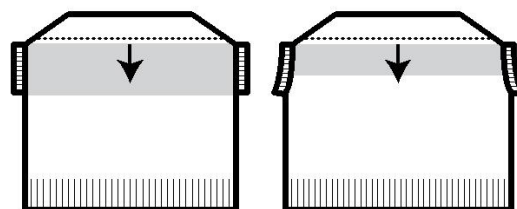

лиц. рядах лиц. петли, в изн. рядах изн. петли. Последний ряд изн.

Размеры XS–L: оборвать нить! Пропустить до секции 4

Размеры XL–4XL (ряды прибавок):

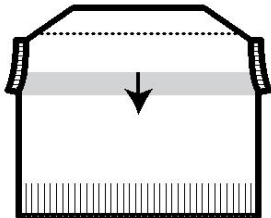

Ряд 1(лиц.): 4 лиц., m1L, лиц. до 4 петель перед концом ряда, m1R, 4 лиц. = – (–, –, –, –)(84, 88, 88, 88) петель

Ряд 2(изн.): изн. до конца.

Повторить ряды 1–2 еще – (–, –, –, –)(1, 1, 2, 3) раз. = – (–, –, –, –)(86, 90, 92, 94) петель. оборвать нить! Пропустить до секции 4

Секция 4: нижняя часть тела

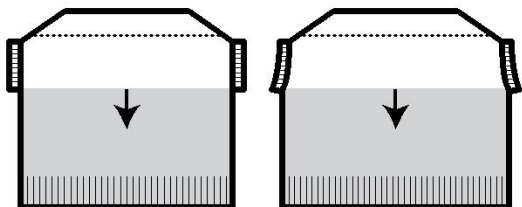

Эту секцию вязать по кругу.

Использовать рабочую нить от спинки для соединения в круг, общее число рядов спинки и переда должно быть одинаковым
Круг. Ряд присоединения: рабочей нитью от задней части тела, лиц. стороной к себе, РМ конца круг. ряда, лиц. по переду, затем лиц. по спинке, SM. = 132 (148, 156, 164)(172, 180, 184, 188) петель

Вязать лиц. гладью по кругу на длину нижней части тела 40 (40, 41, 43, 45)(47, 50, 53, 56) см от набранных петель.

Низ: вязать резинкой на длину 7 см.

Круг. ряды 1–2: спицами меньшего размера, лиц. до конца, SM.

Круг. ряд 3: (1 лиц. скрещ., 1 изн.) повторять до конца, SM.

Повторять круг. ряд 3 еще 14 раз.

Сделать эластичное закрытие петель след. образом: 2 лиц., [вязать лиц. эти 2 петли вместе, вставляя левую спицу спереди слева направо и провязывая их вместе за задние стенки правой спицей, затем вязать лиц. след. петлю] повторять, пока все петли не будут закрыты. Оборвать рабочую нить и протянуть через последнюю петлю, чтобы закрепить конец петель.

Секция 5: рукава

Эту секцию вязать по кругу

Спицами меньшего размера, начиная от центра подмышки, поднять 36 (36, 38, 38, 42) (44, 48, 50, 50) петель вдоль проймы, РМ. (* 3 петли на 4 ряда, затем 2 петли на 3 ряда, повторять от *)

След. 5 круг. рядов: (1 изн., 1 лиц. скрещ.) повторять до конца, SM.

Вязать эластичное закрытие петель так же, как для низа.

Окончание: спрятать кончики нитей и заблокировать топ по размерам.

Аббревиатуры и техники:

к = лицевая

р = изнаночная

m1L = прибавка с наклоном влево: ввести левую спицу спереди назад под протяжку между петлями и провязать ее лицевой за заднюю стенку.

m1R = прибавка с наклоном вправо: ввести левую спицу сзади наперед под протяжку между петлями и провязать ее лицевой за переднюю стенку.

k2tog = вязать 2 петли вместе лиц.

ktbl = вязать лиц. за заднюю стенку

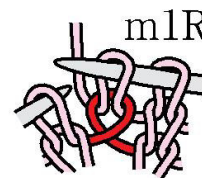
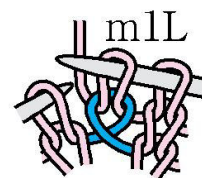

1 изн. с тремя обертками = вставить правую спицу в первую петлю как изн. на левой спице, обернуть нить вокруг правой спицы 3 раза вместо одного. Заканчивая петлю, протянуть обернутую петлю через петлю таким же образом, как изнаночную петлю

p2tog = вязать 2 петли вместе изн.

PM = поместить маркер

RM = удалить маркер

SM = переснять маркер

ssk = убавка петель с наклоном влево (снять одну петлю лицевой на правую спицу, снять еще одну как лицевую на правую спицу, продеть левую спицу в две снятые петли слева направо за передние стенки этих двух петель и провязать обе петли вместе лицевой за заднюю стенку)

3 из 1 = сделать 3 петли из 1 лиц., накид, 1 лиц. в 1-ю петлю ряда спереди, делая 3 петли из 1

3 из 1 с тремя обертками = 1 лиц., накид, 1 лиц. в 1-ю петлю ряда спереди, оборачивая нить вокруг правой спицы 3 раза вместо одного, когда будете заканчивать каждую петлю.

Соединение набранных петель в круг

Вязать жгутообразный набор петель

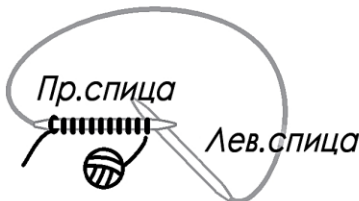

повернуть работу



снять первую набранную петлю (=скользящая петля)

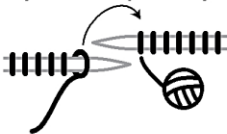

накинуть последнюю набранную петлю на снятую петлю

