



Кардиган Хвойное дерево

Размеры

XS(S)M(L)XL/XXL

Обхват груди (готовое изделие):

90(100)110(120)130 см

Длина: 64(66)68(71)74 см

Длина рукава: 45(46)47(48)49 см

Материалы

Пряжа Novita Nalle (75% шерсть, 25% полиамид, 100 г/260 м) 4-4-5-5-6 мотков льняного цвета и 1-2-2-2-2 мотка графитового цвета, спицы круговые 4 мм, 6 пуговиц

Плотность вязания

24 петли и 30 рядов = 10x10 см чулочной вязкой

Описание

Спинка

Нитью льняного цвета набрать 110(122)134(146)158 п. и провязать 11 рядов платочным узором, продолжить чулочной

вязкой. Через 18(19)20(21,5)23 см от наборного края начать вязание по схеме узора с 1-го ряда: 1 лиц.п., 6 п. раппорта повторить 18(20)22(24)26 раз, 1 лиц.п. Выполнить 2-16 ряды, потом 14 рядов чулочной вязкой нитью льняного цвета и продолжить вязание по схеме, выполнив 17-32 ряды узора. Вязать 14 рядов чулочной вязкой нитью льняного цвета, потом вязать 1-16 ряды узора. Далее провязать 2 ряда чулочной вязкой нитью льняного цвета, начать убавления для формирования пройм рукавов. Закрывать в каждом 2-ом ряду с каждой стороны 6 п. 0(0)1(1)1 раз, 4 п. 1(1)0(1)1 р., 2 п. 2(3)3(3)4 раза, 1 п. 2(2)2(2)3 р. = 90(98)106(110)116 п.

Примечание: когда будет провязано 14 рядов, далее снова вязать по схеме узора 17-32 ряды. До конца детали вязать льняным цветом.

На высоте пройм рукавов 17(18)19(20,5)22 см для выреза горловины закрыть центр. 40(40)40(42)42 п. Закончить обе части спинки раздельно. В 2-ом ряду закрыть для плеч 5(6)7(7)7 п. 4 раза и 1 раз 3(3)3(4)7 п. В это же самое время для выреза горловины закрыть по 2 п. 1 раз после 2-х провязанных рядов.

Левая полочка

Набрать 56(62)68(74)80 п. льняным цветом, провязать 11 рядов платочным узором, продолжить чулочной вязкой и узором по схеме как для детали спинки (по краям также будет по 1 лиц.п.). Петли для проймы рукава закрыть как для спинки с правой стороны детали = 46(50)54(56)59 п.

Когда высота проймы будет 9(10)11(12,5)14 см для воротника отложить с левой стороны первые 15(15)15(16)16 п. Закрывать в каждом 2-ом ряду по 2 п. 2 раза, 1 п. 4 раза в вырезе горловины. Петли для плечевого скоса закрыть как для спинки.

Правую полочку кардигана вязать зеркально левой полочке.

Рукава



Нитью льняного цвета набрать 54(56)56(58)58 п. и провязать 11 рядов платочным узором, продолжить чулочной вязкой. Через 10(13)10(14)9 см от наборного края начать прибавления по 1 п. с каждой стороны. Повторить ряд прибавлений через каждые 3,5(3)2,5(2)2 см еще 9(10)14(16)19 р. = 74(78)86(92)98 п. Через 18(19)20(21,5)23 см от наборного края начать вязание по схеме узора с 1-го ряда. Выполнить 2-16 ряды, потом 14 рядов чулочной вязкой нитью льняного цвета и продолжить вязание по схеме, выполнив 17-32 ряды узора. Вязать 14 рядов чулочной вязкой нитью льняного цвета, потом вязать 1-16 ряды узора. Далее вязать льняным цветом до конца рукава.

Через 45(46)47(48)49 см от наборного края для оката рукава закрыть в каждом 2-ом ряду с каждой стороны 4(4)6(6)6 п. 1 раз, 2 п. 2(3)3(3)4 р., 1 п. 9(10)11(13)13 р., 2 п. 1 раз и 3 п. 1 раз. Закрыть оставш. петли.

Второй рукав вязать аналогично.

Сборка

Сшить плечевые швы.

Воротник

Нитью льняного цвета поднять по 5 петель из 3-х см выреза горловины + отложенные петли переда, провязать 10 рядов платочным узором, закрыть все петли.

Левая планка

Нитью льняного цвета поднять по 5 петель из 3-х см, провязать 10 рядов платочным узором, закрыть все петли. Пришить пуговицы на расстоянии 2 см от верхнего/нижнего края, остальные - распределить между ними.

Правая планка

Поднять такое же кол-во петель как для левой планки. В 4-ом ряду вязать петли для пуговиц таким образом: 2 п. вместе лиц., набрать новые 2 петли, протяжка.

Вшить рукава, выполнить боковые швы и швы рукавов.

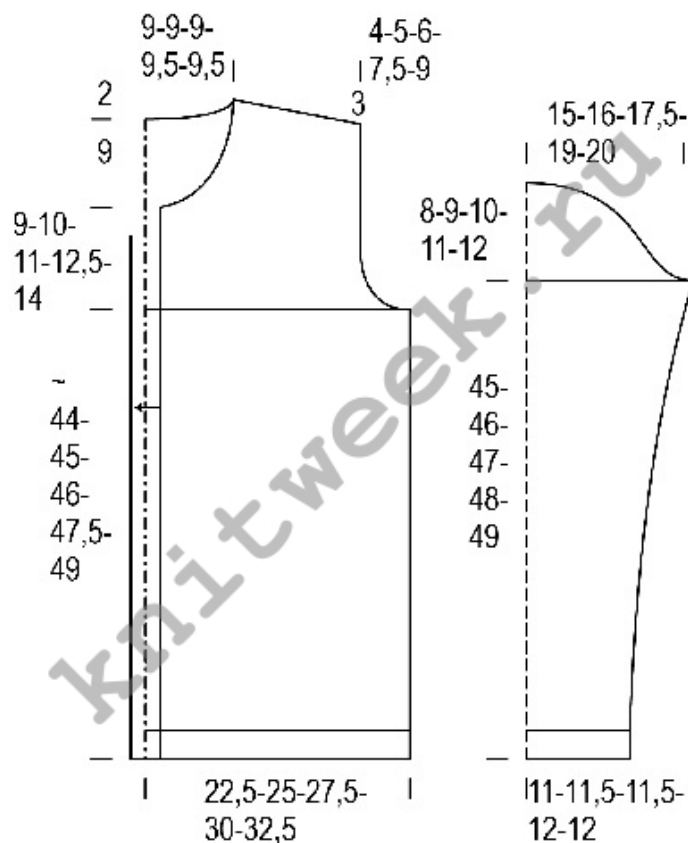



Схема

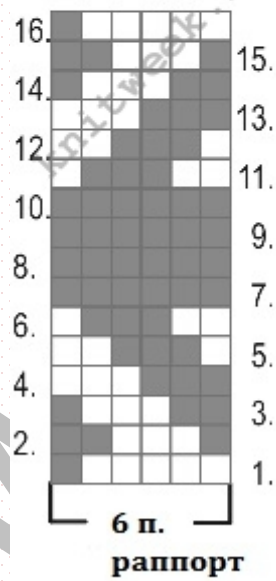
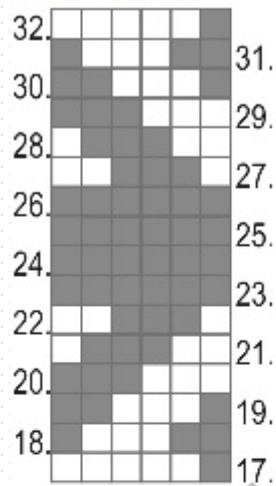

KnitWeek.ru