

# Defenture Insight



Defenture grijpt kans in defensie industrie

# Defenture Insight



## Defenture

Dynamisch bedrijf, rijke automotive engineering kennis, opgebouwd in de automotive industrie en diverse motorsport disciplines.

Specialisatie:

- naar klantwens ontwikkelen en produceren van lichte tactische defensie voertuigen
- interactief oplossen van vraagstukken met de klant
- systematisch en projectmatig oplossen van knelpunten in de ontwikkeling van voertuigen
- Out of the Box denken
- Ambitieuze visie
- Proven constructions
- Eenvoud en inzetbaarheid zijn de pijlers van de ontwikkelingsfilosofie
- Korte Time-to-market
- Een eigen test terrein



Defenture grijpt kans in defensie industrie

# Defenture Insight



## Het Vector programma

- Ontwikkeling en realisatie in ca. 3 jaar
- Innovatief:
  - Specifiek multi-purpose platform (NATO breed inzetbaar)
  - Ultieme performance
  - Hoge prijs kwaliteitsverhouding
  - Hoge mate veiligheid
  - Eenvoud in combinatie met hoge inzetbaarheid
- Managen van verificaties
- Managen ROI
- Managen spin-offs en strategische samenwerkingen en bedreigingen



# Defenture Insight



## De onderneming

- Opgericht mei 2013, gestart per 1.8.2013.
- 20 vaste en 1 – 3 flexibele medewerkers. (ca. 35 medewerkers medio 2016)
- Order voor het leveren van 50 ATTV's conform contract DMO.
- Medio 2016 serie productie start gepland.
- Nieuwe innovaties zijn in ontwikkeling.
- Wereldwijde interesse in ATTV platform.
- Samenwerking met OEM en internationale partners.
- Defenture bereid een capaciteit voor van 200 – 300 voertuigen / jaar.
- Ontwikkelingskapitaal zelfstandig gefinancierd.
- Hoofdzakelijk Nederlandse toelevering.
- Opleidings- en trainingscenter in voorbereiding.
- Herstel – en reparatie werkplaats in voorbereiding.

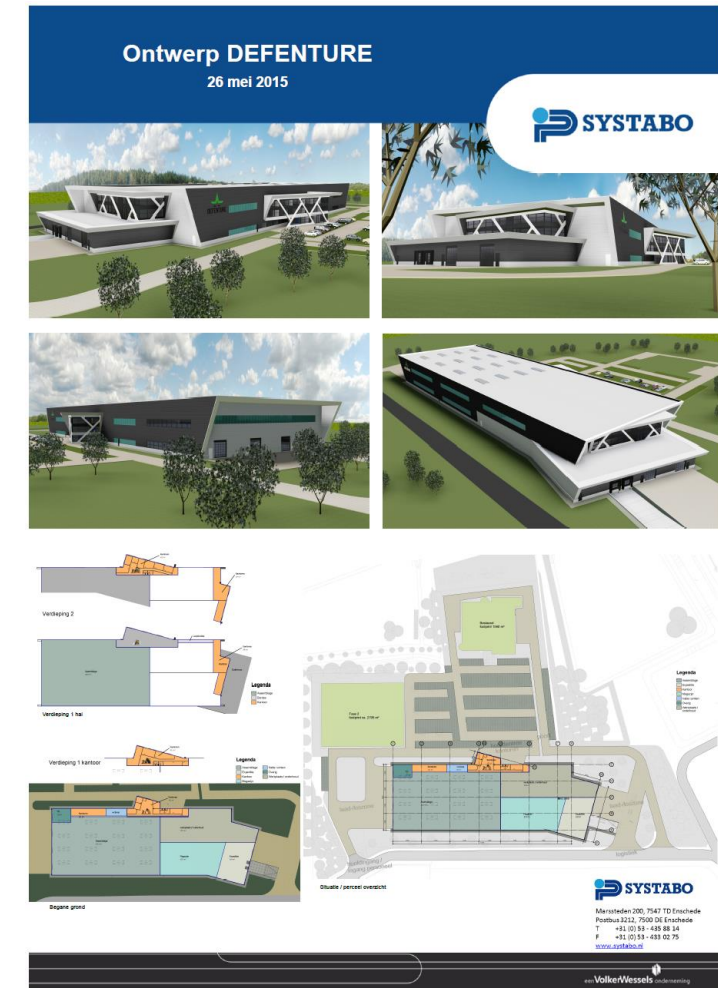

# Defenture Insight



## Strategie

- Samenwerking met de beste lokale partij.
- Voertuigen, bouwpakketten en service te leveren vanuit NL of lokaal geassembleerd.
- Platforms ontwikkeld als bouwpakket voor lokale assemblage volgens generiek proces.

**50.000 units**

Worldwide market opportunity



**Go-to-Market**

**11.000 Light tactical < 8000 kg. (Level 1&2)**

- **Europe**                      **Approx. 1000 units over coming 5 years**
- **Asia**                              **Approx. 8000 units over coming 5 years**
- **Middle-East**                      **Approx. 2000 units over coming 5 years**



Defenture grijpt kans in defensie industrie

# Defenture Insight

## Multipurpose modulair platform

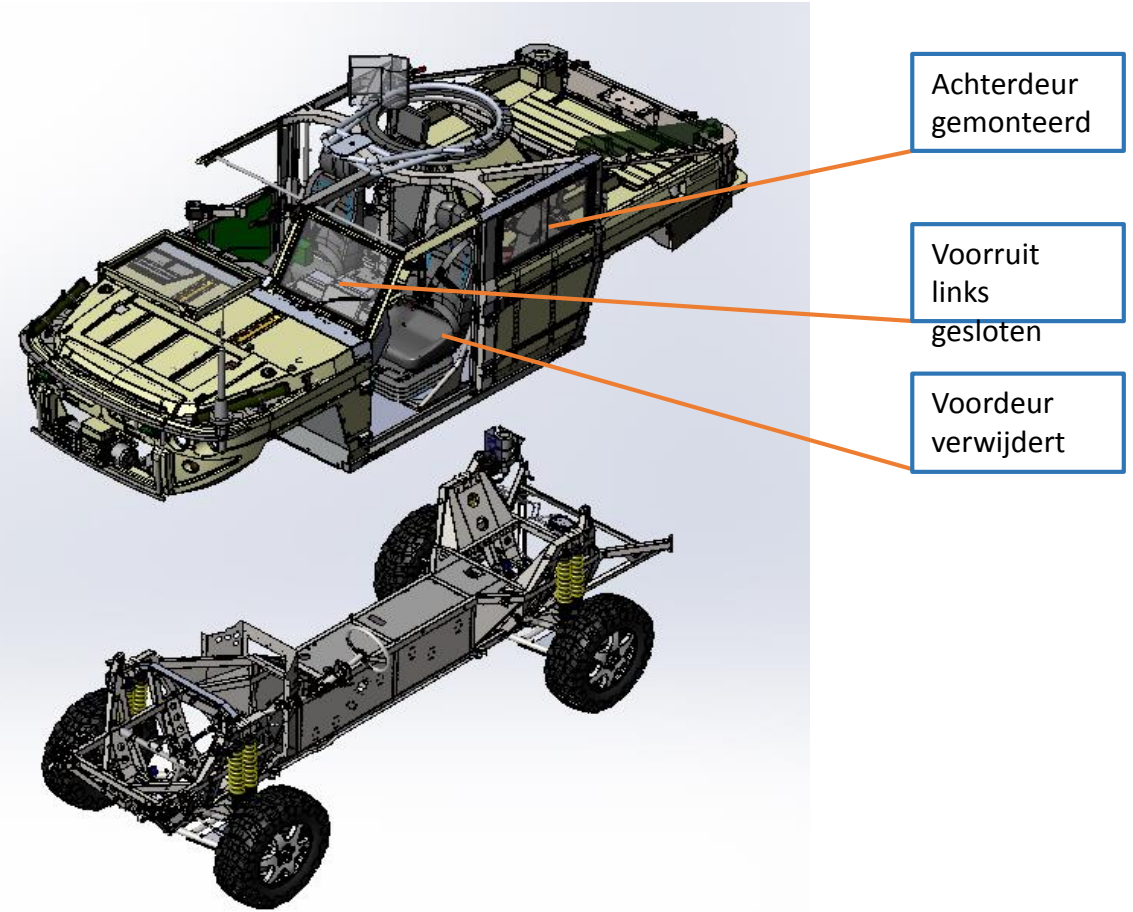
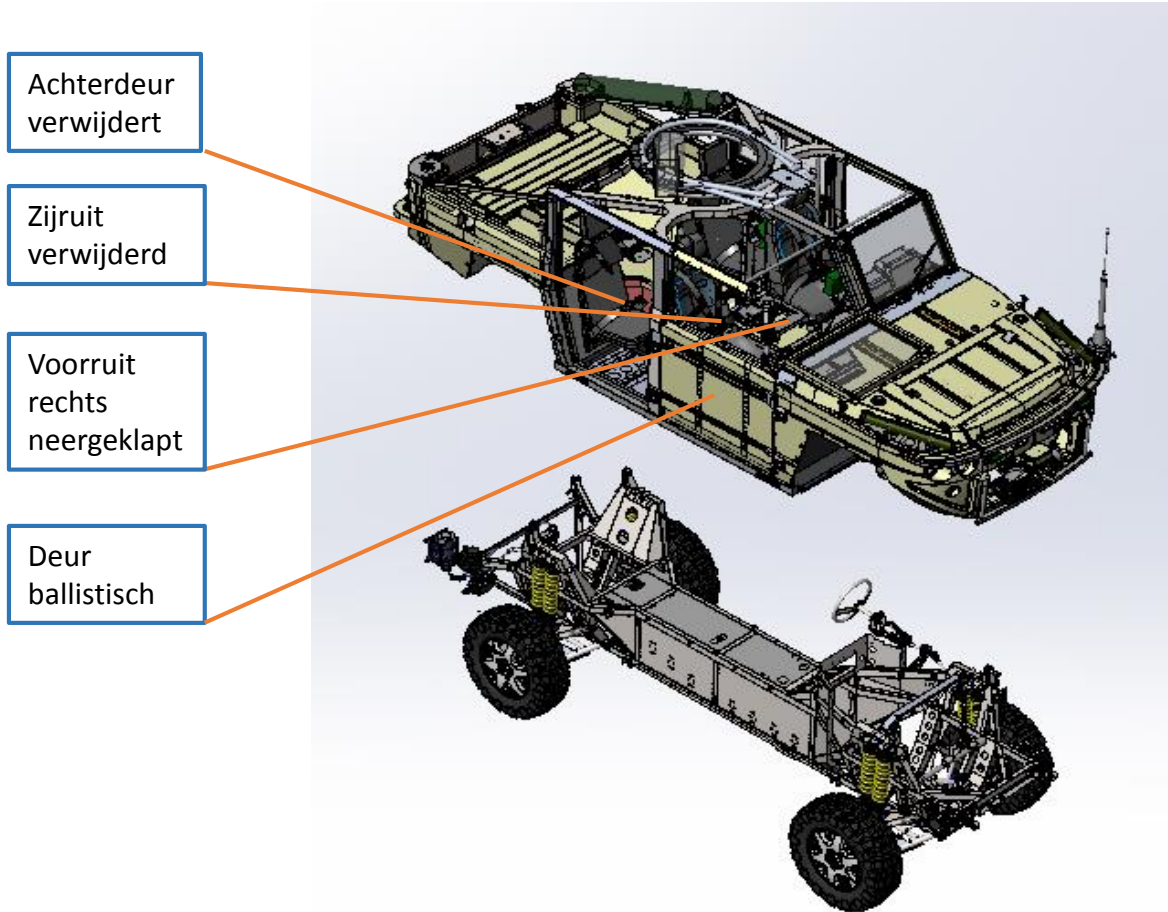

# Defenture Insight

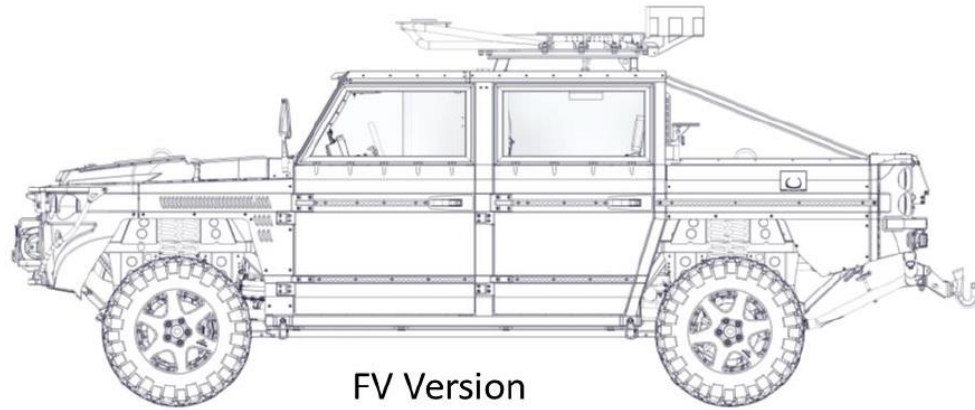

FV Version

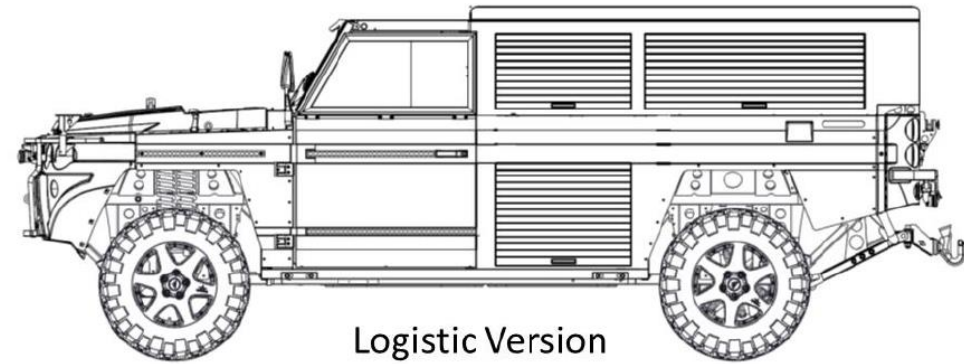

Logistic Version

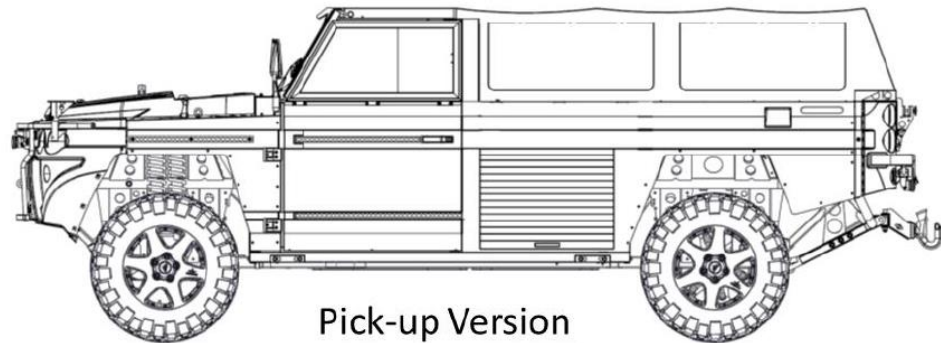

Pick-up Version

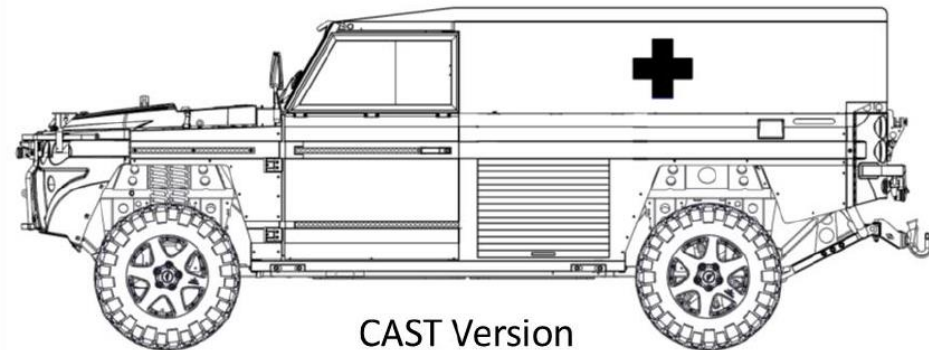

CAST Version

# Defenture Insight



Innovaties integreren in moderne behoeftes is een bewuste keuze.

- Tegenstrijdige eisen selecteren, combineren en managen.
- Een korte “Time to market” als doelstelling voor innovatieve defensie programma’s.
- Aanbesteding trajecten versus huidige snelheid technische ontwikkelingen.
- Nederlandse defensie industrie verdiend prioriteit, economische visie.
- Stimuleringseffecten (gebruiker en industrie), creëren van kansen.
- Kennis opbouw (industrie en gebruiker, kenniscentrum).
- Project management (samenwerking gebruiker, kenniscentrum, DMO en industrie).
- Industrie strategie, hoe product om te zetten naar een business model (ROI).
- Business plan maken om Spin-offs te managen.



Defenture grijpt kans in defensie industrie



# Defenture Insight



## Conclusies

- Innovaties gekoppeld aan een korte maar realistische Time-to-market en goed begeleid door de industrie, politiek, kenniscentra en DMO biedt uitdagende kansen voor Defensie en Nederlandse defensie industrie.
- Technische Innovaties zijn de motor voor de Nederlandse economie welke de Nederlandse ministeries zouden moeten stimuleren om de in Nederland beschikbare resources aan te wenden voor het door ontwikkelen van defensie materieel. Met als doel, verhogen van de veiligheid en inzetbaarheid tegen een concurrerende prijs.

# Defenture Insight



Optimale inzetbaarheid



Defenture grijpt kans in defensie industrie