



Джемпер Песня Малиновки

Размеры

S - M - L - XL - XXL - XXXL

Материалы

Пряжа DROPS AIR (65% альпака, 28% полиамид, 7% шерсть, 50 г/150 м) 6-6-7-7-8-9 мотков цвета 13, спицы чулочные и круговые 5 мм и 6 мм

Плотность вязания

15 петель и 19 рядов = 10x10 см чулочной вязкой на спицах 6 мм

Описание

Схемы: показаны все ряды, если смотреть с лиц. стороны.

Убавления для выреза горловины спинки:

выполнять в лиц.р. у 2-х кром.п. платочного узора, после петель вязать протяжку (снять 1 п. как лиц., 1 лиц.п., протянуть снятую петлю поверх провязанной), перед петлями - 2 п. вместе лиц.

Прибавления (рукав): накид, 2 лиц.п., А.1, 2 лиц.п., накид. В след. кругу накиды вязать лиц. скрещ. петлями, потом - чулочной вязкой.

Спинка

На спицы 5 мм набрать 105-111-117-129-141-153 п., провязать 1 изн.р. изн.п., далее продолжить резинкой: кром.п., *1 лиц.п., 2 изн.п., повторять от * до послед. 2-х петель ряда, 1 лиц.п., кром.п. Через 4 см в след. лиц.р. вязать лиц.п., равномерно убавив 21-21-21-27-29-33 п. = 84-90-96-102-112-120 п. Перейти на спицы 6 мм, продолжить чулочной вязкой на высоту 39-40-41-42-43-44 п. Для подрезов рукавов закрыть 3-4-4-5-6-6 п. в начале след. 2-х рядов = 78-82-88-92-100-10 п. Продолжить вязание детали на высоту 50-52-54-56-58-60 см. В след. лиц.р. продолжить вязание платочным узором на центр. 18-18-20-20-22-22 п. ряда (все остальные петли вязать как раньше). После 4-х рядов для выреза горловины вязать: 32-34-36-38-41-45 п., отложить эти петли на доп. спицу, закрыть след. 14-14-16-16-18-18 п., закончить ряд. Закончить оба плеча спинки отдельно. В след. ряду в линии выреза горловины убавить 1 п. (см. убавления). Через 15-16-17-18-19-20 см от начала пройм закрыть оставш. 31-33-35-37-40-44 п. плеча. Второе плечо вязать симметрично.

Перед

На спицы 5 мм набрать 105-111-117-129-141-153 п., провязать 1 изн.р. изн.п., далее продолжить резинкой: кром.п., *1 лиц.п., 2 изн.п., повторять от * до послед. 2-х петель ряда, 1 лиц.п., кром.п. Через 4 см в след. лиц.р. вязать: 51-54-57-63-68-75 п. чулочной вязкой и равномерно убавить в них 10-10-10-13-14-16 п., 2 п. по схеме А.1, вязать лиц.п. до конца ряда и равномерно убавить в них 11-11-11-14-15-17 п. = 84-90-96-102-112-120 п. Перейти на спицы 6 мм, вязать по рисунку, высота детали будет 34-36-37-39-40-42 см, далее продолжить вязание по схеме А.2 на центр. 20 п. В ряду со звездочкой в схеме А.2



будет убавлено 2 петли в центре, петли следует разделить на две части по центральной линии. Отложить первую часть переда на доп. спицу, вязать вторую часть - левую половину. Вязать по рисунку, выполняя убавления так, как показано в послед. 6 рядах схемы (3 убавления показано на схеме) пока всего будет выполнено 8-8-9-9-10-10 убавлений. В это же самое время через 39-40-41-42-43-44 см от наборного края закрыть петли для подреза рукава. После всех убавлений продолжить вязание по схеме А.3 на 5 п. со стороны выреза горловины. После всех убавлений на спицах будет 31-33-35-37-40-44 п. плеча. Через 15-16-17-18-19-20 см от начала пройм закрыть оставш. 31-33-35-37-40-44 п. плеча.

Правое плечо переда вязать симметрично на отложенных петлях, первый ряд будет изн.р., со стороны выреза горловины после ряда со звездочкой вязать: 9 п. по схеме А.2, чулочной вязкой до конца ряда. Когда 8-8-9-9-10-10 убавлений будет выполнено в линии выреза горловины, продолжить по схеме А.4 на 5 п. у выреза горловины.

Рукава

На чулочные спицы 5 мм набрать 43-43-45-48-48-51 п., провязать 1 круг лиц.п., далее продолжить резинкой 1x2 на высоту 4 см. Перейти на спицы 6 мм, в след. кругу: 2 лиц.п., А.1 на след. 2 п., лиц.п. до конца круга, равномерно убавив 9-8-8-10-9-11 п. = 33-34-37-38-39-40 п. Продолжить вязание по рисунку, через 8-9-9-9-8-8 см от наборного края начать прибавления по 1 п. с каждой стороны через каждые 0-5-5-4-0-3 см всего 0-7-7-8-0-10 раз, для размера S прибавления выполнять попеременно через каждые 6 и 7 см всего 6 раз, а для размера XXL прибавления выполнять попеременно через каждые 3 и 4 см всего 9 раз = 45-48-51-54-57-60 п. Через 45-44-43-42-40-38 см от наборного края закончить вязание в центре схемы А.1, теперь продолжить вязание рядами, через 2-3-3-4-4-4 см закрыть все петли. Второй рукав вязать аналогично.

Сборка

Сшить плечевые швы. Вшить рукава, выполнить боковые швы переда и спинки.

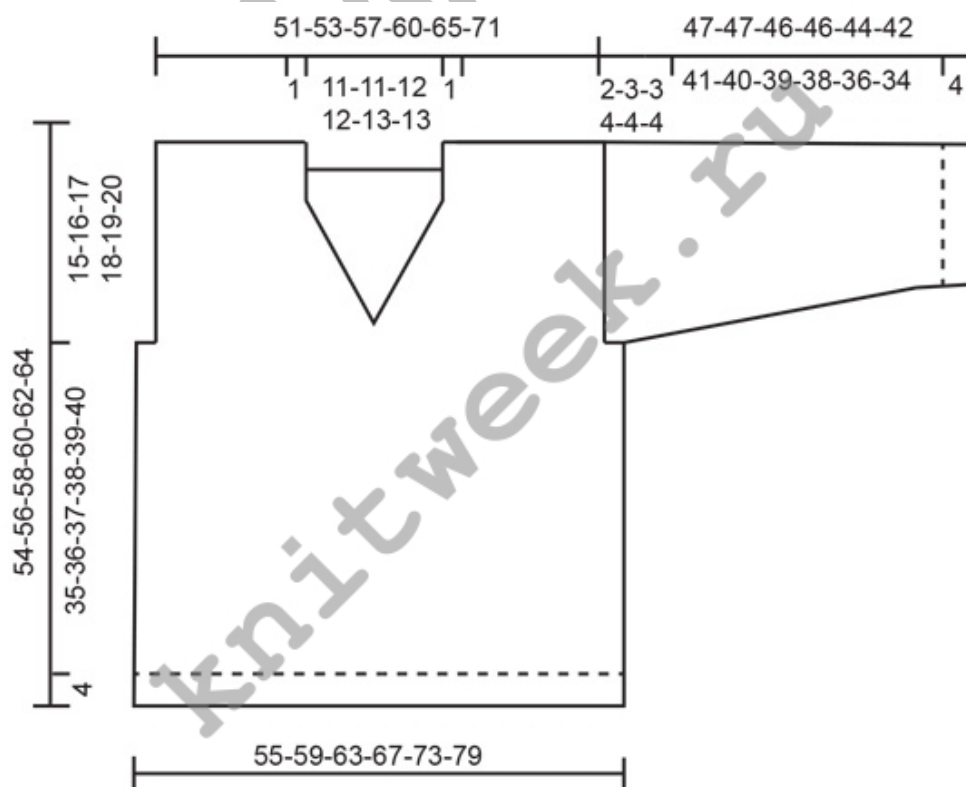



- лиц.п. в лиц.р., изн.п. в изн.р.
- ▢ лиц.п. в изн.р.
- ⊞ накид, в след. ряду вязать изн.п.
- ⊞ 2 п. вместе лиц.
- ⊞ снять 1 п. как лиц., 1 лиц.п., протянуть снятую петлю поверх провязанной
- ⊞ 3 п. вместе лиц.
- ⊞ снять 1 п. как лиц., 2 п. вместе лиц., протянуть снятую петлю поверх провязанных вместе петель
- ★ когда этот ряд будет закончен, деталь разделить на правое и левое плечо и закончить каждую часть раздельно
- нет петли, пропустить квадрат схемы

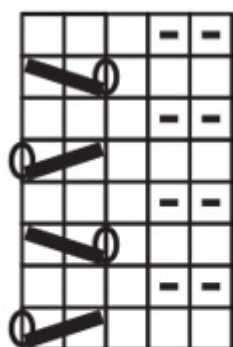

A.3

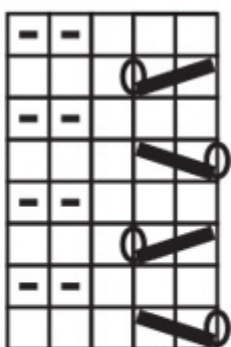

A.4



2
A.1

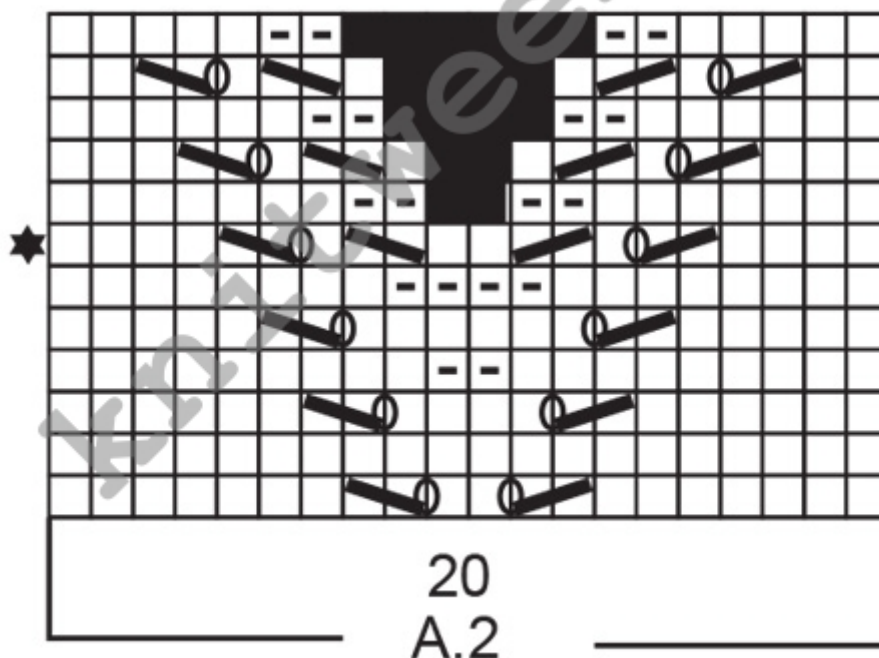

20
A.2