



ШИТЬЕ И ВЯЗАНИЕ

ХЮССЕ

МАГИЯ РУКОДЕЛИЯ ДЛЯ ДОМА,
ГДЕ ЖИВЕТ СЧАСТЬЕ

БОЛЕЕ **40** ПРОСТЫХ И СТИЛЬНЫХ ПРОЕКТОВ



Датчане — самые счастливые люди на земле. Причиной этого считается **ХЮГГЕ** — датское отношение к жизни, о котором рассказывает известная писательница и дизайнер Кармен Веделанд.

ХЮГГЕ касается всех сфер жизни, но особенно проявляется в обустройстве дома. Чтобы сделать его уютным и сидеть с чашкой какао, наслаждаясь рукоделием и приятной беседой, когда за окном бушует непогода, надо совсем немного.

ОТКРОЙТЕ КНИГУ, И ВЫ НАЙДЕТЕ:

- ★ Более 40 проектов по шитью, вязанию на спицах и крючком, специально разработанных для релакса и прекрасного самочувствия. Гостиная, спальня, ванная, и конечно же, модели одежды и аксессуары — все это приобретет неповторимый уют в стиле Хюгге.
- ★ Подробный и увлекательный рассказ о философии **ХЮГГЕ**, который даст аутентичное, атмосферное представление о датском рецепте счастья.

И неважно, насколько хорошо вы владеете иглой или спицами. Не обязательно стремиться к совершенству. Главная цель — ощущение уюта и умиротворения, которое дает **ХЮГГЕ**.

А вещи, которые вы сотворите, будут нести его дух всю жизнь, наполняя ваш дом теплом и счастьем.

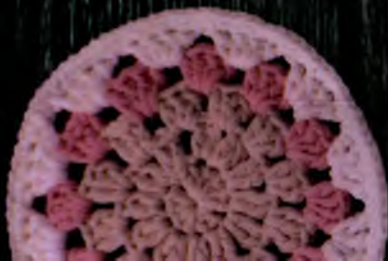

ШИТЬЕ И ВЯЗАНИЕ
ХЮГБО

МАГИЯ РУКОДЕЛИЯ ДЛЯ ДОМА,
ГДЕ ЖИВЕТ СЧАСТЬЕ



Москва
2019

СОДЕРЖАНИЕ

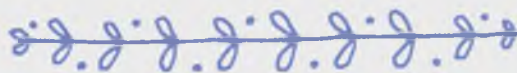

HYGGE – ОЩУЩЕНИЕ ЖИЗНИ

Повседневное счастье по-датски.....	6
Hygge-словарик	18
Год Hygge От Рождества до Иванова дня	20
Рукоделие Прекрасные вещи, созданные своими руками	30

КУХНЯ

Кухня – это место для жизни	42
Кухонный фартук двусторонний	50
Вязаные прихватки	52
Подушка для сидения в технике «пэчворк».....	54
Вышитая дорожка на стол	56
Вязаная подставка для горячих блюд	58
Варежка-прихватка.....	60

Складная сумка для покупок	62
Сумочка для ланча.....	64
Грелка на чашку.....	65
Вязаные подставки под чашки.....	66

ГОСТИНАЯ

Гостиная, где мы чувствуем себя комфортно.....	70
Плед из «бабушкиных квадратов».....	78
Пуф	80
Вязаная подушка в технике «пэчворк».....	83
Мобиль в детскую кроватку «Птички».....	84
Сумки для хранения вещей: большая и маленькая.....	87
Вязаное одеяло в технике «пэчворк».....	90
Вязаная подушка	94

СПАЛЬНЯ

Спальня – комната дня и ночи.....	98
Мягкая игрушка «Кит».....	104
Лоскутное одеяло.....	106
Удобная кровать для домашнего питомца..	108
Вязаная овечка-обнимашка.....	111
Подушка из лоскутков.....	112
Обложка для записной книжки.....	114

ВАННАЯ КОМНАТА

Ванная комната – твой оазис.....	118
Маленький коврик.....	126
Лавандовое сердце.....	128
Косметичка «Рыба».....	131
Вязаные корзиночки.....	132
Банное парео.....	134
Яркий органайзер.....	136

ОДЕЖДА

Одежда, созданная для тебя.....	140
Свободный легкий джемпер.....	146
Косынка, связанная крючком.....	149
Теплая шапка, связанная крючком.....	150
Шарф с переходящими оттенками.....	152
Варежки с жаккардовым узором.....	154
Вязаный шарф-хомут.....	158
Полосатая косынка.....	159
Уютный жакет.....	160
Удобные тренировочные штаны.....	164
Гольфы с узором «косичка».....	166
Вязаные домашние тапочки.....	170

АВТОРЫ..... 172

СОКРАЩЕНИЯ..... 173

ВЫКРОЙКИ..... 174

ДОБРО ПОЖАЛОВАТЬ



Каждому человеку жизненно необходим отдых от однообразных будней, когда дома, в самом прекрасном месте на свете, можно просто делать то, что хочется. Вы ищете такой отдых в своей жизни?

Тогда пришло время *Hygge*. И оно начинается здесь и сейчас.

Hygge — это счастье, которое вы создаете сами. Идея, родившаяся в Дании, распространилась теперь повсюду. Вам будут нужны только немного времени, уютное место и занятие, которое помогает вам расслабиться.

Для многих людей рукоделие *Hygge* означает вязать спицами теплые мягкие чулочки, крючком — гармоничные узоры, шить до поздней ночи... Вы относитесь к числу таких счастливиц? Тогда вы, вероятно, замечаете, что ваша работа, выполняемая вручную, позволяет отключиться от всего происходящего вокруг. И когда она будет готова, это продвинет *Hygge* дальше.

Очень важно делать перерывы в делах; такой отдых я предоставила себе в 2013 году. Датский остров привлек меня тогда своими меловыми скалами и живописными пейзажами. И спустя годы я все еще живу там. Что меня, собственно, удержало, так это *Hygge*: прелестные деревни, поросшие лесом курганы — все это стало для меня невероятно родным. И здесь я занимаюсь тем, что больше всего люблю: пишу, шью, тем самым делая свою жизнь прекрасной. Все это, конечно, было бы возможно и в другом месте. Однако лишь Дания помогла мне понять, насколько важны такие «острова счастья», что можно жить по рецепту *Hygge* каждый день.

Вы также можете сделать перерыв — здесь и сейчас. Подарите себе уют, пусть повседневные заботы отойдут на задний план. Узнайте из этой книги, как можно использовать датское искусство *Hygge* в своих целях. Или погрузитесь в мир рукоделия *Hygge*. Вы найдете более 40 проектов по шитью, вязанию на спицах и крючком; Барбара Зандер, Мануэла Зайтер и Эва Шарновски с любовью создавали их и снабдили всеми необходимыми пояснениями. Из книги вы почерпнете разнообразные идеи, касающиеся одежды, кухни, ванной комнаты, гостиной и спальни. В каждом разделе мы даем различные советы и предлагаем, как можно, находясь дома, эффективно снять напряжение от дел.

Я желаю вам уютного отдыха от серых будней вместе с *Hygge*!
С наилучшими пожеланиями с острова Мён,

Кармен Веделанд



HYGGE

Ощущение жизни

»»» • лее • »»» • лее



ПОВСЕДНЕВНОЕ СЧАСТЬЕ

no-danski



Датчане — счастливые люди. Намного счастливее, чем какая-либо другая нация в мире (это показывают и опросы, проводимые на протяжении многих лет). Они, вместе с другими жителями Скандинавии, входят в число самых удовлетворенных жизнью людей. И исследования подтверждают это: датчане очень любят свою жизнь.

И многие немцы очень любят Данию. Они проводят здесь свои отпуска, так как эта страна делает их счастливыми. Немало людей эмигрирует в Датское королевство.

“ Что для меня Нугге? Это завтракать со всей семьей в полном покое, на столе горят свечи; сидеть на диване с моими тремя детьми и смотреть фильм; за бокалом красного вина обсуждать с хорошими друзьями то, что действительно важно в жизни. ”

Джейн Сков Линд

РАДОСТНЫЕ МОМЕНТЫ В СЕРЫЕ ДНИ

Почему настроение у людей в Дании такое хорошее? По сравнению с более южными регионами здесь вы не найдете ни жаркого лета, ни самбы, ни сенсационной кухни и особых достопримечательностей. Датские зимы длинные и дождливые, большинство взрослых много работают, а дети проводят весь день в школе. Почему же датчане так жизнерадостны? Секрет их счастья кроется в Нугге.

Нугге! Это маленькое датское слово приобрело большую популярность и в других странах. Оно не переводится, так как никакое другое слово не способно передать все то, что содержит в себе Нугге. Нугге — это настроение, состояние; это понятие включает одновременно домашний уют, хорошее самочувствие, отдых и ощущение чего-то родного и близкого.

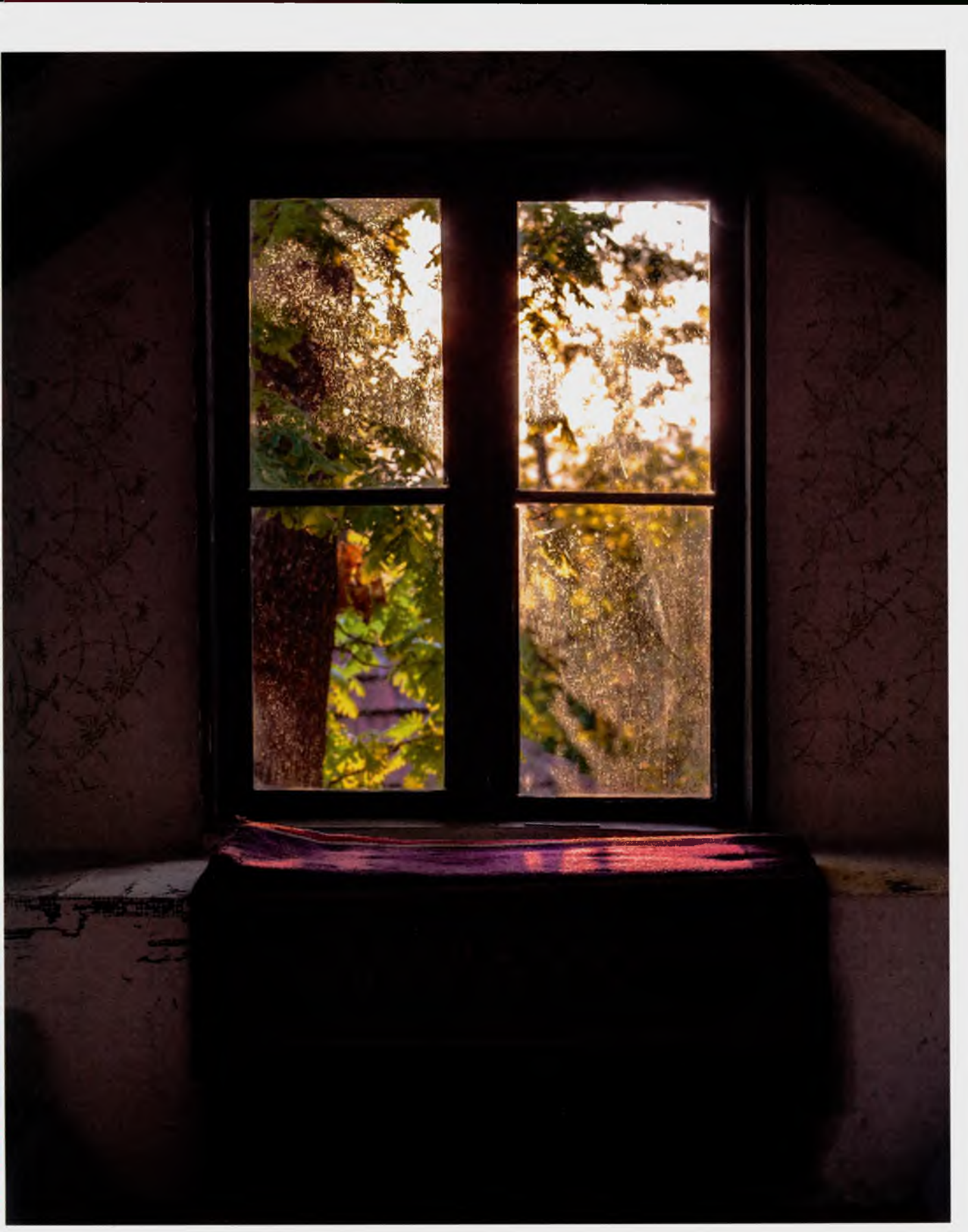



Все это, конечно же, есть и в других местах. Но в Дании Hygge проявляется более ярко. Hygge может выступать как в роли прилагательного: «Вечер был по-настоящему hyggelig», так и в роли глагола: «Мы hyggen с чашкой кофе и пирогом». Hygge всегда уместен, когда хочется сделать что-то хорошее. Для этого датчане находят время даже в будни.



HYGGE – ЭТО ТО, ЧТО ТЕБЕ ПРАВИТСЯ

Я живу в Дании уже около двух лет и постоянно слышу слово Hygge. Каждый день и по много раз друзья и коллеги решают hyggen. Большое количество разнообразных кафе рекламируют hygge; даже Царство Небесное — hyggelig, как гласит датский церковный хорал. Hygge проникает во все сферы человеческой жизни подобно тому, как аромат рождественской выпечки наполняет дом во время Адвента (период подготовки к Рождеству у католиков и лютеран. Продолжительность — от 23 до 28 дней, включает 4 воскресенья). Повсюду ощутим, но не поддается описанию.

Если спросить любого датчанина, что же, собственно, значит Hygge, он незамедлительно задаст встречный вопрос: «А у вас разве нет Hygge?» Затем он начнет описывать в самых разнообразных вариантах это понятие — парочку выражений я записала и перевела для этой книги. Чтение у камина, уютное времяпрепровождение с близкими, приготовление пищи и рукоделие — все это может относиться к Hygge, и для каждого человека это ассоциируется с разными вещами.

Что же у всего этого общего? И как мы лично достигаем Hygge?

“ Hygge – это когда навещаешь свою бабушку, долго гуляешь с ней (даже под дождем) и собираешь ежевику. Когда готовишь мармелад, печешь пончики и накрываешь стол для своей семьи, которая собралась на обед. И потом, когда все сидят вместе за столом и кушают. ”

Ларс Бакке Олсен





“ В зимнее время Нугге живет дома: ты проводишь время у камина или под пледом в уютном кресле около телевизора, наслаждаясь сладостями, напитками и пламенем свечей. Летом же Нугге для нас создают зонтик от солнца и терраса, где можно уютно устроиться в своем гнездышке, с удовольствием укутавшись в одеяло и закинув высоко ноги. ”

Мерета Буддиг

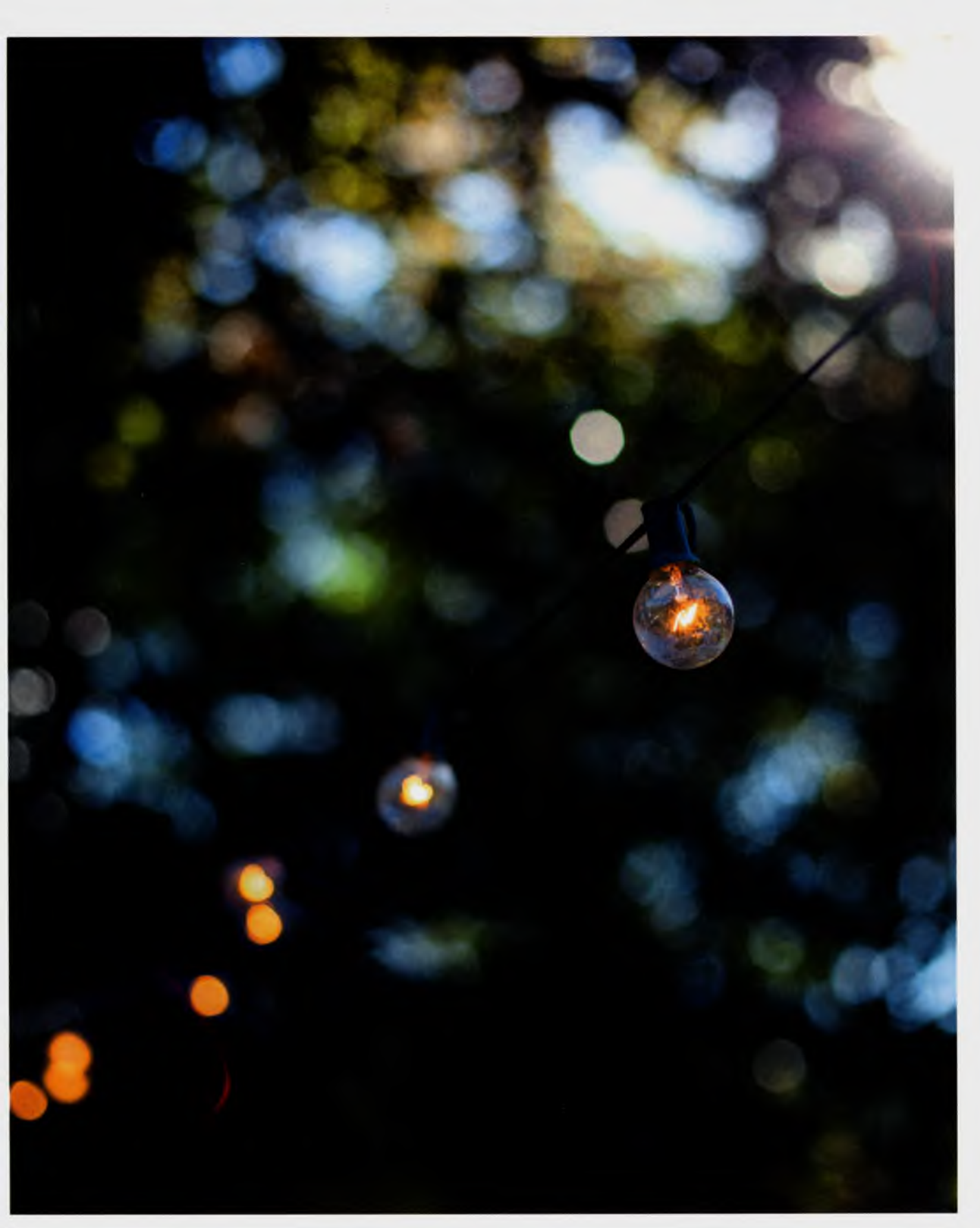

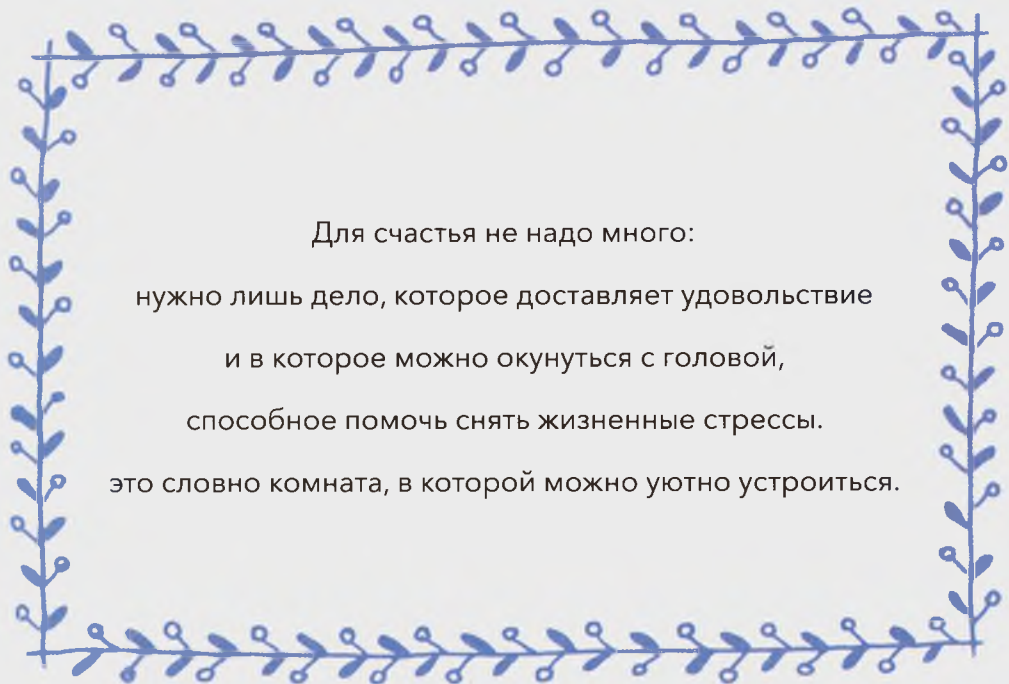

Для счастья не надо много:
нужно лишь дело, которое доставляет удовольствие
и в которое можно окунуться с головой,
способное помочь снять жизненные стрессы.
это словно комната, в которой можно уютно устроиться.



HYGGE ОЗНАЧАЕТ: СКАЖИ «ДА» СЧАСТЬЮ

Датчане показывают нам, как жить так, чтобы в глазах светилась радость. И мы тоже так сможем, и это не зависит от того, кто где живет. Если вы открыли эту книгу, значит, вы уже на полпути к Hygge. Возможно, у вас вызвало добрую улыбку изображение на обложке: вязание спицами, вязание крючком и шитье на рустикально обработанном дереве, горячий напиток и мягкая драпированная ткань. И это скорее всего потому, что вы знаете толк в рукоделии.

Оно дарит счастье, рукоделие — это Hygge. Чтобы каждый день приносил вам только положительные эмоции, и при этом совершенно неважно, бушует ли на улице ветер, идет снег или светит солнце. Возьмите эту книгу с собой туда, где вы любите находиться больше всего, вяжите спицами и крючком, шейте — и все стрессы, вызванные напряжением повседневной жизни, моментально исчезнут.

Поступайте как датчане: просто решитесь сделать прекрасной свою жизнь. Позвольте себе быть счастливым каждый день!

ЗДЕСЬ И СЕЙЧАС: ПРОСТОЙ РЕЦЕПТ ДЛЯ HYGGE

Вы сами можете создать Hygge. Для этого вам потребуются всего только три составляющих.

1. Занятие, которое позволяет вам расслабиться, требует минимальной концентрации и усилий. Чтение, приготовление еды, рукоделие – все это направляет мысли в комфортное русло.
2. Место, где вы забываете обо всем. Это может быть ваше любимое кафе, или удобное кресло на балконе, или стол, освещенный приглушенным светом, или уголок дивана, где вы уютно проводите время с дорогими и близкими людьми. Так вы избавляетесь от всего того негатива, который есть в вашей жизни.
3. Приятные чувственные впечатления. Это вкусы и ароматы – напитки, еда, запах цветов; звуки – музыка или мурлыканье кошки; тактильные ощущения – мягкая шерсть и приятные на ощупь ткани. С помощью всего этого вы почувствуете себя хорошо.



“ Нугге – это постоянное повторение: вещи или люди, которых хорошо знаешь. Например, я всегда смотрю свой любимый телевизионный сериал, когда слишком устаю от окружающей действительности. Или встречаюсь с людьми, чье общество на меня действует благотворно. Нугге – это то, во что можно погрузиться, чувство безопасности, юмор, общение и еда. ”

Анетта Мария Сыска

НЕМЕЦКО-ДАТСКАЯ ПЕСНЯ О HUGGE



С *Hugge* рифмуется *tygge*, потому что
еда дает здоровье и счастье.

Tygge означает «жевать»,

bygge означает «варить».

Разве кто-то откажется от чего-нибудь вкусенького?

Дом для *Hugge*

Прекрасен,

он позволяет нам *bygge*,

в нем хочется строить уют.

К тому же в саду растет *hægge* –

Это черемуха,

ее аромат наполняет дом,

И птички ждут, когда уже смогут

полакомиться ее плодами.

Они такие смелые!

Мы качаемся в тени,

которую называем *skugge*,

в гамаках

и мечтаем, и сочиняем,

и это настоящий *Hugge*.

Кармен Веделанд



СИГНАЛ ФЛАЖКА

При помощи своего красно-белого государственного флага датчане могут передавать друг другу самую разнообразную информацию. Флажок на двери означает: открыто, заходите! Поднятый флаг на летнем домике говорит: хозяева дома. Маленький флажок на столе указывает на то, что у кого-то в этом доме день рождения. И тот факт, что вся без исключения подарочная бумага украшена датскими флажками, вовсе не говорит о том, что даритель очень патриотичен. Просто этот флаг выглядит торжественно и приносит датчанам радость. И, конечно же, hyggelig.

HYGGE-СЛОВАРИК

ФРАЗЫ, ПРОИЗНОСИМЫЕ ПРИ ПРИВЕТСТВИИ И ПРОЩАНИИ

Godmorgen!	Доброе утро!
Goddag!	Добрый день!
Godaften!	Добрый вечер!
Godnat!	Доброй ночи!
Hej!	Привет!
Hej hej!	Пока!
Hyg dig/Kan I hygge Jer!	Хорошо провести время (тебе/вам)!
Tak!	Спасибо!
Tak for mad (kaffe)!	Спасибо за завтрак/обед/ужин (кофе)!
Selv tak!	Я также благодарю вас!
Skål!	Ваше здоровье!
Undskyld!	Прошу прощения!
Velbekomme!	Не за что!
Vi ses!	До скорого!

НАЗВАНИЯ ТУРИСТИЧЕСКИХ ОБЪЕКТОВ

borg	крепость; замок	klit	дюна
bro	мост	landsby	деревня
by	город	museum	музей
hav	море	skov	лес
havn	порт	strand	пляж
kirke	церковь	ø	остров



НАЗВАНИЯ ТИПИЧНЫХ ДЛЯ ДАНИИ ПРОДУКТОВ

fisk	рыба	sild	сельдь
is	мороженое	slik	сладости
kaffe	кофе	smørrebrød	(очень искусно приготовленный) бутерброд
kage	пирог		
ost	сыр	sodavand	лимонад
pølse	колбаса	vand	вода
pølsehorn	хот-дог	vin	вино
rejer	крабы	øl	пиво
rugbrød	черный хлеб		

ЭКСКУРСИЯ В ЛАВКУ ТОВАРОВ ДЛЯ РУКОДЕЛИЯ

bomuld	хлопчатобумажная ткань	opskrift	инструкция
garn	нити, пряжа	saks	ножницы
hækle	вязать (крючком)	stof	ткань, материал
Jeg kigger bare lidt.	Я хочу немного осмотреться.	strikke	вязать (спицами)
Jeg vil købe ...	Я бы хотела купить...	sy	шить
knap	пуговица	symaskine	швейная машина
lynlås	застежка-молния	tråd	нить
nål	игла, спица, крючок	uld	шерсть

ГОД HUGGE

От Рождества
до Иванова дня

>> • <<0>> • <<0>> • <<0>> • <<

Какое время года вы считаете самым прекрасным? Я ответила бы так: все. Меня восхищает то, что времена года такие разные. Каждое из них имеет свои особенности, каждое можно великолепно изобразить здесь и сейчас и с тем, что тот или иной сезон приносит с собой. Это и есть Hugge, и он возможен круглый год. Hugge идеально подходит для осени, когда на улице порывистый ветер, а дома тебя ждут на диване вязальные принадлежности. Hugge не менее прекрасен и зимой, с ее ароматом приближающегося Рождества и лепкой снеговиков. Весной ты тоже чувствуешь Hugge, когда красишь пасхальные яйца или занимаешься растениями на грядках в огороде. Великолепный вкус Hugge ощущается и летом: гриль, крешон и аромат цветов...

“ **Свой день рождения, в начале июня, я всегда хочу праздновать на улице. Для меня Hugge – это пикник на природе с моей семьей и друзьями. Ну а зимой, когда идет снег, это тоже Hugge, то же самое, только дома. Уютная обстановка, глинтвейн и кексы.** ”

Анне Грете Хюллемозе

Датчане любят природу; каждое время года для них очень ценно. Пожалуй, именно пасмурные и мрачные дни явились причиной возникновения Hugge. В темные дождливые недели он помогал и помогает справляться с депрессиями. Поэтому холодное время года лучше всего подходит для Hugge, как единогласно утверждает большинство датчан. Спасибо дождю, снегу и холоду... спасибо свечам и пледам!

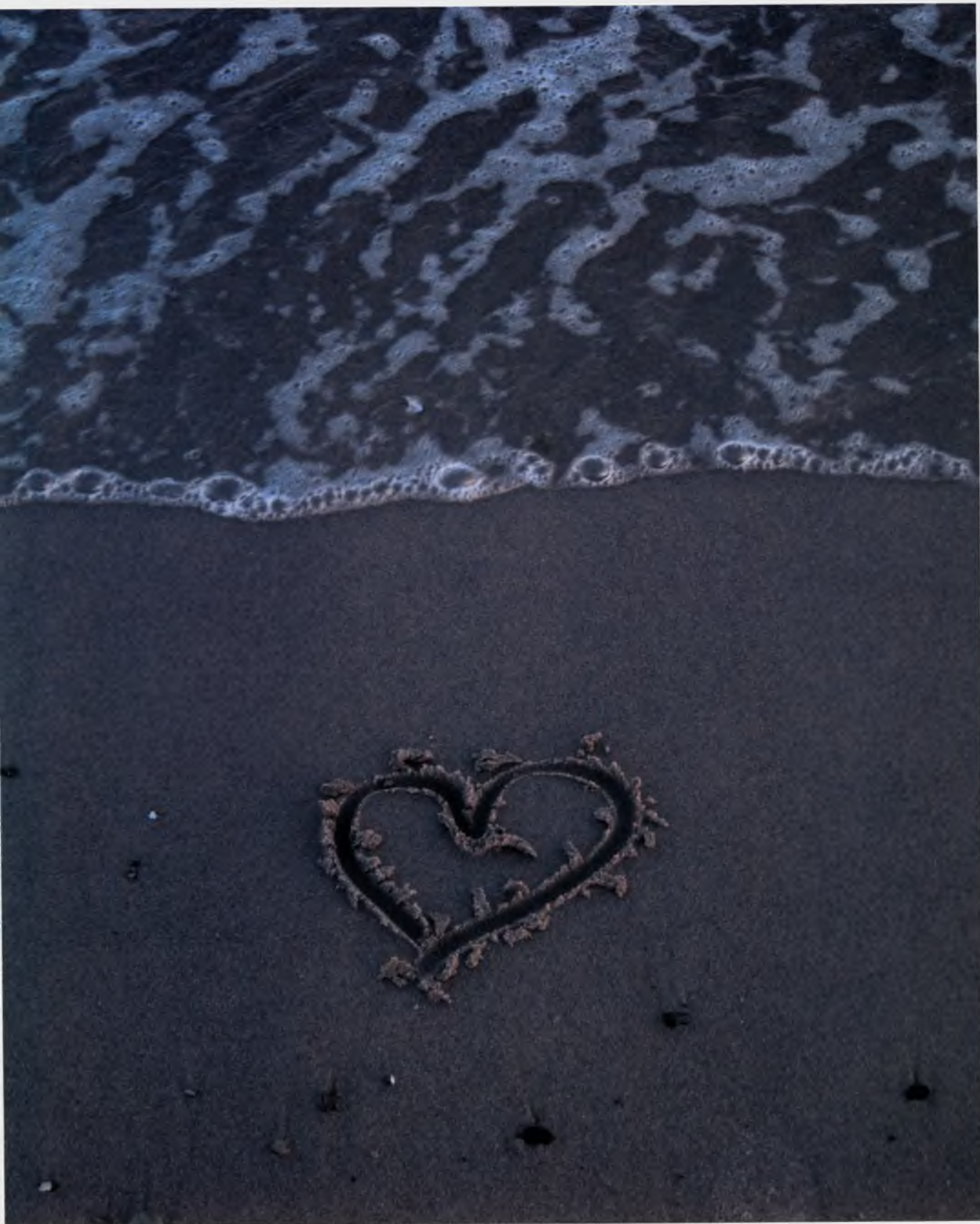



“ Нугге – это теплые летние ночи. Мы сидим в саду, на столе горят свечи. И так тихо вокруг, что даже порой начинает звенеть в ушах. ”
Бенте Карлссон

ВОСПЕВАЯ КАЖДЫЙ ЦВЕТОЧЕК

Нугге — это искусство радоваться мелочам. Датчане находят их и в своем уютном доме, и в беспрестанно меняющихся чудесах природы. Какой же счастливой может быть страна, в которой поют длинные песни о цветах и деревьях, где в школах с любовью рассказывают о божьих коровках и воробьях, а ребята в детских садах в любую погоду гуляют на лугах!

В феврале датчане радуются яркому свету, первым подснежникам, а в марте, когда печеночницы расстилаются лиловым ковром по земле, устраивают массовые паломничества в леса. В последующие недели они приносят домой гиацинты, ставят в вазы цветущие веточки мирабели или вишни, сеют семена овощей на рассаду для огорода. В области кройки и шитья мы также работаем в полную силу: весенние блузки и летние брюки пользуются большой популярностью. Бабушки шьют воскресные платья для своих внуков. И невозможно не обращать внимание на то, как в мае заливается трелью соловей, светится на солнце рапс или как день начинает опережать ночь. В одночасье расцветают все деревья, весну сменяет ожидаемое с нетерпением, но все равно так внезапно наступающее лето и жизнь превращается в настоящий праздник.



МАГИЯ НОЧИ В ПЕРИОД ЛЕТНЕГО СОЛНЦЕСТОЯНИЯ

На курортных островах, таких как Мён, особенно заметно наступление лета. На дорогах появляются незнакомые пешеходы и велосипедисты, дома отдыха переполнены семьями, все они готовят на гриле. В мою деревушку приезжают горожане, чтобы убрать свои летние домики к предстоящему сезону. Красно-белые подушки и столовое белье идеально сочетаются с ягодами земляники, которые продают на обочинах дорог. Невероятно *hyggelig* в конце дня сидеть за столиком на пляже, уставленном мисками, полными фруктов, и рядом с грилем. В такие вечера повседневная жизнь с ее заботами отходит на задний план, даже если бы до нее был всего час езды. У многих датчан есть летние домики; на несколько недель они сдают их отдыхающим, в остальное время охотно живут в них сами, наслаждаются отдыхом от работы, гарантированным *Hygge*, который создает разнородная, но все же такая хорошо знакомая и уютная атмосфера.

23 июня лето достигает своего пика. Это *Sankt Hans* (канун Иванова дня, датская версия праздника летнего солнцестояния). Повсюду проходят празднества, торжественные столы или расстеленные скатерти для пикника уставлены множеством вкусной еды. Вечером, когда солнце скрывается за горизонтом, ярким пламенем загораются костры на лугах, люди беседуют и поют песни, в первую очередь традиционную праздничную песню «*Vi elsker vort land*» — «Мы любим нашу страну».

Некоторые разводят костры на пляже и проводят всю ночь возле них с семьей и друзьями. Там, где живу я, люди остаются ночью на лугах. С бокалом вина в руках они наслаждаются видом моря. В конце августа темнеет не очень быстро, солнце лишь слегка перемещается вдоль северного горизонта. Белые ночи — сказочное время, и лучшее место для *Hygge* — под открытым небом, где из крон деревьев доносится щебетание птиц.

“ *Hygge* – это когда по вечерам сидишь в лодке или за столом, полным еды, когда проводишь время за игрой; солнце заходит за горизонт и прекрасный датский солнечный день подходит к концу... И из соседних лодок доносится аромат жареной рыбы. ”

Пиа Хёрт

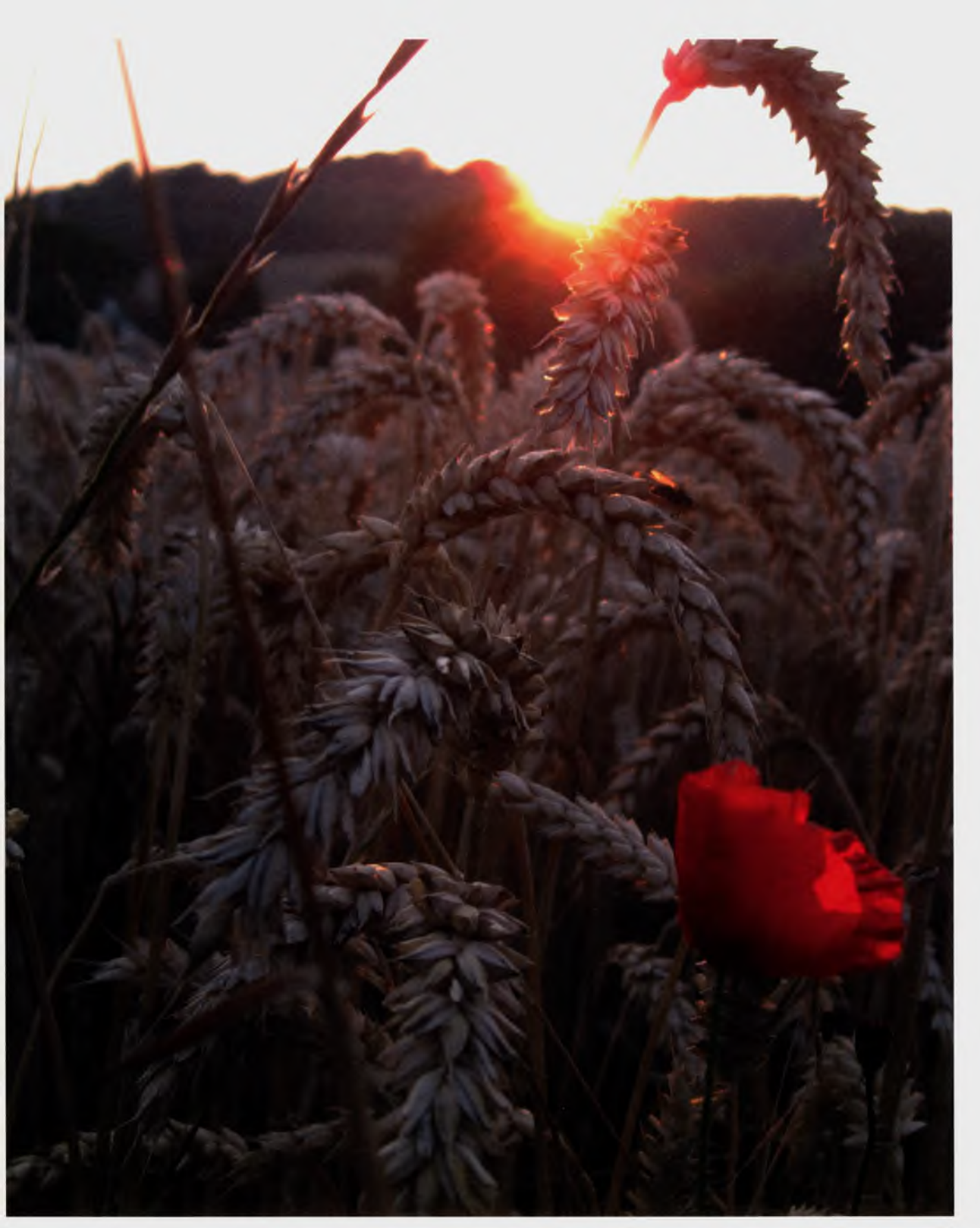



ОСЕНЬ – HYGGE В РАЗГАРЕ СЕЗОНА

Если пшеница окрашивается в золотистый цвет, значит, в Дании наступает осень, что нас очень радует. Разве есть что-то более прекрасное, чем сбор урожая? Делаются запасы на зиму, убираются садовые стулья, жители летних домиков возвращаются в город. Вечера становятся длиннее и (наконец-то!) можно вновь доставать вязальные принадлежности, продолжить работу над проектом, оставленным с весны. Появляется время для чтения в уютном кресле и просмотра любимых сериалов, когда в воскресенье, «к сожалению», идет дождь. На осенних каникулах все опять посещают свои загородные дома, но уже в последний раз в этом году. Хозяйка пекут яблочные пироги к ужину и проводят время за настольной игрой, укутавшись в теплые пледы. Хэллоуин со своим искусством резки по тыкве занял достойное место среди праздников в Дании. Энтузиасты этого дела стараются как можно быстрее собрать урожай тыкв для подготовки к празднику. С ноября начинается ветреная и дождливая погода. Однако плохой погоды не бывает, в этом сходятся мнения датчан и жителей Северной Германии. Неуютно может быть только тому, у кого недостаточно теплых шерстяных носков, у кого мало запасов кофе и пирогов, кто сам создал себе неудобства в доме; но все это просто невообразимо в Дании. Осень — это Hygge во всех смыслах, она проявляется в штормовых ветрах, а по вкусу напоминает сливу, на ощупь же словно свитер, в который хочется спрятаться с головой как в уютную норку.







“ Hugge – это зимний день, когда за замерзшими окнами завывает ветер. В камине горит огонь, я читаю хорошую книгу или играю с друзьями в бридж. ”

Маргит Йоргенсен

ТАНЦЫ ВОКРУГ РОЖДЕСТВЕНСКОЙ ЕЛКИ

На зимний сон у датчан (к сожалению) совсем нет времени. Подготовка к Рождеству начинается уже с осени. Родители покупают календари Адвента для своих детей, более креативные мастерят их самостоятельно. С 1 декабря палисадники уже переливаются пестрыми огоньками, а затем люди начинают украшать дом внутри. Традиционно все члены семьи вместе делают украшения для елки, вырезают звездочки из бумаги и заполняют сладостями разноцветные кульки. В выходные они посещают рождественские рынки. Кто сам не вяжет, тот вряд ли пройдет мимо связанных вручную носков, выставленных в витринах наряду с рождественскими венками, глинтвейном и резными деревянными поделками. Вечер проходит так: высоко закинув ноги, датчане смотрят по телевизору новый рождественский сериал, пробуя при этом разные сорта пряников. Ощущение такое, будто атмосфера рождественской вечеринки, где столы уставлены сельдью, лососем и мясом, салатами и десертами, пивом и шнапсом, перенеслась в ваш дом.

Рождественский сочельник, *juleaften*, посвящен семье. Некоторые ходят в церковь, другие дарят подарки и наслаждаются рождественскими блюдами. Традиционное блюдо рождественского стола — молочная рисовая каша; в нее добавляют сливки, ваниль и рубленый миндаль и подают, заправив вишневым сиропом. Одна целая миндалинка спрятана в горшке: кто найдет ее в своей тарелке, получит подарок.

В деревнях в этот день кашей угощают садового гнома, чтобы в будущем году он охранял дом, а не проказничал. В завершение праздника вся семья устраивает танцы вокруг рождественской елки, установленной в середине комнаты. Песни, игры и чтение вслух, и конечно, как и во всем мире, много-много различных лакомств.

По аналогичному сценарию проходит вся зима. Уютная домашняя обстановка, время для родных и близких, время для рукоделия, приготовления еды и трапезы. Так можно легко пережить лютый январь, а в феврале наслаждаться прибавляющимся днем и подснежниками, оповещающими о начале весны.

У КАЖДОГО ВРЕМЕНИ ГОДА ЕСТЬ СВОЙ HYGGE

Необходимо следовать временам года. Мы живем здесь и сейчас и поэтому должны с вниманием относиться к природе и погоде.

Мы занимаемся тем, что близко нам по духу, не переставая при этом искать что-то абсолютно новое. В зависимости от времени года вы можете создавать Hygge в различных местах и с помощью самых разнообразных занятий:

x x x

Весна: Вы не можете дожидаться появления первой зеленой травки? Позвольте весне намного раньше переступить порог вашего дома! Огородная рассада или зелень для кухни – все это приносит жизнь в дом и превращает комнату в настоящий оазис. Особенно мило растения смотрятся в вязаных сосудах наподобие корзиночек, о которых говорится в разделе «Ванная комната».

x x x

Лето: Все, что только возможно, мы стараемся делать на природе, вне дома. Счастлив тот, у кого есть свой сад, кто может позавтракать на террасе. Остальным же совет: пакуйте корзину с вкусной едой и отправляйтесь на пикник со своими родными.

Особую прелесть придаст отдыху собственноручно сшитое покрывало в стиле «пэчворк» – вдохновение для его создания вы почерпнете в разделе «Спальня».

x x x

Осень: Идеальным местом для Hygge становится кухня. Варка варенья, выпечка и первое рождественское печенье – все это создает непревзойденный уют. Если у вас есть желание сделать свою кухню еще более уютной и комфортной, с кухонной утварью в прекрасной цветовой гамме, загляните в раздел «Кухня».

x x x

Зима: Окружите себя уютом даже в ненастную погоду! Надев теплую шерстяную одежду и закутавшись в пледы, можно спокойно ждать весну. Различные идеи и инструкции к ним вы найдете в разделах «Одежда» и «Гостиная».

РУКОДЕЛИЕ

Прекрасные вещи, созданные своими руками



Длинный стол, на нем кофе, пироги и тарелка, полная крошек. Столовые приборы отодвинуты в сторону и никто больше не обращает на них внимания. Со всех сторон доносится постукивание вязальных спиц. Восемь дам сидят за столом, с головой уйдя в рукоделие. Мерете, самая старшая из них, уже связала свитер; Штине, младшую, интересуют различные идеи, относящиеся к вязанию детской шапочки. Другие, не отрываясь от любимого дела, разговаривают о всяких пустяках, делятся впечатлениями о прошедшем дне. Солнечный луч проникает сквозь окно; кто-то поднимет глаза и посмотрит ввысь. На улице мухи гоняются за трактором, едущим через поле. Дамы разрезают очередной пирог и берут еще по кусочку. И затем снова постукивание спиц, беседа продолжается. Приятный вдохновляющий разговор, взаимная похвала и доброжелательная критика...

Никто и не заметил, что прошло уже два часа. Дела зовут; дамы убирают все со стола и назначают время для очередной встречи. Разумеется, договариваются также, кто приносит пирог в следующий раз. И все сходятся в едином мнении: полдень был по-настоящему *hyggelig*.

“Что-то создавать своими руками – это и есть для меня *Hygge*. Но я адвокат, и единственное, что я могу создать на работе, так это стопы бумаг. Поэтому когда я что-либо делаю руками, этот процесс приносит мне огромное удовлетворение. Но в по-настоящему колоссальное оно перерастает тогда, когда я понимаю, что мое творение стало нужным кому-нибудь еще, кроме меня.”

Лене ЛаКур

ВМЕСТЕ ТАААК УЮТНО

Hygge — о нем постоянно идет речь на таких творческих встречах: уютное совместное времяпрепровождение, отдых от повседневной жизни.

Вязание способствует контактам между людьми точно так же, как напитки и выпечка. Незаметно рождаются жакеты и шарфы, детская одежда и подушки: вещи, которые необходимы, которые украшают домашний очаг или которые можно подарить.







ОСТРОВКИ СЧАСТЬЯ В ПОВСЕДНЕВНОЙ ЖИЗНИ

У многих женщин вообще не возникает сомнений в том, что рукоделие является лучшим средством для снятия напряжения. Это идеальное хобби: делать то, что доставляет удовольствие, в уютной обстановке, в особенности дома и в дождливую погоду. Заниматься творчеством можно как время от времени, так и днями напролет, и что самое прекрасное: совершенно неважно, в одиночку или вместе с кем-нибудь.

В моей датской квартире-студии я оборудовала швейный уголок. (Шитье важнее еды.) В нем я до поздней ночи тружусь над своими проектами. Это мой маленький островок счастья в повседневной жизни.

Большим островком счастья, безусловно, являются курсы кройки и шитья. Всю неделю я жду их с нетерпением и радуюсь; те же чувства испытывают и другие женщины, которые посещают учебный центр Эмилилунден. Эта школа находится в восстановленной усадьбе на острове Мён. В распоряжении учебного заведения достаточно большое помещение, оборудованное столами для кройки и швейными машинами. Очень часто все места заняты, за исключением одного: на этом стуле, свернувшись клубочком, спит кошка преподавателя курсов шитья.

Перед началом занятия мы с восхищением рассматриваем швейные изделия друг друга. Лотте одета в шерстяное пальто горчично-желтоватого цвета; каждая желает его примерить. Затем в помещение заскакивает Артур, французский бульдог нашего преподавателя ростом ему по колено. Приходит и Шарлотте Виганд, эксперт в области швейного дела — начиная с кройки и заканчивая декоративной строчкой. У всех присутствующих вызывает невольную улыбку то, как она переходит от стола к столу и дает советы. Вскоре все начинают прилежно работать, но при этом не прерывая беседу и уделяя должное внимание кофе и пирогам. Артур сопит в своей уютной коробке. Я думаю, эти женщины лучше всех знают, что связывает Huggе и рукоделие — именно поэтому многие цитаты в этой книге были заимствованы у них.





“ Рукоделие расслабляет! Ничто не успокаивает меня лучше, чем времяпрепровождение за швейной машинкой. Голова свободна от мыслей и ты просто растворяешься в этой маленькой комнатке и своем швейном проекте. ”

Лизе Герд

HYGGE В ТВОИХ РУКАХ

Итак, установлено: рукоделие приносит счастье. Самый счастливый народ на Земле демонстрирует нам это. И замечательнее всего то, что готовые изделия доставляют наивысшую радость! У вас появляется возможность держать в руках прекраснейшие вещи, которые вы создали сами. Они будут сохранять Hygge еще долгие годы. Что может быть более духовно ценным, чем что-то, сделанное вручную? Это можно видеть, надеть, до этого можно дотронуться, ощутить тепло.

Своеобразная прелесть есть и в том, что сделанные своими руками вещи можно дарить, ведь разделенный с кем-либо Hygge — двойной Hygge.

Итак, искренне желайте себе только хорошее и занимайтесь рукоделием! Напряжение уйдет, будет развиваться креативность, и в результате Hygge окажется в ваших руках. Идеи для разнообразных проектов рукоделия вы найдете на последующих страницах.



10 СОВЕТОВ ДЛЯ РУКОДЕЛИЯ HYGGE

Находите время для рукоделия. Некоторые вещи возможны между делом, подобно вязанию. А некоторые требуют большего внимания, как, например, значительный швейный проект. Совершенно неважно, что это будет, но любое дело доставляет удовольствие лишь в том случае, если вы никуда не спешите.

Обеспечьте себе и своим проектам место. Это может быть уголок с вязальными принадлежностями, чаем и любимым пледом. Или комната, в которой всегда наготове стоит швейная машина.

Обустраивайте свое место для рукоделия. Создавайте Huggle как датчане: ставьте цветы, вечером зажигайте свечи. Приятные ароматы и музыка позволят вам с головой окунуться в атмосферу Huggle.

Начните с создания вещей исключительно для себя. Делайте все без какого-либо давления и принуждения, просто потому, что вы действительно этого хотите. Если вы будете больше заниматься, то сможете создавать что-то и для других.

Следуйте временам года: вяжите шарфы к началу зимнего сезона, когда на улице завывает ветер. Блузы шейте весной и летом, наслаждаясь щебетанием птиц, доносящимся из открытого окна. Осенью вышивайте столовое белье для праздничных трапез по случаю сбора урожая... все это по-настоящему дарит нам душевное тепло!

Привлекайте к делу свою семью. Дети очень любят творчество. В Дании, например, по традиции члены семьи совместно мастерят рождественские украшения. Вы также можете вместе с ребенком сшить наряд к началу учебного года. Или связать любимую шапочку бабушки, когда она придет в гости. Что-либо делать дома вместе – это воплощение huggle для многих датчан, и по-настоящему счастливые люди проводят за этим занятием все выходные.

Встречайтесь с подругами. Вместе вязать и болтать – вот настоящий рецепт успеха большинства клубов по рукоделию в Дании. Будь то дом, кафе или помещение клуба – вместе всегда уютнее.

Если вы не знаете никого, кто бы интересовался рукоделием, то интернет для вас – надежный помощник. На одном только Facebook есть достаточно групп, в которых подписчики обмениваются опытом и фотографиями. Instagram, Pinterest, You Tube и креативные блоги – повсюду фонтанируют идеи. И если немного повезет, то вы найдете поблизости своих единомышленников.

Посещайте курсы творчества, выставки и фестивали. Даже если вы уже много лет занимаетесь рукоделием, вы можете научиться новым техникам и завязать знакомства. И в одном можно быть уверенной: в оторванности от повседневности Huggle сам находит вас.

Нет никаких правил! Просто занимайтесь тем, что дает вам возможность прекрасно себя чувствовать.



“ Нугге означает для меня покой, горящие свечи и компанию хороших друзей. Здесь речь идет о том, чтобы просто быть вместе и болтать. Лучше всего, конечно, занимаясь любимым вязанием!

Йонна Ден ”





КУХНЯ

»»» • ввв • »»» • ввв



КУХНЯ – ЭТО

место для жизни



Нygge у домашней плиты — это для датчан истинное олицетворение счастья. Также и для меня, с тех пор как мне повезло неоднократно побывать на датской кухне. По сей день я с приятным чувством вспоминаю три эпизода.

Первый: вечер во время Адвента. Я приглашена на ужин в соседнюю деревню. Мы сидим шестером за круглым столом, заставленным горшками и сковородами, в то время как хозяин дома все еще стоит у плиты. Кухню и гостиную разделяет лишь барная стойка, поэтому общаясь с нами и попивая вино, он спокойно продолжает готовить. Наконец, он подходит с последней кипящей кастрюлей к столу; мы быстро находим для нее подставку. Потом хозяин варит кофе и готовит десерты, а мы продолжаем ужин и обсуждаем семейные фотографии, висящие на стене... Когда спустя несколько часов я выйду из дома и меня окутает зимняя ночь, я удивлюсь, как на улице похолодало и потемнело.

МЕЧТА О ЗЕМНОЙ ИДИЛЛИИ

Второй эпизод. Случилось это летом. Одна пара сделала ремонт в своем загородном домике и мы как соседи были приглашены на новоселье. Жилое помещение занимает половину первого этажа и плавно переходит в кухню. От ярко-красного холодильника до окна простирается деревянная панель, полки спрятаны за узорчатыми занавесками. На стойке высятся домашние булочки и мармелад, стоят масло и посуда. Непрерывно работает кофе-машина; каждый наполняет едой свою тарелку и садится — не на диван с шерстяными покрывалами, не за обеденный стол со множеством ламп, а на террасу, куда широко распахнута дверь. В саду чудесно цветут сирень и розы, здесь собрались вместе все соседи. Столы сдвинуты, все беседуют, обедают и постоянно кто-нибудь бежит на кухню за добавкой.



HYGGE ЖИВЕТ И В МНОГОЭТАЖКАХ

Если жить так же широко и просторно, как мои знакомые в деревне, можно подумать, что уют — это вовсе не искусство. Однако мое третье воспоминание о Hygge связано ни с чем иным, как с однокомнатной квартирой. Моя подруга живет в многоэтажном доме в Копенгагене. Практически половину ее кухни занимает кухонный гарнитур, и несмотря на это, она все же разместила здесь столик, повесила над ним пеструю лампу и это стало ее любимым местом в квартире. Здесь я сижу пасмурными осенними вечерами; подруга, надев фартук, стоит у духовки, нарезает фрукты, замешивает тесто и взбивает сливки. Затем мы пьем чай и разговариваем, пока прямо перед нами подходит пирог. И это так приятно, что мы лишь спустя несколько часов перемещаемся на диван.



“ Нудге почти всегда связан с едой. С тем, что ты долго готовишь, а затем ешь. С удовольствием сидишь за столом, часто именно на кухне. ”

Анетта Мария Сыска



ЯБЛОЧНЫЙ ПИРОГ КАК В СТАРЫЕ ДОБРЫЕ ВРЕМЕНА



Не запеченный, а вареный и сервированный в стаканах:
этот рецепт у каждого датчанина вызывает ностальгию.

Ингредиенты для пирога на 6 персон:

- 1 кг жестких кисловатых яблок (напр. Антоновка)
- 1 стручок ванили
- 200-300 г сахара
- 150 г панировочных сухарей
- 25 г сливочного масла
- 1/4 л взбитых сливок
- 6 ч. л. смородинового желе

Приготовление

Яблоки чистим и мелко нарезаем. Затем из ванильного стручка удаляем мякоть и вместе с пустым стручком и яблоками кладем в кастрюлю. Вливаем воду (50 мл) и доводим все до кипения, варим, пока яблоки не станут мягкими. При необходимости время от времени добавляем воды и помешиваем. Кладем сахар по вкусу и в зависимости от сорта яблок – 100-200 г. Остужаем.

Панировочные сухари смешиваем с сахаром (100 г). На сковороде растапливаем сливочное масло, добавляем смесь и помешивая обжариваем до золотисто-коричневого цвета. Затем выкладываем все на бумагу для запекания и остужаем, при этом разрыхляя вилкой.

Перед подачей на стол яблочный мусс и сахарный микс попеременно выкладываем слоями в стеклянную емкость или в 6 стаканов. Украшаем взбитыми сливками и смородиновым желе.



“ Я ощущаю Нугге, когда сижу в тепле холодным зимним вечером и обсуждаю с друзьями то, что нас волнует. На столе горят свечи, вокруг нас мир и покой. Нугге – это когда вся семья собирается вместе. Когда мы готовим, смеемся и рассказываем друг другу разные истории из жизни. Весь вечер у нас еще впереди, на заднем плане тихо играет джаз и мы настраиваемся на одну волну.

Нанна Слот Меллер ”



ЕДИМ С УДОВОЛЬСТВИЕМ, ОБУСТРАИВАЕМ С ЛЮБОВЬЮ

Как видно из предыдущих примеров, самые разнообразные места и блюда связаны с датской кухней. Однако все они имеют две общих составляющих, с помощью которых можно наколдовать *Hygge* на каждой кухне. Во-первых, это что-нибудь вкусное, чем можно полакомиться — что-то, что доставляет удовольствие и способствует общению. В датском языке это называется *hyggemad* — «пища по *Hygge*». Это может быть некое затейливое блюдо, если готовить всем вместе и с удовольствием.

Или совсем простая еда, если хочется побыстрее лечь на диван и закинуть ноги повыше. *Hygge* — это то, что считают *hyggelig!*

Во-вторых, не менее важно приятное и уютное помещение. Это касается не только городских, но и деревенских кухонь! Даже самые незначительные мелочи могут сыграть большую роль. Первоначальные идеи вы найдете уже на следующей странице, подробные инструкции — далее в этом разделе.



ЭТО СДЕЛАЕТ УЮТНОЙ ЛЮБУЮ КУХНЮ

Распахните двери для жизни. У вас есть возможность объединить кухню и жилое помещение? Имеется ли у вас место для приятного отдыха? Если нет, то создайте его! И приготовление еды уже не будет казаться вам тягостной обязанностью, а напротив, блаженством и наслаждением.

х х х

Впустите в дом природу. Соберите вместе с детьми землянику, посадите растения на подоконнике, повесьте сушиться пучки зелени. Даже городская кухня с ее «стерильным» дизайном оживет благодаря таким «приветам от природы».

х х х

Украсьте кухню любимыми мелочами. Подушки на стулья, соответствующие времени года, подходящие по цвету фартуки, варежки-прихватки и дорожки на стол: такие акценты вряд ли потребуют много места, но превратят безликое помещение в обжитое и уютное.

“ Для меня Нугге – это приготовление еды. Я просто беру то, что у меня есть в огороде или холодильнике, и что-нибудь из этого делаю. Вчера, например, я приготовила четыре вида салата. Еда по принципу «здесь и сейчас» – вот истинный Нугге. ”

Ида Хоппе

ЧЕРНИКА

РАЗМЕР

S-L

МАТЕРИАЛ

X/б ткань в горошек синевато-серого цвета (материал А) – 85 x 85 см

X/б ткань в цветочек розового цвета (материал В) – 85 x 85 см

X/б киперная лента серого цвета шириной 3 см – 2,7 м

4 D-образных кольца шириной 30 мм

3 кнопки-застежки серебристого цвета диаметром 12 мм

ВЫКРОЙКА

Деталь «Фартук»: по 1 детали из материала А и материала В

3 отрезка 0,15 м киперной ленты для коротких петель

1 отрезок 0,85 киперной ленты для бретели через шею

1 отрезок 0,14 м киперной ленты для укрепления бретели через шею

1 отрезок 1,40 м киперной ленты для застежки на талии

ПРИПУСКИ НА ШВЫ

Для всех частей кроя ширина припуска на шов должна составлять 1 см

Выкройка, с. 188-189.
(Масштаб 1:3)



КУХОННЫЙ ФАРТУК ДВУСТОРОННИЙ



1 Отрезаем 15 см киперной ленты и посередине дважды складываем ее пополам так, чтобы 4 слоя находились один над другим. Продеваем ленту в D-образное кольцо и примерно на 1 см ниже кольца прикрепляем нижнюю часть кнопки-застежки. Готовую петлю согласно маркировке пришиваем к верхнему краю детали «Фартук» из материала А так, чтобы петля была с изнанки.

2 Для съемной петли под кухонное полотенце отрезаем еще 15 см ленты и складываем пополам. Каждый конец подгибаем на 2 см внутрь и при-

крепляем верхнюю часть кнопки-застежки так, чтобы подогнутые концы скреплялись этой кнопкой.

3 Последние 15 см ленты, как было описано в п. 1, дважды складываем пополам и продеваем в два D-образных кольца. Чуть ниже D-образных колец сшиваем края ленты парой стежков, чтобы закрепить кольца. Петлю согласно маркировке пришиваем к боковой кромке детали «Фартук» из материала А так, чтобы петля была с изнанки.

4 1,4 м киперной ленты пришиваем к противоположной боковой кромке так, чтобы она тоже была расположена внутри. Конец ленты дважды сгибаем и сгибы закрепляем стежками.

5 Делаем заготовку из киперной ленты для бретели через шею, как это показано на эскизе «Бретель через шею из киперной ленты» — шаблоне для выкройки. Для укрепления бретели в местах, где будут крепиться нижние части кнопок-застежек, складываем ленту вдвойне. Для этого загибаем ленту на 14 см на каждом конце и согласно эскизу закрепляем посередине бретели и прошиваем вокруг близко к краям. Прикрепляем две нижние части кнопок-застежек. Один конец ленты загибаем сначала на 1 см, затем еще раз на 10 см и прострачиваем близко к краям. Потом согласно маркировке снизу прикрепляем одну верхнюю часть кнопки-застежки; то есть если обе нижние части кнопок-застежек расположены на лицевой стороне, на той же самой стороне должна быть и обратная сторона верхней части кнопки-застежки.

6 Другой конец бретели через шею пришиваем к верхнему краю детали «Фартук» из материала А так, чтобы лента была с изнаночной стороны детали фартука.

7 Деталь «Фартук» из материала В прикрепляем к детали из материала А так, чтобы все ленты располагались между ними. Края прошиваем по кругу и оставляем отверстие для выворачивания в 15 см по нижнему краю. Затем выворачиваем фартук и проглаживаем швы. Отверстие для выворачивания закрываем стежками.



ТРИ БЛЮДА



РАЗМЕР

20 x 20 см

МАТЕРИАЛ

Пряжа (80 м/50 г)
Цвета: натуральный,
изумрудный и светло-серый –
по 50 г

Спицы 4,0 мм

2 чулочные спицы

ПЛОТНОСТЬ ВЯЗАНИЯ

Платочная вязка спицами 4,0 мм
21 петля и 36 рядов =
= 10 x 10 см

Жемчужный узор спицами 4,0 мм
21 петля и 32 ряда =
= 10 x 10 см

Малый шахматный узор
спицами 4,0 мм
20 петель и 32 ряда =
= 10 x 10 см



ВЯЗАНЫЕ ПРИХВАТКИ



Платочная вязка

В лицевых (ЛР) и изнаночных рядах (ИР) вяжем лицевые петли (ЛП).

Жемчужный узор

В первом ряду вяжем поочередно одну ЛП, одну ИП. В следующем ряду вяжем по рисунку первого ряда одну ИП, одну ЛП.

Малый шахматный узор

1-й и 2-й ряды: 2 ЛП, 2 ИП и т. д.

3-й и 4-й ряды: 2 ИП, 2 ЛП и т. д.

Вязаный шнурок

Чулочными спицами вяжем лицевые петли. В конце ряда не переходим на изнанку, а возвращаемся назад к началу спицы. Рабочую нить на изнаночной стороне при этом возвращаем в начало ряда и провязываем лицевую петлю. То есть с изнанки рабочая нить стягивает полотно и оно получается круглым.

1-я прихватка Набираем 42 петли из пряжи натураль-

ного цвета спицами 4,0 мм и вяжем платочной вязкой. После 72 рядов закрываем петли по узору, но оставляем последние 3 петли. На них вяжем чулочными спицами шнурок. После 20 рядов закрываем все петли. Пришиваем шнурок к петле.

2-я прихватка Набираем 42 петли из пряжи изумрудного цвета спицами 4,0 мм и вяжем жемчужный узор. После 64 рядов закрываем петли по узору, но оставляем последние 3 петли. На них вяжем чулочными спицами шнурок. После 20 рядов закрываем все петли. Пришиваем шнурок к петле.

3-я прихватка Набираем 42 петли из пряжи светло-серого цвета спицами 4,0 мм и вяжем малый шахматный узор. После 64 рядов закрываем петли по узору, но оставляем последние 3 петли. На них вяжем чулочными спицами шнурок. После 20 рядов закрываем все петли. Пришиваем шнурок к петле.





ПРИЯТНАЯ БЕСЕДА



РАЗМЕР

40 x 40 см

МАТЕРИАЛ

Искусственный мех – 44 x 44 см

16 лоскутов различных видов (х/б ткань, рубчатая, одноцветная, с рисунком и т.д.) – каждый 12 x 12 см

Х/б лента шириной 1 см, длиной 120 см

9 пуговиц белого цвета диаметром 10 мм

Синтепон Н 640 – 90 x 90 см

Поролон – 40 x 40 см, толщина 2 см

ВЫКРОЙКА

16 квадратов из лоскутов по 12 x 12 см

Искусственный мех: 1 деталь 44 x 44 см

Синтепон: 2 детали по 44 x 44 см

Синтепон: 2 детали по 40 x 40 см

4 отрезка х/б ленты по 30 см

ПРИПУСКИ НА ШВЫ

Для всех частей кроя ширина припуска на шов должна составлять 1 см



ПОДУШКА ДЛЯ СИДЕНИЯ В ТЕХНИКЕ «ПЭЧВОРК»



1 Скрепляем по 4 квадрата в каждом ряду и сшиваем их вместе. В итоге получаем 4 полосы по 4 квадрата в каждой.

2 Скрепляем полосы с длинных сторон и сшиваем их вместе. При этом следим за тем, чтобы все швы смыкались друг с другом, по возможности корректируем.

3 Прикладываем большие куски синтепона клеевой стороной с изнаночной стороны заготовки из малых квадратов и куски искусственного меха.

4 К обоим краям верхней части подушки, делая отступ примерно 1 см от боковой кромки, пришиваем по 2 х/б ленты одну над другой так, чтобы ленты смотрели внутрь по отношению к поверхности подушки.

5 Скрепляем заготовки поверхности подушки и искусственного меха, при этом х/б ленты должны находиться между двух частей. Сшиваем по кругу и оставляем отверстие для выворачивания примерно в 15 см. Выворачиваем наволочку.

6 Кладем кусок поролона между пластами синтепона и расправляем в наволочке. Затем закрываем стежками отверстие для выворачивания.

7 Каждую точку пересечения квадратов прошиваем стежками сверху вниз, при этом с изнаночной стороны каждый раз прихватываем пуговицу.

ДЕКОРАТИВНЫЙ СТЕЖОК



РАЗМЕР

48 x 140 см

МАТЕРИАЛ

Структурированная х/б ткань голубого цвета (материал А) – 90 x 145 см

Х/б ткань блекло-розового цвета (материал В) – 20 x 40 см

Х/б ткань кремового цвета (материал С) – 20 x 40 см

Х/б ткань светло-серого цвета (материал D) – 20 x 20 см

Х/б ткань зеленовато-голубого цвета (материал E) – 20 x 20 см

Х/б ткань цвета карри (материал F) – 20 x 20 см

Х/б ткань нежно-розового цвета (материал G) – 20 x 20 см

Флизелин Solufix – 80 x 40 см

Разноцветные нитки для вышивания

ВЫКРОЙКА

Квадраты для средней части:

Два по 20 x 20 см из материала В

Два по 20 x 20 см из материала С

По одному 20 x 20 см

из материалов D, E, F, G

Боковые полосы верхней части:

Две по 18 x 144 см из материала А

Нижняя часть (подкладка):

1 деталь 50 x 144 см из материала А

ПРИПУСКИ НА ШВЫ

Для всех частей выкроек ширина припусков на швы должна составлять 1 см

Выкройка, с. 178



ВЫШИТАЯ ДОРОЖКА НА СТОЛ



1 Все квадраты для средней части склеиваем с изнаночной стороны с флизелином, как указано в инструкции производителя.

2 Каждый квадрат вышиваем декоративным стежком на швейной машине. Предварительно пробуем на кусочке ткани, чтобы убедиться, что стежок соответствует нашим ожиданиям.

3 Вышитые квадраты стираем вручную, чтобы удалить флизелин. Сушим и проглаживаем.

4 Квадраты соединяем друг с другом и сшиваем, образуя один ряд. Припуски на швы разглаживаем в разные стороны.

5 Заготовки для боковых полос прикрепляем к двум длинным краям центральной части и сшиваем. Швы проглаживаем.

6 Нижнюю часть (подкладку) соединяем с верхней лицевыми сторонами внутрь и сшиваем их по контуру, при этом по длинному краю оставляем отверстие для выворачивания примерно в 10 см.

7 Чуть-чуть подрезаем припуски на швы по углам и выворачиваем. Проглаживаем швы. Отверстие для выворачивания зашиваем вручную.



ЕДА

КАК У БАБУШКИ



РАЗМЕР

22 x 22 см

МАТЕРИАЛ

Пряжа (80 м/50 г)
Цвета: светло-серый,
антрацитовый
и серо-коричневый – по 50 г
Вязальный крючок 4,0 мм

ПЛОТНОСТЬ ВЯЗАНИЯ

Узор «шишечки»,
16 петель и 15 рядов =
= 10 см x 10 см



ВЯЗАНАЯ ПОДСТАВКА ДЛЯ ГОРЯЧИХ БЛЮД

Узор «шишечки»

Количество петель должно
быть кратным трем + 1 кро-
мочная воздушная петля
(КВП).

- 1-й ряд: вяжем ст. б/н.
- 2-й ряд: 1 КВП, * 2 ст. б/н,
1 шишечка (ШПС), * повто-
ряем до конца ряда.
- 3-й ряд: вяжем 1 КВП,
ст. б/н.
- 4-й ряд: 1 КВП, * 1 шишечка,
2 ст. б/н, * повторяем до кон-
ца ряда от * до *.

Порядок цветов

2 ряда светло-серого, 2 ряда
антрацитового, 2 ряда

серо-коричневого цветов.
Данную последователь-
ность повторяем до конца
ряда.

Инструкция

Вяжем 36 ст. б/н + 1 КВП
светло-серым цветом. Затем
вяжем узор «шишечки»,
при этом соблюдаем поря-
док цветов. Заканчиваем
работу, достигнув необ-
ходимого размера (22 см).
Подставку обвязываем по
кругу соединительными
столбиками.

○ = воздушная петля (ВП)

× = столбик без накида
(ст. б/н)

= широкий пышный
столбик (ШПС)

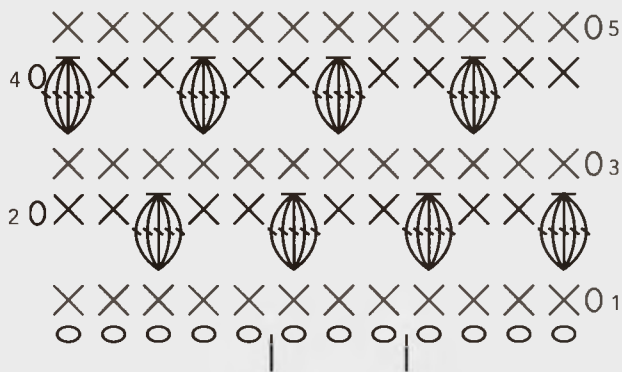

Репорт 3 петли



ТЕПЛО ДОМАШНЕГО ОЧАГА



РАЗМЕР

42 x 42 см

МАТЕРИАЛ

Х/б ткань в цветочек нежно-розового цвета (материал А) – 35 x 45 см

Лоскут кожи коричневого или серого цвета – 45 x 25 см

Войлок или толстая шерстяная ткань – 45 x 25 см (не используйте синтетический войлок, он не термостойкий!)

Флизелин Thermolam – 45 x 25 см

Синтепон Н 630 – 45 x 65 см

Х/б киперная лента серого цвета шириной 3 см – 20 см

Текстильный клей-спрей

ВЫКРОЙКА

«Передник»: по 2 детали из х/б ткани и синтепона, симметрично друг другу

«Задник», по 1 детали с лицевой стороны из войлока и флизелина

«Задник»: по 1 детали с изнаночной стороны из кожи и синтепона

ПРИПУСКИ НА ШВЫ

Для всех частей кроя ширина припуска на шов должна составлять 1 см

Выкройка, с. 175



ВАРЕЖКА-ПРИХВАТКА



1 Синтепон на обе передние части приглаживаем. Переднюю часть для внешней стороны прострачиваем ромбическим узором в соответствии с заготовкой, то есть подгоняем под дизайн материала. Переднюю часть для подкладки не прострачиваем.

2 Текстильным клеем-спреем склеиваем заднюю часть из кожи и прокладку из синтепона и в соответствии с заготовкой прострачиваем ромбический узор на кожаной стороне.

3 Складываем заднюю часть из войлока и флизелин и с помощью тонкой ткани для глажения приглаживаем синтепон к войлоку.

4 Складываем киперную ленту пополам, кладем в поперечном направлении и согласно маркировке пришиваем к внешней передней детали так, чтобы петля лежала на лицевой стороне ткани.

5 Переднюю и заднюю детали сшиваем. Припуски на швы обрезаем близко к краям, выворачиваем.

6 Скрепляем переднюю часть для подкладки и заднюю часть из войлока и сшиваем по открытым краям, при этом сбоку оставляем отверстие для выворачивания примерно в 10 см.

7 Варезку-подкладку вставляем во внешнюю варезку, край для прихвата скрепляем по кругу и сшиваем. Припуски на швы обрезаем близко к краям и выворачиваем варезку.

8 Отверстие для выворачивания в подкладке закрываем ручными стежками.



МЕЧТА ХОЗЯЙКИ



РАЗМЕР

35 x 40 см

МАТЕРИАЛ

Х/б ткань в полосу сине-белого цвета (материал А) – 40 x 120 см

Х/б ткань желтого цвета (материал В) – 30 x 20 см

Х/б косая бейка желтого цвета шириной 3 см – 4 м

2 кнопки-застежки серебристого цвета диаметром 12 мм

Карабинный крючок серебристого цвета 7 см x 38 мм

Флизелин Decovil – прим. 2 x 5 см

ВЫКРОЙКА

Передняя и задняя части:
2 детали из материала А

Вставка на сумку:
2 детали из материала В

Косая бейка: 2 детали 71 см,
2 детали 5 см, 2 детали 61 см,
1 деталь 105 см, 1 деталь 10 см

ПРИПУСКИ НА ШВЫ

Для всех деталей ширина припусков на швы должна составлять 1 см

Выкройка, с. 179.
(Масштаб 1:3)



СКЛАДНАЯ СУМКА ДЛЯ ПОКУПОК



- 1 Узкие стороны ручек складываем лицевыми сторонами верхнего края каждой детали сумки и сшиваем с обеих сторон.
- 2 Припуски на швы обрезаем и окантовываем края сумки между ручками 5-сантиметровой косой бейкой.
- 3 Внутренние края ручек окантовываем 71-сантиметровой косой бейкой.
- 4 Внешние края ручек окантовываем 61-сантиметровой косой бейкой до соответствующей отметки.
- 5 Обе части вставки на сумку складываем лицевыми сторонами и сшиваем по боковым и верхнему краям. Припуски на швы чуть-чуть обрезаем, на местах изгибов делаем надрезы, выворачиваем. Припуски на швы нижнего края заглаживаем внутрь.
- 6 Для карабинного крючка складываем 10-сантиметровую косую бейку по длине и прострачиваем вдоль близко к краям. Бейку продеваем через карабинный крючок, складываем пополам и сшиваем концы.
- 7 Верхнюю часть кнопки-застежки в соответствии с маркировкой прикрепляем к клапану вставки на сумку, проложив для укрепления кусок флизелина по диаметру кнопки между двух частей клапана.
- 8 Нижнюю часть кнопки-застежки в соответствии с маркировкой прикрепляем к передней части сумки, так же, как описано в п. 7, укрепив флизелином.
- 9 Прямоугольную часть вставки на сумку в соответствии с маркировкой прикрепляем к задней части сумки так, чтобы получился кармашек. При этом с боковой стороны между вставкой и задней частью сумки вшиваем карабинный крючок так, чтобы он лежал в маленьком

кармашке. Также обращаем внимание на то, чтобы внутренняя сторона кнопки-застежки при открытом клапане сумки смотрела наружу (по направлению к передней стороне сумки). Вставку на сумку пришиваем к задней части.

10 Вторую нижнюю часть кнопки-застежки в соответствии с маркировкой прикрепляем к задней части сумки. Внимание! Нижняя часть кнопки-застежки лежит при этом на внутренней стороне задней части.

11 Скрепляем вместе переднюю и заднюю части сумки и сшиваем их по краю до оснований косых беек на ручках. Обрезаем припуски на швы и окаймляем открытые края косой бейкой.

Инструкция по складыванию

1 Сумку расстилаем. При этом задняя часть со вставкой лежит сверху.

2 Ручки кладем на заднюю часть и боковые стороны сумки складываем к середине.

3 Начиная от нижнего края трижды сворачиваем сумку до края внутреннего кармана.

4 Захватываем внутренний карман и выворачиваем его полностью вместе со сложенной сумкой так, чтобы кнопка-застежка и карабинный крючок оказались снаружи. Закрываем сумку.



МАЛЕНЬКАЯ ТРАПЕЗА

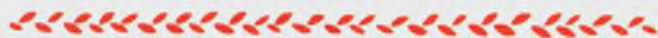

РАЗМЕР

35 x 20 x 10 см

МАТЕРИАЛ

Клеенчатая ткань с графическим узором синего цвета – 40 x 125 см

Лента-липучка белого цвета шириной 20 мм – 25 см

ВЫКРОЙКА

Сумочка для ланча:
2 детали из клеенчатой ткани

ПРИПУСКИ НА ШВЫ

Для всех деталей ширина припусков на швы должна составлять 1 см

Выкройка, с. 178.
(Масштаб 1:2)



СУМОЧКА ДЛЯ ЛАНЧА ● ● ●

- 1 Клейкую и ворсистую стороны ленты-липучки пришиваем на переднюю и заднюю стороны внешней части сумки.
- 2 Внешнюю часть складываем лицевыми сторонами и сшиваем по боковым и нижнему краям.
- 3 Внутреннюю часть так же складываем и сшиваем только боковые края.
- 4 Углы внешней и внутренней частей ушиваем в соответствии с маркировкой (см. шаблон для выкройки стр. 178). Боковые швы и шов основания кладем друг на друга так, чтобы в углу образовался треугольник. С правой стороны треугольника по направлению к боковому шву прострачиваем на расстоянии 5 см от верхушки треугольника.
- 5 Внутреннюю часть вставляем во внешнюю лицевыми сторонами друг к другу и сшиваем по верхнему краю.
- 6 Сумку выворачиваем и отверстие для выворачивания зашиваем вдоль внутреннего нижнего края.



МГНОВЕНИЕ СЧАСТЬЯ

РАЗМЕР

Высота – 9 см
Обхват – 34 см сверху,
24 см снизу

Вязальные спицы 6,0 мм

Вспомогательная спица
(для вязания кос)

МАТЕРИАЛ

Пряжа (70 м/50 г)
золотисто-желтого цвета –
50 г

ПЛОТНОСТЬ ВЯЗАНИЯ

Изнаночная гладь
спицами 6,0 мм
12 петель и 25 рядов =
= 10 x 10 см

ГРЕЛКА НА ЧАШКУ



Изнаночная гладь
В ЛР вяжем ИП, в ИР вяжем ЛП.

Узор «косичка» через каждые 4 петли

1-й ряд: вяжем ЛП.

2-й ряд: вяжем ИП.

3-й ряд: снимаем 2 петли на вспомогательную спицу, провязываем 2 ЛП, затем за работой провязываем ЛП со вспомогательной спицей.

4-й ряд: вяжем ИП.

1–4-й ряды повторяем.

Инструкция

Набираем 32 петли и начинаем работу с ИР, при этом петли

делятся следующим образом: * 2 ЛП, 4 ИП (узор «косичка») * повторяем до конца ряда, завершаем двумя ЛП. Вяжем узор «косичка», полосы между косами вяжем изнаночной гладью. Для расширения к краю чашки увеличиваем число петель в 5-м ряду начиная от наборного края в изнаночных полосах — 6 раз по 1 ИП из протяжек между петлями предыдущего ряда. Такие прибавления повторяем еще 4 раза в каждом 4-м ряду. После 23 рядов от наборного края закрываем все петли.

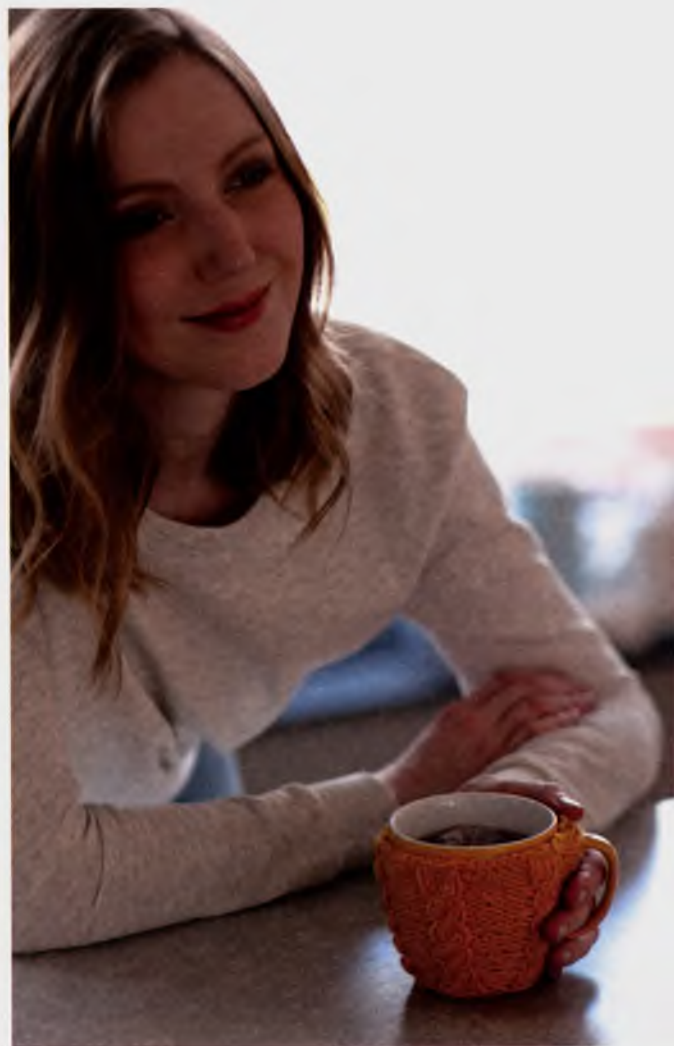

Завершение работы

Готовую грелку надеваем на чашку. Боковой шов сшиваем от верхнего и нижнего краев по 1 см. Закрепляем нити.

МАРГАРИТКИ



РАЗМЕР

14 см

МАТЕРИАЛ

Пряжа (110 м/50 г)
Цвета: экрю, светло-серый
и песочный – по 50 г

Крючок 4,0 мм

ПЛОТНОСТЬ ВЯЗАНИЯ

Столбик с накидом
крючком 4,0 мм
14 петель и 11 рядов =
= 10 x 10 см



- = центральное кольцо
- = соединительный столбик (СС)
- = воздушная петля (ВП)
- × = столбик без накида (ст. б/н)
- ∨ = 2 столбика без накида, провязанные на одной петле основания
- ⊥ = столбик с накидом (ст. с/н)



ВЯЗАНЫЕ ПОДСТАВКИ ПОД ЧАШКИ



Последовательность цветов

1-я подставка	2-я подставка	3-я подставка
Цвет 1: экрю	Цвет 1: экрю	Цвет 1: песочный
Цвет 2: песочный	Цвет 2: светло-серый	Цвет 2: экрю
Цвет 3: светло-серый	Цвет 3: песочный	Цвет 3: светло-серый
4-я подставка	5-я подставка	6-я подставка
Цвет 1: песочный	Цвет 1: светло-серый	Цвет 1: светло-серый
Цвет 2: светло-серый	Цвет 2: экрю	Цвет 2: песочный
Цвет 3: экрю	Цвет 3: песочный	Цвет 3: экрю

Инструкция

Вяжем по кругу.

1-й круг (цв. 1): центральное кольцо вяжем из 12-ти ст. с/н, при этом первый ст. с/н заменяем 3-мя ВП. Одним СС замыкаем круг. Затем стягиваем центральное кольцо.

2-й круг (цв. 1): 3 ВП, 1 ст. с/н вяжем в 3-ю ВП пред. круга, * 1 ВП, 2 ст. с/н вяжем в след. столб. с/н пред. круга, * повторяем непрерывно, завершаем одной ВП. Круг замыкаем одним СС.

3-й круг (цв. 1): 1 СС вяжем в 1-й ст. с/н пред. круга, 3 ВП, 2 ст. с/н вяжем в ВП пред. круга, * 1 ВП, 3 ст. с/н вяжем в ВП пред. круга, * повторяем непрерывно, завершаем одной ВП. Круг замыкаем одним СС.

4-й круг (цв. 2): по одному СС вяжем в 2 ст. с/н пред. круга, 3

ВП, 3 ст. с/н вяжем в ВП пред. круга, * 4 ст. с/н вяжем в ВП пред. круга, * повторяем непрерывно. Круг замыкаем одним СС.

5-й круг (цв. 3): по одному СС вяжем в 3 ст. с/н пред. круга, 3 ВП, 3 ст. с/н вяжем между группами ст. с/н пред. круга, * 1 ВП, 4 ст. с/н вяжем между группами ст. с/н пред. круга, * повторяем непрерывно, завершаем одной ВП. Круг замыкаем одним СС.

6-й круг (цв. 3): 1 ВП, [2 ст. б/н в петлю пред. круга, 1 ст. б/н в петлю пред. круга] вяжем поочередно, круг замыкаем одним СС.

Завершение работы

Закрепляем все нити. Подставки слегка смачиваем, придаем форму и просушиваем.





ГОСТИНАЯ

»»» • ««« • »»» • «««

ГОСТИНАЯ,

где ты чувствуешь
себя комфортно



Круглый стол, здесь родители и дети до поздней ночи играют в карты, диванный уголок, где вяжут подружки, мягкие кресла и шерстяные покрывала, нарисованные собственноручно пейзажи, испускающий пар кофе, мягкий свет свечей... Вряд ли кто из гостей не почувствует уют такой гостиной. Она чудесным образом расслабляет и создает ощущение домашнего очага.

Эта комната — часть датского гостевого дома Баккегаард. Многие гости посещают этот дом снова и снова, год за годом, некоторые бронируют целый двор для семейных встреч, хотя он находится далеко от центра, на востоке острова Мён, совсем не нов и не отличается роскошью. Никакой примечательной дизайнерской мебели, никакого повышенного гостиничного сервиса. Все здесь индивидуально, все предметы интерьера имеют длинную историю. А может, именно это и стало причиной для *Hygge*?

Вдали от своей работы и привычной повседневной жизни мы чувствуем себя как дома. Каждая комната индивидуальна, все тщательно подобрано. Здесь каждый имеет возможность оставаться самим собой. Можно, например, упасть на кровать и полностью расслабиться.

Именно это и есть *Hygge*. И вы тоже способны таким волшебным образом создать его в своей гостиной.

“ *Hygge* – это когда я сижу в своем любимом кресле и книга шепчет мне: «Прочти еще одну главу». *Hygge* иногда рождается по вечерам, когда все члены семьи собираются вместе, чтобы побеседовать, посмеяться. После ужина мы играем в настольную игру, родители пьют кофе, а дети едят мороженое. Настроение, конечно, не озорное и игривое, но зато глубокое и проникновенное, это греет сердце и успокаивает душу. ”

Лизе Мейер





НИКАКОГО ДИЗАЙНА И ДОРОГИХ КОМПОЗИЦИЙ

Небрежный шарм — это уже гарантия Huggle, уют не может быть чем-то строгим и обязательным. Мало кто из датчан мечтает о том, чтобы оформить свой дом в стиле Dansk Design. И дело здесь не в цене: такой дом не может стать домашним очагом, в один голос уверяли меня датчанки. Он слишком стерильный, неживой.

Секрет уютной гостиной заключается в комбинациях: дорогая ваза рядом с цветочным горшком с блошиного рынка, прабабушкин обеденный стол, освещаемый дизайнерской лампой, самодельные покрывала на диване, купленном в дискаунтере. Все это отлично уживается — чем больше таких «изюминок», тем больше шарма. Такие предметы и вещи совершенно не должны выглядеть как в каталоге. Белые или цветные стены, есть картины или нет — хорошо то, что вам нравится. Рукоделие, цветы или детские картинки — это и есть та самая точка над «i».

Шарм и изюминки — это хорошо, но вот беспорядок, напротив, очень даже плохо. Сортируйте вашу обстановку, создавайте цветовые и пространственные акценты. Необходимые советы вы найдете в тексте в рамке на с. 77. Выбирайте вещи, которые для вас очень важны, которые вы получили в подарок от дорогих людей или с любовью сделали сами. Красивые маленькие предметы вместо собранных на скорую руку безделушек — с их помощью вы превратите свою комнату в настоящий оазис покоя в доме.

В этом случае ваша гостиная все равно будет полна различных композиций, но уже созданных именно вами!

“ Для меня Huggle связан с чем-то родным, близким и домашним. Небольшие комнаты с индивидуальными интерьерами – вот что по-настоящему создает уют. И они ни в коем случае не должны походить на что-то вроде приемной в здании администрации. ”

Марие Овед







ВАША ОБСТАНОВКА ОТРАЖАЕТ ВАШЕ ГОСТЕПРИИМСТВО

Такая гостиная ни к чему не принуждает, она ненавязчиво предлагает вам заняться чем-нибудь интересным. Ее атмосфера расслабляет, помогает проще относиться к жизненным трудностям. Она балует подобранными с любовью деталями. Это родной очаг, приглашающий на «чашечку» *Hugge*. Какие сигналы посылает ваша гостиная? Наверняка у вас есть диванный уголок, кресла и стулья вокруг большого стола. Это говорит о том, что здесь можно приятно побеседовать. Пледы для вас и вашего друга подсказывают, что сейчас самое подходящее время для уютного совместного времяпрепровождения. А что же гости? Многие люди охотно укутываются в теплые одеяла, когда вместе смотрят фильм, поэтому приготовьте их заранее. Например, связанные крючком (см. с. 78) или спицами (с. 90). Пожалуй, у каждого члена семьи возникнет большое желание оформить свое собственное одеяло, не правда ли? Совместные выходные, проведенные за вязанием, — вот что значит настоящий *Hugge*.

Даже подушки (см. с. 83 и 94) и пуфы заботятся о том, чтобы сделать вашу гостиную еще уютнее. Они приглашают вас комфортно разместиться и насладиться прекрасными мгновениями, которые, как кажется, никогда не закончатся.

Держите всегда наготове принадлежности для вязания, заманчиво выглядывающие из собственноручно сшитой корзины-сумки (см. с. 87). В руках спицы, над головой мобиль «Птички» (с. 84), и ваши мысли, оторвавшись от повседневных забот, унесутся в вечернее небо.





КАК ПРЕВРАТИТЬ СВОЮ ГОСТИНУЮ В ОБИТЕЛЬ HYGGE

Дети обожают сооружать пещеры из подушек и одеял.
И взрослые могут многому у них научиться.

x x x

«Разбавляйте» комнату – чем-нибудь, что пропускает свет,
образуя при этом островок: поставленные поперек шкафы
с посудой, элемент дивана, пара цветочных горшков.

x x x

Держите наготове одеяла и подушки в достаточном количестве,
чтобы хватило всем.

x x x

Сделайте каждый уголок уютным, например, украсьте цветами,
поставьте чайник или тарелку с кексами.

x x x

Создайте островки света, которые будут гармонировать
с вашим настроением: лампы для чтения над креслами, свечи на
придиванном столике, мини-освещение на картинах или вазах.

x x x

С помощью цвета внесите в интерьер комнаты гармонию.
Группируйте, например, синие самодельные вязаные носки
с бабушкиной синей подушкой и синей дизайнерской лампой.
Три совершенно разные вещи, и все же они подходят друг другу
и создают атмосферу покоя и уюта.

x x x

Позаботьтесь о том, что помогает в общении: различные игры,
принадлежности для рукоделия, книги для чтения вслух или
совместно выбранные телевизионные сериалы. Когда все что-
то делают вместе, мир вокруг перестает существовать: здесь
и сейчас они полностью заняты созданием HYGGE.

ПОКРЫВАЛО



РАЗМЕР

120 x 120 см

МАТЕРИАЛ

Пряжа (70 м/50 г)

Цвета: лиловый, сиреневатый (цвет мальвы) – по 200 г; светло-серый – 400 г

Крючок 7,0 мм

ПЛОТНОСТЬ ВЯЗАНИЯ

Столбик с накидом,
14 петель и 7 рядов =
= 10 x 10 см



ПЛЕД ИЗ «БАБУШКИНЫХ КВАДРАТОВ»



Последовательность цветов

1–4-й круги: вяжем лиловым цветом.

5–6-й круги: вяжем цветом мальвы.

7–9-й круги: вяжем светло-серым цветом.

Инструкция

Вяжем вкруговую, придерживаясь схемы вязания крючком и соблюдая порядок цветов. В общей сложности вяжем 9 квадратов.

Завершение работы

Связываем квадраты по 3 в каждом ряду, затем все ряды сшиваем в один плед. Готовый плед слегка увлажняем, придаем ему форму и просушиваем.

- = соединительный столбик (СС)
- = воздушная петля (ВП)
- ⌋ = столбик с накидом (ст. с/н)



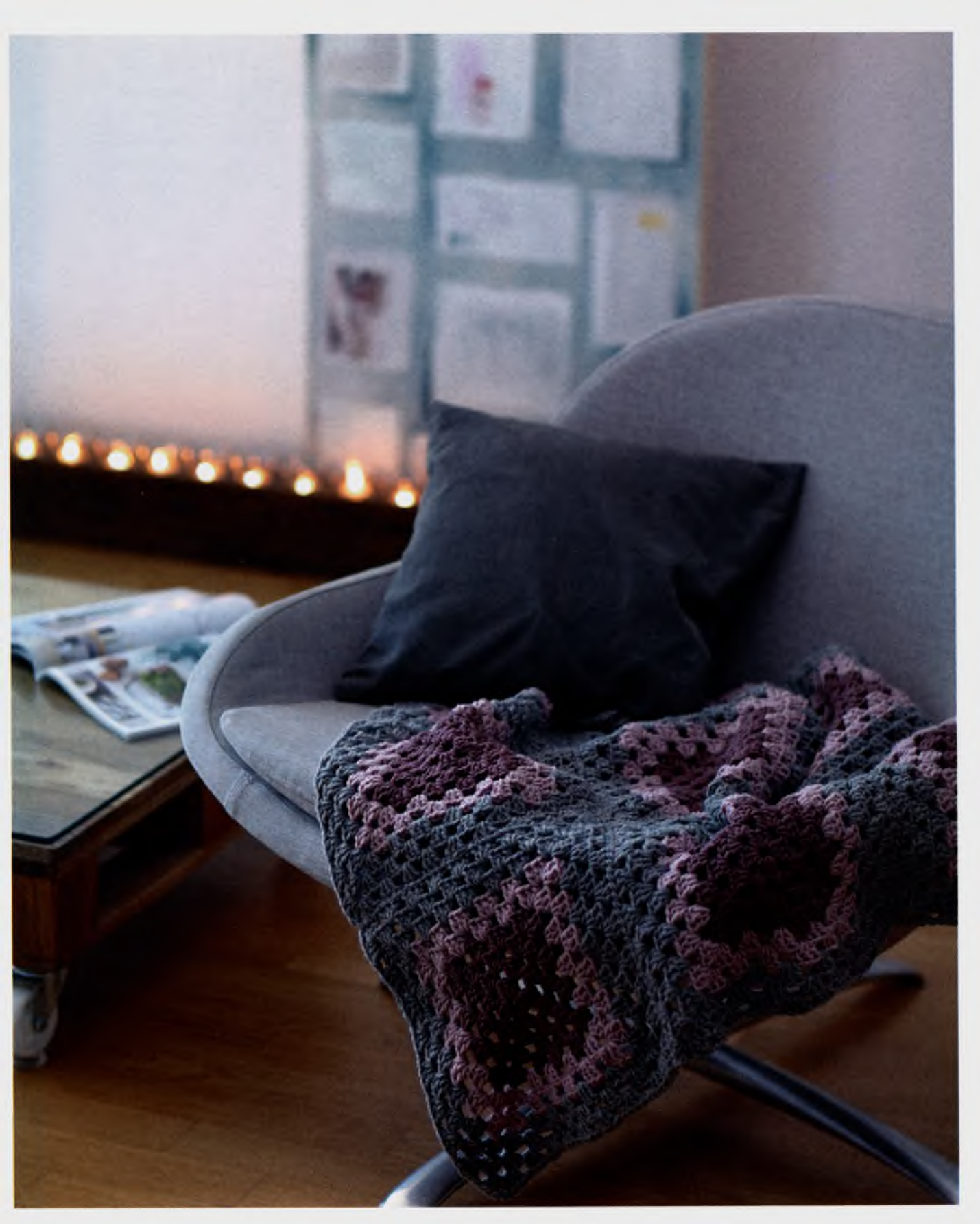

ВЕРБЛЮЖИЙ ГОРЬ

РАЗМЕР

30 x 50 x 50 см

МАТЕРИАЛЫ

Узорчатый мебельный велюр розово-серого цвета (материал А) – 55 x 55 см

Мебельный велюр цвета карри (материал В) – 65 x 100 см

Ткань под замшу светло-бежевого цвета (материал С) – 45 x 140 см

Х/б ткань белого (или любого другого) цвета для внутренней подушки (материал D) – 110 x 120 см

Пенопластовые шарики – ок. 2 кг

Застежка-молния белого цвета длиной 60 см

Корсажная лента серебристого цвета шириной 3 см

4 клепки серебристого цвета диаметром 10 мм

Х/б плетеный шнур белого цвета диаметром 5 мм – 4,3 м

Флизелин Decovil light – 4 x 30 см

Боковые детали из материала В: две по 32 x 106 см

Нижние детали (основа) из материала С: 52 x 27 см и 52 x 30 см

Обшивка из материала С: 4 детали 3 x 105 см

Ручка из материала С: 10 x 30 см

Внутренняя подушка из материала D: две по 52 x 52 см для верхней и нижней частей, две по 32 x 106 см для боковых деталей

ВЫКРОЙКА

Верхняя деталь пуфа из материала А: 52 x 52 см

ПРИПУСКИ НА ШВЫ

Для всех деталей ширина припусков на швы должна быть 1 см

ПУФ



Внутренняя подушка

1 Боковые детали сшиваем по коротким краям. Припуски на швы разутюживаем.

2 Квадратные детали верхней и нижней частей складываем пополам и слегка проглаживаем. Таким образом, по центру каждой стороны образуется отметка. Боковые стороны прикладываем к противоположным сторонам нижней части пуфа так, чтобы короткие швы совпадали с отметкой на каждой стороне. Затем все полностью скрепляем и сшиваем по кругу нижнюю часть (основу). То же самое проделываем с верхней

частью, при этом оставляем на одной из сторон отверстие для выворачивания. Выворачиваем наволочку для внутренней подушки и наполняем ее крошкой пенопласта. Затем отверстие зашиваем.

Обивка

1 Для канта берем х/б плетеный шнур и прокладываем его по внутренней стороне корсажной ленты, складываем пополам по ширине и с помощью прижимной лапки для застежки-молнии прошиваем вдоль близко к лежащему внутри плетеному шнуру. Все заготовки канта сшиваем в стык по краям вокруг корсажной ленты.



2 210 см канта разрезаем пополам. Одну половину прокладываем вдоль края верхней части пуфа и пришиваем так, чтобы припуски на швы были расположены также по краям.

3 По длинным краям двух нижних частей (основы) из материала С вшиваем застежку-молнию так, чтобы она была прикрыта материалом.

4 Другие 210 см обшивочной ленты так же, как было описано в п. 2, прокладываем вдоль края нижней части пуфа и пришиваем.

5 Заготовку для ручки складываем посередине по длине, а затем снова раскрываем. Оба длинных края загибаем примерно по 3,5 см по направлению к середине так, чтобы они легли внахлест. Края прострачиваем вдоль, и концы обрабатываем серебристой корсажной лентой.

6 На изнаночную сторону боковой части прикладываем клеевой стороной кусок флизелина так, чтобы он располагался посередине, и проглаживаем утюгом. Это нужно, чтобы укрепить место прикрепления ручки.

7 Прикрепляем ручку посередине на лицевой стороне боковой части так, чтобы отверстия для клепок с изнаночной стороны проходили сквозь флизелин. Обе стороны ручки закрепляем клепками (по 2 клепки с каждой стороны) с лицевой части боковой стороны пуфа.

8 Вторую боковую часть кладем на первую, скрепляем короткие края и сшиваем.



9 Боковые части прикладываем к верхней части пуфа, чтобы короткие швы располагались посередине на каждой стороне. Затем прошиваем по кругу поверхность пуфа так, чтобы кант находился между боковой частью и поверхностью пуфа.

10 Застежку-молнию немного раскрываем и пришиваем боковые части к нижней части (основе) так же, как в п. 9. Припуски на швы немного обрезаем по углам и выворачиваем пуф.

11 Аккуратно вставляем внутреннюю подушку.



ПЯТНИЧНЫЙ ВЕЧЕР



РАЗМЕР

40 x 40 см

МАТЕРИАЛ

Пряжа (100 м/50 г)

Цвета: светло-серый и серовато-бежевый – по 100 г

Наполнитель – 40 x 40 см

Крючок 5,0 мм

ПЛОТНОСТЬ ВЯЗАНИЯ

Столбик без накида,
14 петель и 18 рядов =
= 10 x 10 см



ВЯЗАНАЯ ПОДУШКА В ТЕХНИКЕ «ПЭЧВОРК»



Последовательность цветов

Вяжем поочередно 2 ряда светло-серым, 2 ряда серовато-бежевым цветом.

Инструкция

Наволочка состоит из 8-ми элементов.

Для одного элемента вяжем светло-серым цветом 27 ВП + + 1 КВП и 1 ряд — ст. б/н, соблюдая при этом порядок цветов. Завершаем работу, когда высота достигнет 20 см (= 34 ряда). Остальные 7 элементов вяжем аналогично.

Завершение работы

Детали смачиваем, придаем им форму и просушиваем. Соединяем по 4 элемента, как показано на фото. Переднюю и заднюю части подушки сшиваем, перед закрытием последнего шва набиваем подушку наполнителем.



ЩЕБЕТ ПТИЦ



РАЗМЕР

Длина одной птички 8 см

МАТЕРИАЛ

Пряжа (180 м/50 г)
Цвета: бежевый, песочный,
светло-желтый и коричневый –
по 50 г

Чулочные спицы 3,0 мм

Крючок 3,0 мм

Наполнитель

Подвесной мобиль для 6-ти
птичек

ПЛОТНОСТЬ ВЯЗАНИЯ

Лицевая гладь спицами 3,0 мм,
25 петель и 34 ряда =
= 10 x 10 см



МОБИЛЬ В ДЕТСКУЮ КРОВАТКУ «ПТИЧКИ» ● ● ●

Инструкция

Голова

Набираем 6 петель, разделяем на 3 спицы и замыкаем круг.

1-й круг: вяжем ЛП (= 6 петель).

2-й круг: удваиваем каждую петлю, то есть вяжем одну ЛП, но не снимаем со спицы, затем еще раз из этой петли вяжем одну ЛП из протяжки между петлями предыдущего ряда (= 12 петель).

3-й круг: далее вяжем ЛП, при этом после каждой 2-й петли прибавляем одну петлю из протяжки предыдущего ряда.

4-й круг: вяжем ЛП.

5-й круг: вяжем ЛП, при этом после каждой 3-й петли прибавляем одну петлю из протяжки между петлями предыдущего ряда.

6–7-й круги: вяжем ЛП без прибавлений.

8-й круг: вяжем 3 ЛП, * 2 петли провязываем вместе, 1 ЛП *, от * до * повторить еще два раза, 2 петли провязываем вместе, вяжем ЛП до конца круга (= 20 петель).

9-й круг: вяжем ЛП.

10-й круг: вяжем 4 ЛП, прибавляем одну петлю из протяжки предыдущего ряда, 3 ЛП, прибавляем одну петлю из протяжки, 2 ЛП, прибавляем одну петлю из протяжки между петлями предыдущего ряда, вяжем ЛП до конца круга (= 23 петли).
11–12-й круги: вяжем ЛП. Нить не обрезаем, далее работаем над туловищем.

Туловище

13-й круг: вяжем 6 ЛП, прибавляем одну петлю из протяжки (2 ЛП, прибавляем одну петлю из протяжки между петлями предыдущего ряда) от * до * повторить три раза, вяжем ЛП до конца круга (= 27 петель).

14–16-й круги: вяжем ЛП.

17-й круг: 8 ЛП, прибавляем одну петлю из протяжки (2 ЛП, прибавляем одну петлю из протяжки), от * до * повторить два раза, 9 ЛП, 2 петли провязываем вместе, 1 ЛП, 2 петли провязываем вместе, 1 ЛП (= 28 петель).

18–19-й круги: вяжем ЛП.

20-й круг: 9 ЛП, одну петлю снимаем, 1 ЛП провязываем и протягиваем через снятую,

1 ЛП, 2 петли провязываем вместе, ЛП до конца ряда (= 26 петель).

21-й круг: 8 ЛП, одну петлю снимаем, 1 ЛП, провязываем петлю и протягиваем через снятую, 1 ЛП, 2 петли провязываем вместе, 9 ЛП, 2 петли провязываем вместе, 2 ЛП (= 23 петли).

22-й круг: 7 ЛП, одну петлю снимаем, 1 ЛП, провязываем петлю и протягиваем через снятую, 1 ЛП, 2 петли провязываем вместе, ЛП до конца ряда (= 21 петля).

23-й круг: вяжем ЛП.

24-й круг: * 4 ЛП, 2 петли провязываем вместе *, повторить два раза, 6 ЛП, 2 петли провязываем вместе, 1 ЛП (= 18 петель).

25-й круг: * 3 ЛП, 2 петли провязываем вместе *, повторить два раза, 5 ЛП, 2 петли провязываем вместе, 1 ЛП (= 15 петель).

26-й круг: 2 ЛП, 2 петли провязываем вместе, * 1 ЛП, 2 петли провязываем вместе *, 2 ЛП, 2 петли провязываем вместе, 1 ЛП (= 11 петель).

27-й круг: 2 ЛП, 2 петли провязываем вместе, 1 ЛП, 2 петли провязываем вместе, 2 ЛП, 2 петли провязываем вместе (= 8 петель). Теперь набиваем голову и туловище наполнителем и стягиваем нитью. Затем вяжем хвост.

Хвост

Вяжем 2 ряда ЛП, затем оставшиеся петли разделяем

на две спицы (= 4 петли на одну спицу). Вяжем полое полотно.

1-й ряд: 1 ЛП, прибавляем одну петлю из протяжки, * 2 ЛП, прибавляем одну петлю из протяжки *, повторить от * до * три раза, 1 ЛП (= 12 петель).

2-й ряд: вяжем ЛП.

3-й ряд: 1 ЛП, прибавляем одну петлю из протяжки, 4 ЛП, прибавляем одну петлю из протяжки, 2 ЛП, прибавляем одну петлю из протяжки, 4 ЛП, прибавляем одну петлю из протяжки, 1 ЛП (= 16 петель).

4–6-й ряды: вяжем ЛП.

Теперь все петли закрываем следующим образом: вяжем 1 ЛП с од-

ной спицы, 1 ЛП с другой спицы, затем вторую ЛП протягиваем в первую. Повторяем до конца ряда. Конец нити закрепляем.

Крыло

С одной стороны туловища набираем на спицу 5 петель и вяжем 3 ряда лицевой гладью, при этом в начале и в конце 3-го ряда провязываем вместе по 2 петли. Затем еще 2 ряда лицевой гладью, затем снимаем одну петлю, 2 ЛП провязываем вместе и протягиваем в снятую петлю. Нить обрезаем, закрепляем. На другой стороне туловища вяжем аналогичное крыло.





УДОВОЛЬСТВИЕ ОТ ТВОРЧЕСТВА

РАЗМЕР

Большая сумка: диаметр 30 см,
высота 30 см

Маленькая сумка: диаметр 25 см,
высота 20 см

МАТЕРИАЛ

Текстильный клей-спрей

Большая сумка

Ткань под замшу серого цвета
(материал А) – 95 x 104 см

Х/б полотно в полоску
(материал В) – 35 x 104 см

Вельвет розового цвета
(материал С) – 25 x 104 см

Флизелин Н 250 – 135 x 90 см

Style-Vil 10 (флизелин со слоем
поролона) – 105 x 65 см

Маленькая сумка

Искусственная замша светло-
бежевого цвета (материал А) –
80 x 85 см

Х/б полотно в полоску
(материал В) – 20 x 85 см

Х/б полотно светло-бежевого
цвета (материал С) – 15 x 85 см

Флизелин Style-Vil 10 – 55 x 85 см

Х/б плетеный шнур бежевого
цвета диаметром 10 мм – 1 м

ВЫКРОЙКА

Большая сумка

Дно: 2 детали из материала А,
одна деталь из флизелина,
одна деталь из Style-Vil 10

Боковая часть: по одной детали
из материала А, В, флизелина
и Style-Vil 10

Боковой карман 1: по одной
детали из материала С
и флизелина

Боковой карман 2: по одной
детали из материала А
и флизелина

Ручки: две детали из материала А

Маленькая сумка

Дно: две детали из материала А
и по одной детали из флизелина
и Style-Vil 10

Боковая часть: две детали
из материала А, по одной детали
из флизелина и Style-Vil 10

Боковой карман 1: по одной
детали из материала В
и флизелина

Боковой карман 2: по одной
детали из материала С
и флизелина

Ручка-шнурок: две детали
по 50 см

ПРИПУСКИ НА ШВЫ

Для всех деталей ширина
припусков на швы составляет 1 см

Большая сумка, с. 182-183.

Маленькая сумка, с. 184-185.
(Масштаб 1:2)





Большая сумка

1 Флизелин прикладываем клеевой стороной к изнаночным сторонам дна сумки, боковой детали из материала В и боковых карманов 1 и 2, а затем проглаживаем.

2 Флизелин Style-Vil 10 закрепляем с помощью текстильного клея-спрея с изнаночной стороны дна, а также с изнаночной стороны боковой детали из материала А.

3 Верхние края боковых карманов 1 и 2 заутюживаем внутрь, затем подгибаем еще на 2 см и прошиваем, отступая примерно 2 см по ширине подгиба.

4 Боковые карманы 1 и 2 кладем прошитыми краями вверх друг над другом и соединяем их с боковой частью сумки из материала В. Затем сшиваем по боковым и нижнему краям близко к кромке.

5 Прострачиваем отдельные кармашки по длине так, чтобы строчка совпадала рисунком полосатой ткани. По желанию можно изменить размеры кармашков в зависимости от того, что вы хотели бы в них положить.

6 Складываем деталь боковыми краями и сшиваем. Припуски на швы разутюживаем в противоположные стороны.

7 Боковую деталь с пришитыми карманами приметываем к детали дна с флизелином и все сшиваем. Припуски на швы обрезаем близко к кромке и выворачиваем.

8 Боковые края боковой части из материала А складываем лицевыми сторонами и сшиваем. Припуски на швы флизелина Style-Vil обрезаем близко к кромке и разутюживаем шов в противоположные стороны. Боковую часть скла-

дываем лицевыми сторонами с деталью дна из материала А и сшиваем, оставляя отверстие для выворачивания примерно 15 см. Припуски на швы флизелина Style-Vil обрезаем близко к кромке и выворачиваем.

9 Концы ручек в соответствии с отметками на выкройке вкладываем внутрь сумки и пристрачиваем. Затем прикрепляем ручки к верхнему краю детали сумки из материала В в соответствии с отметками на выкройке и пришиваем близко к краю.

10 Внутреннюю часть сумки вставляем во внешнюю лицевыми сторонами друг к другу и сшиваем по верхнему краю. При этом ручки должны располагаться между внутренней и внешней частями сумки.

11 Готовую сумку выворачиваем и отверстие для выворачивания зашиваем вручную потайными стежками.

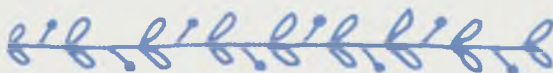

Маленькая сумка

1 Флизелин прикладываем клеевой стороной к изнаночной стороне одной из деталей дна сумки, одной из ее боковых частей, а также к деталям боковых карманов 1 и 2 и проглаживаем.

2 Флизелин Style-Vil 10 закрепляем с помощью текстильного

клея-спрея с изнаночной стороны вторых деталей дна и боковой части.

3 Верхние края боковых карманов 1 и 2 заутюживаем внутрь, затем подгибаем еще на 2 см и прошиваем, отступая примерно 2 см по ширине подгиба.

4 Боковые карманы 1 и 2 складываем друг над другом прошитыми краями вверх, выравнивая по длинным краям, прикладываем их к боковой части сумки, укрепленной флизелином, и сшиваем по боковым и нижнему краям близко к кромке.

5 Прострачиваем отдельные кармашки по длине так, чтобы строчка совпадала с рисунком полосатой ткани. По желанию можно изменить размеры кармашков, в зависимости от того, что вы хотели бы в них положить.

6 Складываем боковую деталь сумки лицевой стороной внутрь и сшиваем по боковому шву. Припуски на швы разутюживаем в противоположные стороны.

7 Боковую часть сумки с пришитыми карманами прикладываем к детали дна сумки,

укрепленной флизелином, и сшиваем. Припуски на швы обрезаем и выворачиваем.

8 Вторую боковую деталь сумки складываем лицевой стороной внутрь и сшиваем по боковому краю. Припуски на швы флизелина Style-Vil обрезаем близко к кромке. Боковую деталь прикладываем ко второй детали дна с флизелином Style-Vil и пришиваем, оставляя отверстие для выворачивания примерно 15 см. Припуски на швы флизелина Style-Vil обрезаем близко к кромке и выворачиваем заготовку на лицевую сторону.

9 Заготовки для ручки-шнурка согласно маркировке на выкройке прикрепляем к верхнему краю сумки и пришиваем.

10 Внутреннюю часть сумки вставляем во внешнюю, выравниваем и сшиваем по верхнему краю. При этом ручка-шнурок должна располагаться между обеими частями.

11 Готовую сумку выворачиваем на лицевую сторону и отверстие для выворачивания зашиваем вручную потайными стежками.



ЗИМНИЙ СОН



РАЗМЕР

130 x 175 см

МАТЕРИАЛ

Пряжа (150 м/100 г)

Цвета: светло-серый, темно-серый, розовый, светло-розовый и винный – по 400 г

Вязальные спицы 6,0 мм

Вспомогательная спица

ПЛОТНОСТЬ ВЯЗАНИЯ

Основной узор 1, спицы 6,0 мм
14 петель x 23 ряда =
= 10 x 10 см



ВЯЗАНОЕ ОДЕЯЛО В ТЕХНИКЕ «ПЭЧВОРК»



Основной узор 1

Кол-во петель, кратное 14 + 2 кромочные петли (КП).

1-й ряд: 1 КП, * 1 ИП, 13 ЛП, * повторяем до конца ряда, 1 КП.

2-й ряд: 1 КП, * 1 ЛП, 11 ИП, 2 ЛП, * повторяем до конца ряда, 1 КП.

3-й ряд: 1 КП, * 3 ИП, 9 ЛП, 2 ИП, * повторяем до конца ряда, 1 КП.

4-й ряд: 1 КП, * 3 ЛП, 7 ИП, 4 ЛП, * повторяем до конца ряда, 1 КП.

5-й ряд: 1 КП, * 5 ИП, 5 ЛП, 4 ИП, * повторяем до конца ряда, 1 КП.

6-й ряд: 1 КП, * 5 ЛП, 3 ИП, 6 ЛП, * повторяем до конца ряда, 1 КП.

7-й ряд: 1 КП, * 7 ИП, 1 ЛП, 6 ИП, * повторяем до конца ряда, 1 КП.

8-й ряд: 1 КП, * 6 ИП, 1 ЛП, 7 ИП, * повторяем до конца ряда, 1 КП.

9-й ряд: 1 КП, * 6 ЛП, 3 ИП, 5 ИП, * повторяем до конца ряда, 1 КП.

10-й ряд: 1 КП, * 4 ИП, 5 ИП, 5 ЛП, * повторяем до конца ряда, 1 КП.

11-й ряд: 1 КП, * 4 ЛП, 7 ИП, 3 ЛП, * повторяем до конца ряда, 1 КП.

12-й ряд: 1 КП, * 2 ИП, 9 ЛП, 3 ИП, * повторяем до конца ряда, 1 КП.

13-й ряд: 1 КП, * 2 ЛП, 11 ИП, 1 ЛП, * повторяем до конца ряда, 1 КП.

14-й ряд: 1 КП, * 13 ЛП, 1 ИП, * повторяем до конца ряда, 1 КП.

Повторяем с 1-го по 14-й ряд.

Основной узор 2

Кол-во петель, кратное 8 + 2 КП.

1-й ряд (ЛР): 1 КП, * 2 ИП, 3 ЛП, 3 ИП, * повторяем до конца ряда, 1 КП.

2-й и 4-й ряды (ИР): 1 КП, * 3 ЛП, 3 ИП, 2 ЛП, * повторяем до конца ряда, 1 КП.

3-й ряд: 1 КП, * 2 ИП, 1П снимаем (оставляем за работой), 2 ЛП, снятую петлю провязываем Л, 3 ИП, * повторяем до конца ряда, 1 КП.

1-4-й ряды повторяем до конца ряда.



Основной узор 3

Узор на 16 петель.

1-й ряд (ЛР): 2 ИП, 12 ЛП, 2 ИП.

2-й ряд и все четные ряды: 2 ЛП, 12 ИП, 2 ЛП.

3-й ряд: 2 ИП, 6 ИП скрещиваем (3 петли снимаем на вспомогательную спицу перед работой, затем вяжем 3 ЛП, затем 3 ЛП со вспомогательной спицы), 6 ИП скрещиваем, 2 ИП.

5-й ряд: вяжем как 1-й ряд.

7-й ряд: 2 ИП, 3 ЛП, 6 ЛП скрещиваем (3 петли снимаем на вспомогательную спицу за работой, вяжем 3 ЛП, затем 3 ЛП со вспомогательной спицы), 3 ЛП, 2 ИП.

1–8-й ряды повторяем.

Основной узор 4

Кол-во петель, кратное 4 + 2 КП.

1-й ряд (ЛР): 1 КП, * 2 ЛП скрещиваем (сначала вяжем 2-ю петлю перед 1-й ЛП, затем 1-ю ЛП), 2 ИП скрещиваем (сначала провязываем 2-ю ЛП позади 1-й петли, затем вяжем 1-ю ЛП), * повторяем до конца ряда, 1 КП.

2-й и все четные ряды: вяжем все ИП.

3-й ряд: вяжем все ЛП.

5-й ряд: 1 КП, * 2 ИП скрещиваем, 2 ЛП скрещиваем, * повторяем до конца ряда, 1 КП.

7-й ряд: вяжем все ЛП.

1–8-й ряды повторяем.

Основной узор 5

Кол-во петель, кратное 6 + 3 + 2 КП.

1-й ряд (ЛР) и все нечетные ряды: ЛП.

2, 4, 6, 8, 10, 12 и 14-й ряды: 1 КП, 3 ИП, * 3 ЛП, 3 ИП, * повторяем от * до * до конца ряда, 1 КП.

16, 18, 20, 22, 24, 26 и 28-й ряды: 1 КП, 3 ЛП, * 3 ИП, 3 ЛП, * повторяем от * до * до конца ряда, 1 КП.

1–28-й ряды повторяем.

Инструкция

Каждый цвет закрепляем за каким-либо узором и вяжем по 6 прямоугольников и по 2 квадрата.

1-й цвет и основной узор 1

1-й прямоугольник: набираем 58 П, вяжем 1 ЛР, затем узор 4 раза в ширину и 2,5 раза в высоту. В 36-м ряду все петли закрываем. Вяжем 2 таких прямоугольника.

2-й прямоугольник: набираем 58П, начиная с 8-го ряда, вяжем узор 4 раза в ширину и 2,5 раза в высоту, 1 ЛР, затем все ИП и закрываем. Вяжем 4 таких прямоугольника.

Квадрат: набираем 30 П. Вяжем 1 ИР, затем узор 2 раза в ширину и 2,5 раза в высоту. В 36-м ряду все петли закрываем. Вяжем 2 таких квадрата.

2-й цвет и основной узор 2

Прямоугольник: набираем 66 П, 1-й ряд (ИР) вяжем как 2-й ряд основного узора, затем вяжем узор по описанию. В 34-м ряду закрываем все петли. Вяжем 6 таких прямоугольников.

Квадрат: набираем 34П и вяжем подобно прямоугольнику.

3-й цвет и основной узор 3

Прямоугольник: набираем 62 петли. 1-й ряд (ЛР) вяжем следующим образом: 1 КП, 7 ЛП, коса из 16 петель, 14 ЛП, коса из 16 петель, 7 ЛП, 1 КП. Далее вяжем в соответствии с узором, в 38-м ряду все петли закрываем. Квадрат: набираем 32 П. В 1-м ряду (ЛР) вяжем: 1 КП, 7 ЛП, коса из 16 петель, 7 ЛП, 1 КП. Далее вяжем в соответствии с узором, в 38-м ряду закрываем все петли.

4-й цвет и основной узор 4

Прямоугольник: набираем 58 П и вяжем в соответствии с основным узором. В 40-м ряду закрываем все петли.

Квадрат: набираем 30 П и вяжем в соответствии с основным узором. В 40-м ряду закрываем все петли.

5-й цвет и основной узор 5

Прямоугольник: набираем 56 П и вяжем в соответствии с основным узором. В 42-м ряду закрываем все петли.

Квадрат: набираем 29 П и вяжем в соответствии с основным узором. В 42-м ряду закрываем все петли.

Завершение работы

Все части растягиваем по размеру (прямоугольники 40 x 20 см, квадраты 20 x 20 см), слегка увлажняем и просушиваем.

Все прямоугольники и квадраты расположите в порядке, указанном на схеме. Сначала сшиваем все части одного ряда, затем сшиваем ряды друг с другом.



ЗАКАТ СОЛНЦА



РАЗМЕР

40 x 40 см

МАТЕРИАЛ

Пряжа (62 м/50 г)
Цвета: светло-серый
и бледно-розовый –
по 200 г

Крючок 8,0 мм

Наполнитель

ПЛОТНОСТЬ ВЯЗАНИЯ

Столбик с накидом,
крючком 8 П и 6,5 Р =
= 10 x 10 см

Схема для вязания
крючком, с. 187



ВЯЗАНАЯ ПОДУШКА



Инструкция

Вяжем по кругу и каждый круг замыкаем соединительным столбиком.

1-й круг (светло-серый): 3 ВП, центральное кольцо вяжем в 23 ст. с/н, затем стягиваем центральное кольцо.

2-й круг (светло-серый): 3 ВП, 1 ст. с/н, * 3 ст. с/н вяжем в один ст. с/н предыдущего круга, 5 ст. с/н, * повторяем от * до * еще 2 раза, 3 ст. с/н вяжем в один ст. с/н предыдущего круга, 3 ст. с/н.

3-й круг (светло-серый): 3 ВП, 2 ст. с/н, * 3 ст. с/н вяжем один ст. с/н предыдущего круга, 7 ст. с/н, * повторяем еще 2 раза, 3 ст. с/н вяжем в один ст. с/н предыдущего круга, 4 ст. с/н.

4-й круг (бледно-розовый): 1 ВП, 3 ст. б/н, * 3 ст. б/н вяжем в один ст. с/н предыдущего круга, 9 ст. б/н, * повторяем от * до * 2 раза, 3 ст. б/н вяжем в один ст. с/н предыдущего круга, 5 ст. б/н.

5-й круг (светло-серый): 3 ВП, 4 ст. с/н, * 3 ст. с/н вяжем в один ст. б/н предыдущего круга, 11 ст. с/н, * повторяем от * до * 2 раза, 3 ст. с/н вяжем в один ст. б/н предыдущего круга, 6 ст. с/н.

6-й круг (бледно-розовый): 1 ВП, 5 ст. б/н, * 3 ст. б/н вяжем

в один ст. с/н предыдущего круга, 13 ст. б/н, * повторяем от * до * 2 раза, 3 ст. б/н вяжем в один самый ст. с/н предыдущего круга, 7 ст. б/н.

7-й круг (светло-серый): 3 ВП, ст. с/н, * 3 ст. с/н вяжем в один ст. б/н предыдущего круга, 15 ст. с/н, * повторяем от * до * 2 раза, 3 ст. с/н вяжем в один ст. б/н предыдущего круга, 8 ст. с/н.

8-й круг (светло-серый): 3 ВП, 7 ст. с/н, * 3 ст. с/н вяжем в один ст. с/н предыдущего круга, 17 ст. с/н, * повторяем еще 2 раза, 3 ст. с/н вяжем в один ст. с/н предыдущего круга, 9 ст. с/н.

9-й круг (бледно-розовый): 3 ВП, ст. с/н, * 3 ст. с/н вяжем в один ст. с/н предыдущего круга, 19 ст. с/н, * повторяем еще 2 раза, 3 ст. с/н вяжем в один ст. с/н предыдущего круга, 10 ст. с/н.

10-й круг (бледно-розовый): 3 ВП, 9 ст. с/н, * 3 ст. с/н вяжем в один ст. с/н предыдущего круга, 21 ст. с/н, * повторяем еще 2 раза, 3 ст. с/н вяжем в один ст. с/н предыдущего круга, 11 ст. с/н.

11-й круг (светло-серый): 1 ВП, 10 ст. б/н, * 3 ст. б/н вяжем в один ст. с/н предыдущего круга, 23 ст. б/н, * повторяем еще 2 раза, 3 ст. б/н вяжем в один ст. с/н предыдущего круга, 12 ст. б/н.

12-й круг (бледно-розовый):
3 ВП, 11 ст. с/н, * 3 ст. с/н вяжем в один ст. б/н предыдущего, 25 ст. с/н, * повторяем еще 2 раза, 3 ст. с/н вяжем в один ст. б/н предыдущего круга, 13 ст. с/н.

13-й круг (бледно-розовый):
3 ВП, 12 ст. с/н, * 3 ст. с/н вяжем в один ст. с/н предыдущего круга, 27 ст. с/н, * повторяем еще

2 раза, 3 ст. с/н вяжем в один ст. с/н предыдущего круга, 14 ст. с/н.

14-й круг (бледно-розовый):
3 ВП, 13 ст. с/н, * 3 ст. с/н вяжем в один ст. с/н предыдущего круга, 29 ст. с/н, * повторяем еще 2 раза, 3 ст. с/н вяжем в один ст. с/н предыдущего круга, 15 ст. с/н.

Вторую сторону подушки вя-

жем аналогичным образом, только все круги бледно-розового цвета вяжем светло-серым цветом и наоборот.

Завершение работы

Сшиваем две стороны подушки, оставляя отверстие для наполнителя. Набиваем подушку наполнителем и зашиваем отверстие.





СПАЛЬНЯ

»»» • ««« • »»» • «««



СПАЛЬНЯ —

комната дня

и ночи



Довольно много времени мы проводим в спальне. Мы можем позволить себе упасть в кровать и остаться наедине с самим собой; дремать и нежиться, мечтать, читать... Либо проснуться в «гнездышке» с детьми, а рядом спит довольная кошка или собака. Или это может быть только наше убежище, где есть книги и лампы, мягкие игрушки и подушки. Всегда, когда в выходные мы завтракаем в постели, спальня, безусловно, становится любимой комнатой.

Она бывает только личной, где мы можем отдохнуть и днем, а бывает и гостевой, где остаются ночевать наши друзья. Уютно оформленная спальня — основа комфортной жизни.

Где же еще, как не в своей спальне, мы можем создать свой собственный мир? С теми вещами, которые нам дает Huggo, это просто. Huggo позволяет нам мечтать и радостно встречать каждый новый день.

ШИТЬЕ, РАССКАЗЫВАЮЩЕЕ ИСТОРИИ

Я знаю двух датчанок, комнаты которых очень красиво оформлены. У обеих центральное место там занимают лоскутные одеяла, выполненные тщательно и с любовью. Эти одеяла сшиты из тех тканей, которые очень нравятся их создательницам.

У моей подруги Аннэ Нильсен такие одеяла есть во всех комнатах, так как она обожает шить из лоскутков. Повсюду видны бордовые квадраты и яркие треугольники. Пока я восхищенно глажу рукой одеяло, Аннэ рассказывает: «На него я разрезала платье, которое носила в молодости. А из остатков я еще сумела сшить детское одеяльце». Каждый лоскуток имеет свою историю, и далекое прошлое становится для Аннэ близким, и в этом помогает Huggo. Укутаться в такое одеяло — как будто открыть баночку джема и вдохнуть запах душистых летних плодов.



“ Слово «Нуде» так же тяжело дефинировать, как и слово «любовь». Мы все знаем, что это такое, но определение настолько широкое, что каждый может дать ему собственное объяснение. ”

Кай Джессен

НОВОЕ ОБРАМЛЕНИЕ СТАРЫХ ЦЕННОСТЕЙ



Моя преподаватель шитья Шарлотта Виганд потратила на оформление гостевой комнаты всего одну свою пенсию. Центральное место в ней занимает накидка на кровать: двенадцать старых вышивок в темных тонах представляют идиллические картины природы и маленького городка, в середине накидки изображен моряк со свистком. Все сюжеты соединяют светло-зеленые полоски. Большинство гостей видят умелый апсайклинг, а для датчан такая накидка имеет гораздо большее значение, так как моряк им знаком с детства — этот сюжет в рамке можно было увидеть раньше во многих домах, где он висел над софой. На стенах гостевой комнаты — современные фотографии и ткани с монограммами в красных рамках, все они связаны между собой. «Украсив таким образом комнату, я хотела рассказать историю этого рукоделия, — говорит Шарлотта, — охота на вышивку превратилась в увлекательную историю. Я посетила много домов и блошиных рынков, пока не собрала достаточно сюжетов для своей работы. Моряк, которого я представляла себе с самого начала, нашелся на ярмарке только в самом конце поисков, у одной старой супружеской пары». Сегодня, спустя пару лет после того как Шарлотта завершила свою работу, такие ценности стало найти намного легче. В интернете идет активная торговля. Апсайклинг — это значит вторично использовать старый материал и вышивки, превращая их в разные аксессуары. Поиск таких ценностей доставляет огромное удовольствие: вы копаетесь в истории собственной семьи или ходите по блошиным рынкам. Hugge — это комбинирование старого и нового, создание своего собственного шедевра из того, что вы приобретаете по интернету, остатков шерстяных тканей или других подобных «ценностей». Вдохнитесь своими старыми или новыми вещами и сшейте одеяло из лоскутков (с. 106) или свяжите его (с. 90 и 78).





“ Нугге – это когда держишь маленького внука на коленях, в полной тишине и спокойствии, не говоря ни слова, ... вы просто находитесь рядом.

Пиа Хьёрс ”

“ Для меня **Hugge** – это когда я прихожу домой с прогулки с моей любимой невесткой, пахнет кофе и мой сын зажигает огонь в камине и свечи. Мы сидим вместе и чувствуем, как наступают сумерки, я с любовью думаю о моем покойном прадедушке, который глубоко понимал значение сумерек.

Аза Андерсен ”

ДОМАШНИЙ ПИТОМЕЦ ПОМОГАЕТ СОЗДАНИЮ HYGGE

Дом Аннэ становится еще уютнее, когда из сада появляются две ее гладкошерстные кошки. А Шарлотту на каждом шагу сопровождают ее кошка и маленькая собака. Наверное, и вы радуетесь тому, что у вас есть домашний питомец: он ваш лучший помощник в создании Hugge. Большинство людей считает, что животные действуют на нас благотворно. Их сопение или мурлыканье успокаивает нас, прикосновение к их мягкой шерстке делает счастливыми. Все это создает виртуальность, в которой возникает Hugge. В сделанной собственноручно кровати для кошки или собаки (с. 108) ваш маленький друг спит также хорошо, как и вы сами в своей постели.

Если у вас нет домашнего любимца, то это не причина отказаться от такого уюта! Свяжите овечку, которую вы сможете прижать к себе (с. 111), или сшейте кита (с. 104) — с ним вы будете мечтать о морских волнах. Окружив себя такими друзьями и думая о хорошем, вы будете спать крепко и просыпаться счастливым.

ПРИДАЙТЕ СВОЕМУ РУКОДЕЛИЮ ИНДИВИДУАЛЬНОСТЬ

Если вы шьете, возьмите какие-нибудь сохранившиеся старые вещи – вышивку прабабушки, мамин фартук, первое одеяльце вашей дочки. А также ткань, которую вы приобрели во время путешествий. Вместе с детьми скомбинируйте старое с новым, дополните тем материалом, цвета которого вам понравились, и шейте.

Так вы сохраните ваши воспоминания на долгие годы.

x x x

Если вы вяжете, используйте остатки старой пряжи, связанной с чем-нибудь памятным: например, распустите свою детскую шапочку, которая уже давно лежит в шкафу, поеденная молью, возьмите половину клубка шерсти, оставшегося от первого свитера, связанного вами. Купите новую пряжу в любимом магазине или попросите своих подруг собрать дома все остатки шерсти. И плетите длинные цепочки приятных мыслей...

x x x

Если вы считаете, что ваша работа нуждается в дополнении, добавьте аксессуары. Это также могут быть старые вещи – пуговка от платья с вашего коммуниона (у католиков и протестантов праздник по случаю принятия первого причастия), пара бантиков с блошиного рынка. Или что-то, сделанное собственноручно, например, вышитый ярлык с вашим логотипом. Или что-то природное: маленькие янтарики для глаз для вашей шерстяной овечки. Можно купить несколько жемчужин или мишуру – просто для того, чтобы блестело. Чем счастливее вас это делает, тем лучше.

МАЛЕНЬКИЙ ДРУГ



РАЗМЕР

30 x 60 x 25 см

МАТЕРИАЛ

Джинсовая ткань – 55 x 130 см

Наполнитель – 500 г

Белая декоративная тесьма –
10 см

ВЫКРОЙКА

2 симметричные детали
«Верхняя боковая часть»

2 симметричные детали
«Нижняя боковая часть»

«Спина и живот»: 1 деталь,
выкроенная с лицевой
стороны материала, 1 деталь,
выкроенная с изнаночной
стороны материала

2 симметричные детали «Хвост»

По 2 симметричных детали
«Плавники»

ПРИПУСКИ НА ШВЫ

При выкраивании всех деталей
оставляем припуски на швы 1 см

Выкройка, с. 186-187
(Масштаб 1:2)



МЯГКАЯ ИГРУШКА «КИТ»



1 Складываем детали хвоста лицевыми сторонами и сшиваем по контуру до прямого края (места для выворачивания). Выворачиваем, набиваем наполнителем.

2 Две части плавников соединяем лицевыми сторонами внутрь и сшиваем по контуру, оставляя отверстие для выворачивания. Обрезаем припуски близко к краям, выворачиваем и набиваем наполнителем.

3 Для глаз отмеряем 5 см декоративной тесьмы и пришиваем согласно отметкам.

4 Соединяем широкие края верхних боковых частей с длинными сторонами деталей спины и сшиваем.

5 Широкие края нижних боковых частей соединяем с деталью живота и тоже пришиваем.

6 Плавники пришиваем к нижней боковой стороне согласно отметкам.

7 Пришиваем хвост к заднему концу верхней части.

8 Складываем верхнюю и нижнюю части лицевыми сторонами и сшиваем, оставляя отверстие для выворачивания длиной 10 см. Выворачиваем и равномерно набиваем наполнителем.

9 Оставшиеся отверстия сшиваем ручным стежком.



ПРЕКРАСНЫЕ ВОСПОМИНАНИЯ



РАЗМЕР

150 x 190 см

МАТЕРИАЛ

Х/б ткань цвета яичной скорлупы
(материал А) – 80 x 125 см

Х/б ткань цвета лаванды (материал В) –
80 x 65 см

Х/б ткань цвета карри (материал С) –
80 x 65 см

Х/б ткань голубого цвета (материал D) –
80 x 125 см

Х/б ткань серо-белого цвета
с графическими узорами (материал E) –
80 x 125 см

Стеганое гладкое меланжевое
трикотажное полотно светло-серого
цвета (материал F) – 160 x 200 см

Синтепон – 150 x 200 см

Текстильный клей-спрей

ВЫКРОЙКА

Материал А: 4 детали 40 x 40 см,
4 детали 21 x 21 см

Материал В: 2 детали 40 x 40 см,
2 детали 21 x 21 см

Материал С: 2 детали 40 x 40 см,
2 детали 21 x 21 см

Материал D: 4 детали 40 x 40 см,
4 детали 21 x 21 см

Материал E: 4 детали 40 x 40 см,
4 детали 21 x 21 см

Материал F: 1 деталь 150 x 200 см

ПРИПУСКИ НА ШВЫ

Выкройки даны без припусков на швы.
Оставляем припуски 1 см

Схема, с. 178



ЛОСКУТНОЕ ОДЕЯЛО



1 Соединяем по порядку большие квадраты (40 x 40 см) из тканей В, А, D и E по схеме, сшиваем и разутюживаем припуски на швы.

2 Повторяем то же самое с частями из материалов E, C, А и D.

3 Делаем то же самое с частями из материалов А, D, E и В.

4 Аналогично сшиваем части из материала C, E, D и А.

5 Соединяем первую полосу из 4-х квадратов (п. 1) со второй полосой (п. 2) и сшиваем. При этом обращаем внимание, чтобы швы первой полосы из квадратов строго совпадали со швами второй полосы.

6 Таким же образом сшиваем третью и четвертую полосы.

7 Теперь сшиваем в полосы маленькие квадраты (21 x 21 см): части из материалов D, А, C, E, В, А, D и E соединяем по порядку и сшиваем. Швы этой полосы должны совпадать со швами средней части. Разутюживаем припуски на швы.

8 Повторяем п. 7 с оставшимися выкройками.

9 Соединяем обе полосы из маленьких квадратов по верхнему и нижнему краям, сшиваем и разглаживаем швы.

10 Вырезаем кусок синтепона такого же размера, как полученная лицевая часть из квадратов. Склеиваем их между собой текстильным клеем. Края сшиваем вручную.

11 Прикрепляем переднюю часть к материалу F. Обе части

ровно расстилаем на полу. Во время сшивания надо следить за тем, чтобы части не разъехались, по возможности работать с наметками. Сшиваем по кругу, оставляя отверстие для выворачивания около 20 см. Подрезаем припуски на швы, на углах обрезаем припуски по ди-

агонали. Выворачиваем одеяло и зашиваем отверстие вручную.

12 Разглаживаем края. Скрепляем нижнюю и верхнюю части в местах пересечения квадратов и в этих местах также сшиваем вручную.



СТРАНА СНОВ



РАЗМЕР

70 x 70 см

МАТЕРИАЛ

Искусственная замша серого цвета (материал А) – 55 x 120 см

Ткань черного цвета с противоскользящей стороной (материал В) – 55 x 55 см

Обивочная ткань в полоску (материал С) – 50 x 100 см

Обивочная ткань серого цвета (материал D) – 50 x 100 см

2 застежки-молнии длиной 25 см и 50 см

Х/б саржевая лента серого цвета шириной 3 см – 210 см

Наполнитель для детали окаймления – 1 кг

Наполнитель для подушки – 50 x 50 см

ВЫКРОЙКА

Подушка: 2 детали из материала А, 1 деталь из материала В.

Окаймление: по 2 детали из материала С и материала D

ПРИПУСКИ НА ШВЫ

При раскрое добавляем припуски 1 см.

Выкройка, с. 190-191. (Масштаб 1:2)

УДОБНАЯ КРОВАТЬ ДЛЯ ДОМАШНЕГО ПИТОМЦА



1 Разрезаем одну деталь подушки из материала А пополам и вшиваем молнию длиной 50 см. Молнию немного открываем. Складываем детали подушки (целую и с молнией) лицевыми сторонами и сшиваем по кругу. Обрезаем припуски на швы, выворачиваем наволочку и набиваем наполнителем.

2 Пришиваем молнию длиной 25 см к коротким краям (они будут сзади подушки посередине) детали окаймления из материала С.

3 Прикладываем обе части из материала D лицевыми сторонами друг к другу и сшиваем по коротким краям (шов будет сзади подушки посередине).

4 Складываем сшитые детали окаймления из материалов С и D и сшиваем по выпуклой (верхней) стороне (нижний вогнутый край остается еще открытым). Обрезаем припуски на швы близко к строчке и выворачиваем.

5 Нижний (вогнутый) край окаймления равномерно приметываем к детали из материа-

ла D от середины задней части к краям и сшиваем. При этом противоскользящая сторона материала В должна быть повернута к полу, а сама деталь из материала В должна соприкасаться с материалом D.

6 Срезаем припуски на швы и обрабатываем шов по периметру саржевой лентой.

7 Окаймление набиваем наполнителем через молнию.

8 Кладем подушку посередине кровати.





МЯГКОЕ СЕРДЦЕ

РАЗМЕР

Объем – около 65 см,
длина – 40 см

МАТЕРИАЛ

Пряжа (56 м / 100 г)

Цвета: натуральный – 300 г,
черный – 100 г

Спицы 10,0 мм

2 чулочные спицы 10,0 мм

Крючок 8,0 мм

Наполнитель

ПЛОТНОСТЬ ВЯЗАНИЯ

Узор «спящая красавица»
спицами 10 мм,
10 петель и 10 рядов = 10 x 10 см

ВЯЗАНАЯ ОВЕЧКА-ОБНИМАШКА

Изнаночная гладь

В ЛР вяжем ЛП, в ИР — ИП.

Узор «спящая красавица»

Число петель кратное 4 + 2 кро-
мочные петли.

1-й ряд: 1 КП, * 3 ИП про-
вязываем вместе, из следую-
щей петли провязываем 3П
(1 ИП, 1 ЛП, 1 ИП)*, повторяем
от * до * до конца ряда, 1 КП.

2-й ряд: вяжем все ИП.

3-й ряд: 1 КП, * из следую-
щей П вывязываем 3 П (1 ИП,
1 ЛП, 1 ИП), 3 ИП. *, повторяем
от * до * до конца ряда, 1 КП.

4-й ряд: вяжем все ИП.

1–4-й ряды повторяем до конца.

Инструкция

Туловище

Набираем 34 П пряжей нату-
рального цвета и вяжем узор
«спящая красавица». После 58 Р
закрываем все петли.

Ноги, уши и хвост

(вязать 7 одинаковых деталей
из пряжи черного цвета)

Набираем 6 П чулочными спи-
цами и 5 Р провязываем так,
как описано в инструкции «вя-
занный шнурок» (см. с. 52), в 6 Р
закрываем все петли.

Мордочка

Набираем 3 П пряжей черного
цвета и вяжем лицевую гладь,

при этом начинаем с ИР из ИП.
Далее в каждом втором ряду
после первой и перед последней
петлей каждый раз прибавля-
ем лицевую скрещенную пет-
лю. После того как в ряду будет
11 П, вяжем 4 ряда и в пятом
ряду все петли закрываем.

Завершение работы

Складываем вязаное полотно
туловища пополам и сшива-
ем с двух сторон. Оставшийся
край собираем на одну нитку,
набиваем тело наполнителем
и нить стягиваем. Пришиваем
хвост.

Пришиваем ноги, голову и уши,
все нитки закрепляем.

ЛУННЫЙ СВЕТ

РАЗМЕР
50 x 50 см

МАТЕРИАЛ
Вельвет розового цвета
(материал А) – 55 x 35 см
Х/б ткань голубого цвета
(материал В) – 55 x 25 см
Х/б ткань белого цвета
(материал С) – 55 x 10 см

Стеганая ткань светло-серого
цвета (материал D) – 55 x 55 см

Наполнитель

Белая застежка-молния длиной
60 см

ВЫКРОЙКА

Передняя деталь 1: 52 x 32 см
из материала А.

Передняя деталь 2: 52 x 22 см
из материала В.

Вставка: 52 x 8 см из материала С.

Задняя деталь: 52 x 52 см
из материала D

ПРИПУСКИ НА ШВЫ

При выкраивании оставляйте
припуски на швы 1 см

Схема, с. 178

ПОДУШКА ИЗ ЛОСКУТКОВ



1 Схему подушки вы найдете на листе выкроек.

Складываем лицевыми сторонами по длинному краю переднюю деталь 1 и вставку и сшиваем. Складываем лицевыми сторонами длинный край детали 2 и второй (свободный) длинный край вставки и сшиваем. К свободному длинному краю детали 2 прикладываем одну сторону молнии и пришиваем. Обрезаем торчащие концы застежки.

2 Прикладываем вторую сторону молнии к одной из сто-

рон задней детали и пришиваем. Обрезаем торчащие концы, застегиваем молнию и разглаживаем швы.

3 Складываем лицевыми сторонами заднюю и переднюю детали, оставляя молнию немного открытой. Сшиваем обе детали подушки по трем открытым сторонам. Обрезаем припуски на швы на углах по диагонали. Выворачиваем подушку на лицевую сторону и набиваем наполнителем.



МАТЕРИАЛЫ ДЛЯ ЧТЕНИЯ



РАЗМЕР

22 x 46 см в раскрытом виде

МАТЕРИАЛ

Голубая х/б ткань с сюжетами корабликов (материал А) – 50 x 50 см

Бежево-голубая х/б ткань в полоску (материал В) – 25 x 65 см

Флизелин – 50 x 50 см

Флизелин, придающий жесткость – 25 x 50 см

Бело-голубая эластичная тесьма-сетка шириной 25 мм – 35 см

Сатиновая тесьма в бежево-белую полоску шириной 30 мм – 25 см

ВЫКРОЙКА

Внешняя сторона: по одной детали из материала А, В, флизелина и флизелина для жесткости.

Левая внутренняя сторона с серединой: по 2 детали из материала А и обычного флизелина.

Правая внутренняя сторона: по одной детали из материала А и обычного флизелина.

Кармашек 1: одна деталь из материала В.

Кармашек 2: одна деталь из материала В

ПРИПУСКИ НА ШВЫ

При раскрое оставляйте припуски на швы 1 см

Выкройка, с. 180-181
(Масштаб 1:2)



ОБЛОЖКА ДЛЯ ЗАПИСНОЙ КНИЖКИ ● ● ●

1 Обычный флизелин прикладываем клеевой стороной к изнанке левой части детали «Внешняя сторона» из материала А, левой внутренней стороне с серединой, правой внутренней стороне обложки и проглаживаем.

2 Флизелин для жесткости прикладываем клеевой стороной к левой части внешней стороны из материала В с изнанки и проглаживаем.

3 Отрезаем от эластичной тесьмы-сетки 30 см и разрезаем пополам. Прикладываем к правой стороне передней части из материала А по отметкам на выкройке, выравнивая концы сетки с краями материала А, сгибом внутрь детали, и сшиваем свободные края.



4 Левую сторону обложки прикладываем к сгибу передней части, выравниваем по открытым краям и сшиваем по верхнему, боковому и нижнему краям.

5 Кладем середину детали левой внутренней части на сгиб внешней части, заворачиваем внутрь открытый длинный край середины примерно на 0,5 см и заглаживаем. Оставшуюся эластичную ленту (5 см) складываем пополам, прикладываем по отметкам на выкройке между обработанными краями деталей и пристрачиваем близко к краям. Прикладываем середину (деталь левой внутренней стороны) по отметкам на выкройке к верхнему и нижнему краям внешней стороны обложки из материала А и сшиваем так, чтобы петля из эластичной тесьмы лежала на левом крае обложки.

6 Заворачиваем верхние края кармашков внутрь согласно отметкам на выкройке и пристрачиваем к ним «зигзагом» сатиновую тесьму.

7 Кармашки по отметкам на выкройке кладем друг на друга, прикладываем их на правую сторону обложки и пришиваем по боковым краям.

8 Окантовываем левый край правой стороны обложки сатиновой тесьмой.

9 Правую сторону обложки прикладываем к детали внеш-



ней стороны из материала А и сшиваем по верхнему, боковому и нижнему краям.

10 Складываем детали внешней стороны обложки из материала В и материала А. Сшиваем их по левому, верхнему и нижнему краям, оставляя

правую сторону открытой для выворачивания.

11 Обрезаем припуски на швы на углах по диагонали и выворачиваем обложку. Разглаживаем швы.



ВАННАЯ КОМНАТА

»»» • ««« • »»» • «««



ВАННАЯ КОМНАТА

- твой оазис



Ванная для многих людей не является самым любимым помещением в доме. Спешка спросонья, торопливые движения, чистка зубов маленьким детям... едва ли другое место посещают так часто и уважают так мало. Мы не уделяем много времени своей ванной комнате. В новостройках ванны маленькие, в старых домах, напротив, иногда слишком просторные, облицованные скучным коричневым кафелем. Лишь немногим повезло иметь ванную комнату комфортных размеров и самостоятельно отделать ее красивыми материалами. Но и тогда мы видим все ту же суету, торопливость, чистку зубов малышам... И, как правило, прекрасный «храм здоровья» заполнен горами нестираного белья.

Это печально. А ведь мы так тоскуем по уюту, приятным ощущениям, воде. Особенно утром и после тяжелого трудового дня. В такие моменты нет ничего лучше, чем ароматная ванная или освежающий душ. В период отпуска на курортах нам предлагают оздоровительные программы, которые просто очаровывают, термы и хамамы зарабатывают там хорошие деньги. Но такой отдых мы не можем позволить себе в повседневной жизни, для этого нет ни времени, ни лишних денег.

Но, по крайней мере, хоть немного? Получится ли у нас найти нечто среднее между комнаткой для чистки зубов и термами? Конечно да, и как вы уже догадались — это *Nugge*, тайм-аут посреди ежедневных забот, ведь мы можем создать его и в ванной.

“ **Nugge возникает, если перестать спешить и на время отключиться от повседневных дел, стать свободной и наслаждаться моментом счастья.** ”

Анне Кристина Грёна Нильсен



ИСКУССТВО ЗДОРОВОГО ОБРАЗА ЖИЗНИ

У датчан нет точного ответа на вопрос, как благоустроить обычную узкую ванную комнату. Но кто-то же все-таки должен знать, как сделать ее уютной? И я спросила об этом одну датскую художницу, которая хорошо чувствует красоту. Лиз Меиджер пишет прекрасные картины в Миксид Медиа: ванны, полные цветов, танец под каплями дождя... И везде присутствует вода, являющаяся для нее источником вдохновения. Эти картины наполняют ее дом на острове Зеландия, они излучают тепло, вызывают приятные ощущения и дарят счастье. Я обратилась к ней с вопросом как, с ее точки зрения, создать в ванной комнате уют и гармонию? «Разумеется, ванная тоже должна быть уютной, и для этого не нужны никакие дизайнерские вещи. Просто надо, чтобы там вы испытывали чувство физического и душевного комфорта, чтобы появилось желание взять с собой чашечку кофе, продлить время релаксации в теплой воде... Горящие свечи, прекрасная картина или цветы... и красивая удобная деревянная скамья».





“ Приятные ощущения вызывает наполненная теплой водой ванна с добавлением эфирных масел или специальной соли. Это прекрасная основа для возникновения Нугге и в ванной комнате. Для меня грань между этими ощущениями довольно расплывчатая. Нугге можно создать с помощью дополнительных элементов, у которых нет определенного назначения, они просто расслабляют, вызывают хорошее настроение. ”

Лиля Менджер

МЕСТО, ГДЕ ДЫШИТ ДУША

Лиз погружается в ванну, чтобы отключиться от суеты и почерпнуть сил для воплощения своих творческих проектов. Но при этом она создает настроение *Hugge*: «Когда я принимаю ванну, то всегда ставлю свечи на окно и умывальник. Иногда я беру с собой чай, включаю приятную музыку.

Также способствует возникновению *Hugge* банное полотенце — мягкое и приятного цвета».

Ванная комната не должна доставлять своим хозяевам много хлопот: «Я люблю, когда в ванной убрано, но это совсем не значит, что надо изнурять себя много часов подряд.

Hugge для меня означает, что все хорошо, здесь я могу просто жить. Это не музей, а место, где душа дышит. В уютной ванной я не задумываюсь, кладу я мыло на свое место или нет. Все вокруг меня здесь существует только для того, чтобы радовать».



КОВРИК ПОД НОГАМИ

А в вашей ванной комнате достаточно вещей, которые радуют вас? Вероятно, у большинства есть душистый шампунь или одно красивое зеркало. Это затрагивает наше обоняние и зрение. А что с осязанием? Ни в какой другой комнате дома мы не бываем так часто без одежды и босиком, поэтому кафель на полу не должен быть холодным. Свяжите крючком, не сдерживая фантазию, мягкие теплые коврики для ванной (см. с. 126), и ваши ноги будут благодарны. Вашему телу также хочется мягкости и тепла, а это значит, что пришло время и для банного парео (с. 134).

Вяжите крючком или на спицах, а лучше и так, и так. Корзинки (см. с. 132) и органайзеры (с. 136) придут вашей ванной комнате шарм.

ВЫ С УДОВОЛЬСТВИЕМ БУДЕТЕ ПРОВОДИТЬ ВРЕМЯ В ВАННОЙ

Балуйте себя прекрасными и полезными средствами для ухода за телом. Но не забывайте о самой ванной комнате! Покупайте приятные мелочи: душистые маленькие мешочки с лавандой, светильники, цветы и многое другое. Они будут радовать вашу душу. Все это, включая красиво декорированную табуретку, даже если никто не садится на нее, создаст уют в вашей ванной.

x x x

Многие вещи могут украсить ванное помещение. Совсем не обязательно, что там должны быть только пластик и фаянс. Свяжите крючком корзиночки и органайзер, и ванная будет выглядеть почти как жилая комната.

x x x

Наслаждайтесь в своей ванной! Добавьте пены в воду, возьмите с собой аудиокнигу, включите спокойную музыку... Ощутите глубокий покой. (Некоторые люди умеют даже наслаждаться кофе и пирогом, лежа в ванной!)

x x x

Создайте акцент на красивых вещах: цветной текстиль отвлекает взгляд от не очень удачного кафеля, зеркала и картины на стене зрительно увеличивают помещение, в котором нет окон. А если вы добавите грамотное освещение, то глубоко погрузитесь в атмосферу Nuggle.





УЛЫБКА РАННИМ УТРОМ

Не можем не сказать об одной очень важной детали: всегда входите в ванную с радостным лицом. И поможет вам рыба, которая чувствует себя в этой комнате как дома! Косметичка в виде рыбки (см. с. 130) — ваш приятный спутник, надежно скрывающий под своей великолепной чешуей разные нужные вещицы. Компанию ей составят уютный шитый кит (см. с. 104) или порхающие птички (см. с. 84). Все это обязательно поднимет настроение вам и вашей семье.

Хорошо все то, что есть. Не жалейте времени и сил на обустройство своей ванной комнаты, чтобы прекрасно себя чувствовать в ней. И поверьте, не будет никакой необходимости ни в каком дорогом отпуске, чтобы отдохнуть от повседневных дел и суеты.

“ **Hugge – это вознаграждение, которое ты получаешь сам от себя за хорошо выполненную работу.** ”

Мерете Буддиг





СЕРДЕЧНЫЙ ПРИВЕТ



РАЗМЕР

Около 6 см

МАТЕРИАЛ

Пряжа (120 м/50 г)

Цвета: винный, темно-красный, кирпичный – по 50 г каждого

Спицы 3,5 мм

Наполнитель – сухая лаванда (лучше всего в трех маленьких мешочках)

ПЛОТНОСТЬ ВЯЗАНИЯ

Лицевая гладь,
22 петель и 32 ряда =
= 10 x 10 см



ЛАВАНДОВОЕ СЕРДЦЕ



ИНСТРУКЦИЯ

Каждое сердечко вяжется одним цветом. Вязание лицевой гладью — ИР вяжем ИП, с лицевой стороны — ЛР вяжем ЛП.

Набираем 3 петли. Начинаем вязать лицевой гладью. В каждом ЛР после первой петли и перед последней прибавляем по одной петле из протяжки. В ИР прибавленные петли провязываем изнаночными. Продолжаем набирать до 27 петель. В следующем ЛР разделяем вязание посередине и заканчиваем первой левую сторону сердца.

Для убавления начинаем ряд с закрытия одной петли (одна петля снимается, следующая петля провязывается и протягивается через снятую петлю).

В конце ряда 2 петли провязываем вместе с наклоном влево. Эти убавления повторяем в каждом ЛР. Когда на спице останется 3 петли, закрываем их. Так же вяжем правую сторону сердца. Связав две таких детали сердца, сшиваем их, оставляя маленькое отверстие для наполнения. Набиваем лавандой и зашиваем отверстие.

СОВЕТ

Вместо лаванды вы можете наполнить сердечки сухими душистыми цветами из своего сада или теми, что собрали во время прогулок.

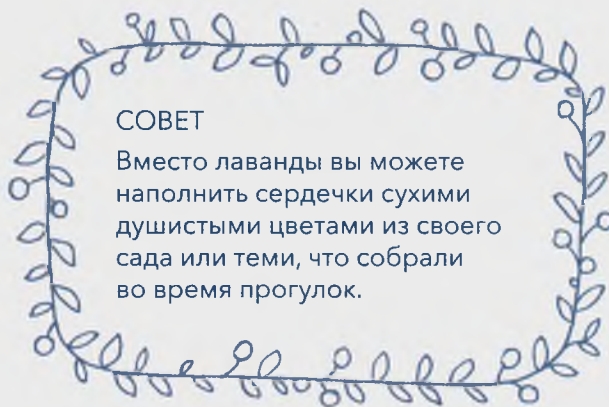





РАЗМЕР

16 x 32 см

МАТЕРИАЛ

Парча золотисто-бежевого цвета (материал А) – 40 x 30 см

Тонкий вельвет темно-розового цвета (материал В) – 15 x 30 см

Х/б ткань синего цвета с черно-белыми маленькими точками (материал С) – 25 x 25 см

Х/б ткань бежевого цвета (материал D) – 40 x 30 см

Флизелин – 15 x 30 см

Наполнитель

2 перламутровые пуговицы диаметром 20 мм

Застежка-молния бежевого цвета длиной 25 см

ВЫКРОЙКА

Передняя/задняя часть – 2 детали из материала А

Передняя/задняя часть подкладки – 2 детали из материала D

Аппликация головы – по 2 детали из материала В и флизелина

Хвост – 2 детали из материала С

Плавник – 4 детали из материала С (по две в зеркальном отражении)

ПРИПУСКИ НА ШВЫ

При раскрое прибавляйте припуски на швы 1 см

Выкройка, с. 174
(Масштаб 1:2)



РАДУЖНАЯ ФОРЕЛЬ

КОСМЕТИЧКА «РЫБА»



- 1** Прикладываем флизелин клеевой стороной к изнаночной стороне аппликации головы и проглаживаем.
- 2** Детали хвоста складываем лицевыми сторонами и сшиваем. Плавник набиваем наполнителем и сшиваем, оставляя незашитыми только короткие прямые стороны. Набиваем хвост наполнителем.
- 3** Так же, как хвост, сшиваем плавники, оставляя незашитым край (тот, которым они будут крепиться к рыбе). Через незашитые отверстия набиваем плавники наполнителем.
- 4** Аппликацию головы прикладываем к деталям передней и задней части по отметкам на выкройке. Боковые плавники вкладываем, соответственно отметкам, между головой и передней и задней частями рыбы. Голову пристрачиваем узким «зигзагом» по краю, при этом одновременно захватываем боковые плавники.
- 5** Молнию вшиваем, согласно отметкам на выкройке, по верхнему краю передней и задней деталей, проверяя, чтобы ее можно было открыть.
- 6** Переднюю и заднюю детали складываем лицевыми сторонами, вкладывая между ними хвост. Сшиваем переднюю и заднюю детали по всем открытым краям, одновременно фиксируя хвост. Пришиваем пуговицы-глаза согласно отметкам.
- 7** Переднюю и заднюю детали подкладки пришиваем к краям с молнией.
- 8** Сшиваем открытые края деталей подкладки, оставляя по нижнему краю незашитое отверстие для выворачивания. Выворачиваем подкладку внутрь косметички и зашиваем оставшееся отверстие вручную потайным швом.



ШКАТУЛКИ

РАЗМЕР

Маленькая корзиночка –
диаметр 11 см, высота 13 см

Большая корзиночка –
диаметр 18 см, высота 12 см

МАТЕРИАЛ

Пряжа (110 м/50 г)
Цвета: темно-серый,
серебристо-серый – по 100 г

Крючок 5,0 мм

ПЛОТНОСТЬ ВЯЗАНИЯ

Столбик без накида в две нити,
16 петель и 14 рядов =
= 10 x 10 см

ВЯЗАНЫЕ КОРЗИНОЧКИ

ИНСТРУКЦИЯ

Маленькая корзиночка

Вяжем в две нити. Каждый круг завершаем СС.

1-й круг: вяжем цв. 1. Делаем петлю из нити, провязываем в нее 1 ВП, 7 ст. б/н, замыкаем круг 1 СС.

2-й круг: 1 ВП, из каждой петли вяжем 2 ст. б/н (14 петель).

3-й круг: 1 ВП, вяжем из каждой петли, чередуя, 1 ст. б/н и 2 ст. б/н (21 петля).

4-й круг: 1ВП, вяжем ст. б/н, прибавляем, вывязывая по 2 ст. б/н из одной петли, через каждые две петли (28 петель).

5-й круг: 1ВП, вяжем ст. б/н, прибавляем, вывязывая по 2 ст. б/н из одной петли, через каждые три петли (35 петель).

6-й круг: 1ВП, вяжем ст. б/н, прибавляем, вывязывая по 2 ст. б/н из одной петли, через каждые четыре петли (42 петли).

7-й круг: 1ВП, вяжем ст. б/н, прибавляем, вывязывая по 2 ст. б/н из одной петли, через каждые пять петель (49 петель).

8-й круг: 1ВП, ст.б/н за внутреннюю стенку петли, вяжем без прибавки.

Последний круг не завершаем СС, как делали до этого. После последней петли в круге вяжем просто по спирали без прибавки за обе стенки петли. Начало круга отмечаем маркером петель.

На высоте 5 см меняем одну нить цв. 1 на цв. 2. Продолжаем вязать в две нити двумя цветами. На высоте 9 см меняем нить цв. 1 на цв. 2, дальше вяжем в две нити цв. 2.

На высоте 11,5 см приступаем к ручкам: вяжем 8 ВП и пропускаем 8 петель.

Еще один круг вяжем ст. б/н.

Заканчиваем круг 1 СС. Обрезаем нити и закрепляем их концы.

Большая корзиночка

Вяжем в две нити. Каждый круг завершаем СС. Начинаем работу 2-мя нитями цв.1.

1-й круг: делаем петлю из нити, провязываем в нее 1 ВП, 7 ст. б/н, замыкаем круг 1 СС.

2-й круг: 1 ВП, из каждой петли вяжем 2 ст. б/н (14 петель).

3-й круг: 1 ВП, вяжем из каждой петли, чередуя, 1 ст. б/н и 2 ст. б/н (21 петля).

4-й круг: 1 ВП, вяжем ст. б/н, прибавляем, вывязывая по 2 ст. б/н из одной петли, через каждые две петли (28 петель).

5-й круг: 1 ВП, вяжем ст. б/н, прибавляем, вывязывая по 2 ст. б/н из одной петли, через каждые три петли (35 петель).





6-й круг: 1 ВП, вяжем ст. б/н, прибавляем, вывязывая по 2 ст. б/н из одной петли, через каждые четыре петли (42 петли).
 7-й круг: 1ВП, вяжем ст. б/н, прибавляем, вывязывая по 2 ст. б/н из одной петли, через каждые пять петель (49 петель).
 8-й круг: 1 ВП, 1 ВП, вяжем ст. б/н, прибавляем, вывязывая по 2 ст. б/н из одной петли, через каждые шесть петель (56 петель).
 9-й круг: 1 ВП, 1 ВП, вяжем ст. б/н, прибавляем, вывязывая по 2 ст. б/н из одной петли, через каждые семь петель (63 петли).

10-й круг: 1 ВП, вяжем ст. б/н, прибавляем, вывязывая по 2 ст. б/н из одной петли, через каждые восемь петель (70 петель).

11-й круг: 1 ВП, вяжем ст. б/н, прибавляем, вывязывая по 2 ст. б/н из одной петли, через каждые девять петель (77 петель).

12-й круг: 1 ВП, ст.б/н за внутреннюю стенку петли, вяжем без прибавки.

Последний круг не завершаем СС, как до этого. После последней петли в круге вяжем про-

сто по спирали без прибавки за обе стенки петли. Начало круга обозначаем маркером для петель.

На высоте 3,5 см меняем одну нить цв. 1 на цв. 2. Продолжаем вязать в две нити двумя цветами. На высоте 5,5 см меняем нить цв. 1 на цв. 2, дальше вяжем в две нити цв. 2.

На высоте 8,5 см приступаем к выполнению ручек: вяжем 8 ВП и пропускаем 8 петель. Еще один круг вяжем ст. б/н. Заканчиваем круг 1 СС. Обрезаем нити и закрепляем их концы.

РЕЛАКСАЦИЯ



РАЗМЕР

65 x 140 см

МАТЕРИАЛ

Махровая ткань
светло-серого цвета
(материал 1) – 70 x 145 см

Х/б ткань синего цвета
с черно-белыми точками
(материал 2) – 70 x 45 см

Косая бейка светло-
голубого цвета шириной
30 мм – 10 см

Флизелин – 70 x 45 см

Застежка-липучка белая
шириной 20 мм – 45 см

Белая бельевая резинка
шириной 20 мм – 35 см

ВЫКРОЙКА

Средняя часть: одна
деталь из материала 1 –
70 x 142 см

Краевая полоса:
по одной детали
из материала 2
и флизелина –
по 67 x 22 см каждая

ПРИПУСКИ НА ШВЫ

При раскрое
прибавляйте припуски
на швы 1 см



БАННОЕ ПАРЕО



1 Флизелин прикладываем клеевой стороной к изнаночной стороне детали краевой полосы и проглаживаем.

2 Длинные края выкройки средней части прострачиваем зигзагом или обрабатываем на оверлоке.

3 Нижний и правый края выкройки средней части подворачиваем на 2 см и подшиваем.

4 Верхний край подворачиваем на 2 см и отмечаем середину. Бельевую резинку вкладываем в подгиб верхнего края, совмещая середину резинки и отмеченную середину детали. Резинку растягиваем по ширине детали и пристрачиваем, одновременно фиксируя подгиб.

5 Косую бейку для вешалки прошиваем. Затем складываем ее пополам поперек и пришиваем к намеченной середине верхней стороны детали, фиксируя по верхнему и нижнему краям подгиба.

6 По верхнему краю с левой стороны пришиваем одну часть застежки-липучки.

7 По верхнему краю с правой стороны пришиваем вторую часть липучки.

8 Деталь краевой полосы прикладываем к правой стороне детали середины и пришиваем Припуски на швы на углах обрезаем по диагонали, припуски на швы по свободным краям детали полосы заворачиваем на изнаночную сторону и заглаживаем. Пристрачиваем свободные края полосы к детали середины близко к краю.



МЕСТО ДЛЯ ВСЕХ



РАЗМЕР

27 x 55 см

МАТЕРИАЛ

Пряжа (80 см/50 г)

Цвет изумрудный – 300 г

Спицы 5,0 мм

Деревянная палочка-вешалка

ПЛОТНОСТЬ ВЯЗАНИЯ

Лицевая гладь,
15 петель и 22 ряда =
= 10 x 10 см

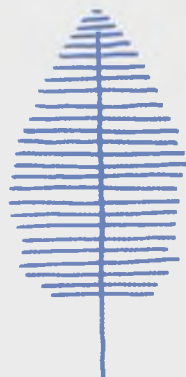

ЯРКИЙ ОРГАНАЙЗЕР



Лицевая гладь — ЛР вяжем ЛП, ИР — ИП.

Жемчужная вязка — ЛР вяжем, чередуя по одной ЛП и ИП, ИР — над ЛП вяжем ИП, над ИП — ЛП.

Образец

В одном ряду вяжем 1 ЛП, 1 ИП поочередно, заканчиваем 1 ИП. В следующем ряду смещаем петли — 1 ИП, 1 ИЛ.

ИНСТРУКЦИЯ

Вяжем в две нити.

Основа

Набираем 40 петель + 2 КП. КП в начале ряда снимаем, КП в конце ряда провязываем ИП. Вяжем 4 петли жемчужной вязкой, 32 петли лицевой гладью, 4 петли жемчужной вязкой. Вяжем так 132 ряда, затем еще 2 ряда жемчужной вязкой, после этого все петли закрываем.

Нижний карман

Набираем 54 петли и вяжем по образцу двойной нитью жемчужной вязкой 25 рядов. Закрываем все петли.

Верхний карман

Набираем 54 петли и вяжем по образцу двойной нитью жемчужной вязкой 13 рядов. Закрываем все петли.



Завершение работы

Все нити закрепляем.

Верхний край основы подгибаем на 5 см на изнаночную сторону и пришиваем к полотну основы. Нижний карман пришиваем к основе по нижнему краю и последним петлям полосы лицевой глади. По желанию можно проложить еще один или два шва, чтобы сделать несколько карманов. Верхний карман пришиваем на любой удобной высоте. В подгиб верхнего края основы продеваем палочку-вешалку.



ОДЕЖДА

»»» • ««« • »»» • «««



ОДЕЖДА, создающая для себя



Уже несколько дней эта ткань словно смотрит на меня — кобальтово-синий трикотаж в бело-лиловый цветочек. Он словно желает обнять мое тело. Я глажу его и рассказываю, что хочу сделать: самую красивую в мире пижаму. В магазинах я не могу найти того, что мне бы нравилось. У меня столько материала, что я могу сшить целый гардероб! Одежда только для себя, для ночи и дня. Как же я жажду этого! И вот наконец-то долгий свободный вечер. Тишина, слышен только тихий щебет птиц. Передо мной стоит чашечка свежесваренного чая. Я расстилаю ткань, она выглядит как цветочная лужайка и сияет. Закрепляю части кроя. И вот он, самый ответственный момент: ножницы, первый разрез! Кобальтовый трикотаж распадается на части.

“ Я и моя кузина всегда ездили на каникулы к бабушке. Она шила одежду для нас и наших кукол. В доме повсюду было ее рукоделие. Бабушка не жалела времени и научила шить нас. Сейчас мы продолжаем эту семейную традицию.

Ильзе Лет Расмуссен ”

РАСТВОРИТЬСЯ В РАБОТЕ В ОДНО МГНОВЕНИЕ

Через несколько минут я полностью погружаюсь в работу. Прикалываю, примеряю, рассматриваю себя в зеркале... Брюки сидят как влитые! Я смеываю длинными стежками и снова примеряю. Отлично! Теперь начинаю шить уже по-настоящему, разглаживаю ткань, выдергиваю нитки наметки. Все принимает нужную форму как бы само собой. Резинка и манжеты на месте, штаны полностью готовы. Ручная работа и много-много Huggе! Мое усердие не пропало даром: этой вещью я могу гордиться. Уютные штаны совсем не хочется снимать! Теперь мне нужны еще одни, чтобы носить их днем, а также топ. Но сейчас уже за полночь. Я рада, что моя работа готова, и одновременно расстроена, потому что время huggе-рукоделия тоже позади. Это был превосходный вечер, но теперь настало время для не менее превосходной ночи — я ложусь спать в своих новых уютных штанах.





“ Я всегда вяжу спицами или крючком, когда слушаю радио либо смотрю телевизор. Мне не нравится просто сидеть, ничего не делая руками. Нугге возникает тогда, когда ты можешь сделать что-то полезное.

”
Анна Грете Хиллемоз

У меня есть еще 2 м трикотажа. Это наверняка доставит радость моим племянницам: девятилетняя уже многое может делать своими руками, шестилетняя имеет ясные представления о дизайне, а пятилетняя в восторге от швейной машины. Что может быть еще более Нугге, чем одежда, созданная собственноручно? Только те вещи, которые вы делали для любимых людей, а лучше всего, если вы работали над ними вместе!



ПРЕКРАСНЫЕ ЧАСЫ ВЯЗАНИЯ

Мой следующий план действий таков: научиться вязать. Здесь, в Дании, я окружена женщинами, которые в восторге от вязания, и они создают вокруг себя Нугге. Вязать приятно в любой обстановке, в одиночку или с кем-то еще, когда можно разговаривать, отвлекаться на еду и кофе. Моя подруга хочет пригласить меня на «диванный» урок вязания. У нее уже есть много шарфов-хомутов с подходящими шапочками, один уютнее другого. Она уверяет меня, что в их вязание очень втягиваешься. Носить такие вещи тоже входит в привычку, это я уже знаю, потому что моя крестная подарила мне один такой комплект. Я его горячо люблю. Такие вещи — повод радоваться наступающим холодам, так же, как и гольфы, которые вяжет моя сестра. Возможно, мне не стоит дожидаться инструкций, а попробовать самостоятельно связать что-нибудь крючком. Тем более что после долгих счастливых часов, которые я провела за этим занятием в начальной школе, мои руки жаждут приступить к работе.

Я надеюсь, что когда-нибудь у меня будет целый гардероб вещей, собственноручно связанных спицами, крючком или сшитых, именно таких, какие мне нравятся. Предназначенных для холодных зимних дней и теплых летних ночей, для меня, для семьи и друзей, над которыми мы с радостью трудились вместе. Так много часов Нугге, так много вещей, наполненных любовью!





НАЧНИ СЕЙЧАС, И НА ПРОТЯЖЕНИИ ДОЛГОГО ВРЕМЕНИ ТЫ БУДЕШЬ НАСЛАЖДАТЬСЯ КОМФОРТОМ

Тоже хочешь свой собственный hygge-гардероб? Тогда начни уже сейчас! Для начала мы предлагаем связать крючком шарф-хомут (с. 156). А потом можно переходить к очень уютным джемперу (с. 146) и мягкому жакету (с. 160).

Руки и ноги должны быть в тепле, без этого не может быть Hygge! Тут придут на помощь милые варежки (с. 154) и мягкие гольфы (с. 166). А твои плечи обрадуются косынке, связанной спицами (с. 159) или крючком (с. 149).

Добавь к этому еще удобнейшие hygge-тапочки (с. 170), и ты не захочешь вставать с дивана! Разве что для того, чтобы сшить себе еще что-нибудь уютное и красивое, например, штаны (с. 164). Я желаю тебе отличного вечера и много дней и ночей Hygge!

СДЕЛАЙ СВОЮ ОДЕЖДУ КРЕАТИВНОЙ

Ничто не может передать Huggle лучше, чем какая-либо твоя характерная черта. Создание вещей доставляет удовольствие, и ты сама решаешь, как они должны выглядеть. С помощью следующих идей ты не только вдохновишься сама, но и сумеешь мотивировать детей делать что-то своими руками.

x x x

Применяй те материалы, которые что-то значат для тебя и твоих любимых: одежда прошлых лет, сувениры из отпусков... В разделе «Спальня» (с. 97) представлено много предложений.

x x x

Вдохновляйся тем, что тебе нравится. Сшей что-нибудь из ткани, привезенной, например, из тропических стран, или свяжи свитер, похожий на тот, который носила героиня твоего любимого телесериала. Так ты каждый раз, надевая эти вещи, сможешь на некоторое время отвлечься от обыденности.

x x x

Ищи отличные дизайнерские идеи. Журналы мод – это хорошо, магазины second hand, возможно, еще лучше подходят для того, чтобы познакомиться с разными стилями. Добавляя свои личные детали, ты легко можешь менять выкройки и инструкции.

x x x

Создавай вещи определенной тематики. Кто сказал, что на Хэллоуин надо только вырезать по тыкве? Ведь можно связать черно-оранжевые гольфы, которые наверняка станут хитом №1 у детей.

x x x

Создавай комплекты парной одежды, например, huggle-тапочки или комфортные брюки для себя и своего молодого человека. У одежды не только одна функция, она может показать: мы вместе, и нам это нравится!

ДОЖДЛИВЫЙ ДЕНЬ



РАЗМЕР

36-40

МАТЕРИАЛ

Пряжа (180 м/25 г)

Цвет серый – 225 г

Спицы 8,0 мм

Короткая круговая спица 6,0 мм

ПЛОТНОСТЬ ВЯЗАНИЯ

Тройная нить и лицевая
платочная вязка спицами 8,0 мм
12 П и 21 Р =
= 10 x 10 см

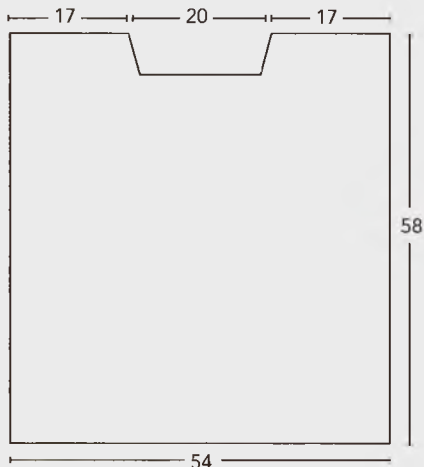

СВОБОДНЫЙ ЛЕГКИЙ ДЖЕМПЕР



Платочная вязка

Вяжем ЛР и ИР лицевыми петлями.

Резинка 2x2

Вяжем 2 ЛП и 2 ИП поочередно. КП в начале ряда снимаем, КП в конце ряда провязываем ИП.

Инструкция

Спинка

Набираем на спицы 8,0 мм 62 П + 2 КП и вяжем платочной вязкой 122 Р (61 КП, длина 58 см) зарываем все петли.

Перед

Набираем на спицы 8,0 мм 62 П + 2 КП и вяжем платочной вязкой 110 Р (55 КП, длина 52 см). В следующем ЛР закрываем средние 14 П и заканчиваем обе стороны по отдельности. Закрываем по краю горловины (в каж-

дом ЛР для правой половины и в каждом ИР для левой) 1 раз 3 П и 2 раза по 1 П.

На высоте 58 см от начала вязания (122 Р, 61 КП) закрываем оставшиеся петли.

Рукава

Набираем на спицы 8,0 мм 32 П + 2 КП и вяжем платочной вязкой. Для расширения рукава прибавляем в каждом 8-м ряду 11 раз по 1 П с каждой стороны ряда. На высоте 100 Р (50 КП, 48 см) закрываем все петли.

Второй рукав вяжем так же.

Горловая резинка

Сшиваем плечевые швы.

На круговые спицы набираем 60 П из краев горловины и вяжем 8 кругов резинкой 2 x 2, после чего закрываем все петли по рисунку.

Сшиваем все детали джемпера.

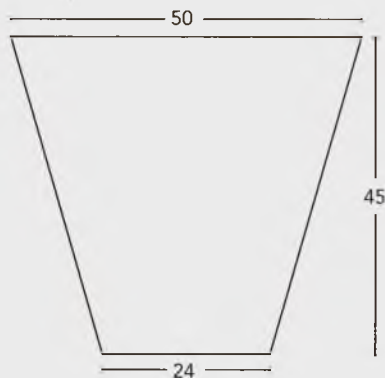





ОТЛИВ И ПРИЛИВ



РАЗМЕР

140 x 70 см

МАТЕРИАЛ

Пряжа (65 м/50 г)

Цвета: светло-серый – 150 г,

серый – 100 г,

серо-коричневый – 50 г

Вязальный крючок 8,0 мм

Маркеры рядов

ПЛОТНОСТЬ ВЯЗАНИЯ

Узор столбиком 9 ст. с/н и 5,5 Р =

= 10 x 10 см



ЦВЕТОВАЯ

ПОСЛЕДОВАТЕЛЬНОСТЬ

2 Р светло-серые, 1 Р серый,

1 Р серо-коричневый, 1 Р серый,

2 Р светло-серые, 1 Р серый,

1 Р серо-коричневый, 1 Р серый,

8 Р светло-серые, 1 Р серый,

1 Р светло-серый

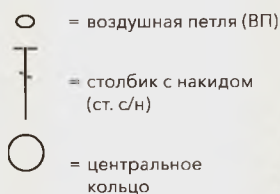

КОСЫНКА, СВЯЗАННАЯ КРЮЧКОМ



Инструкция

Начинаем вязать от центрального кольца (ВП, замкнутые в круг) светло-серым цветом и вяжем по схеме, придерживаясь цветовой последовательности.

1-й ряд: вяжем из центрального кольца цепочку из 4 ВП, 3 ст. с/н в центральное кольцо, 2 ВП, 3 ст. с/н в центральное кольцо, 1 ВП, 1 ст. с/н в центральное кольцо.

2-й ряд: 4 ВП, 2 ст. с/н под последнюю ВП предыдущего ряда, 1 ВП, пропускаем группу ст. с/н переднего ряда, 3 ст. с/н под ВП предыдущего ряда, 2 ВП, ставим маркер, 3 ст. с/н под ВП предыдущего ряда, 1 ВП, пропускаем группу ст. предыдущего ряда, 2 ст. с/н под четвертую

ВП предыдущего ряда, 1 ВП, 1 ст. с/н в третью ВП предыдущего ряда.

3-й ряд: 4 ВП, 2 ст. с/н под ВП предыдущего ряда, * 1 ВП, пропускаем группу ст. предыдущего ряда, 3 ст. с/н под ВП предыдущего ряда, * повторяем от * до * два раза, 2 ст. с/н под четвертую ВП предыдущего ряда, 1 ВП, 1 ст. с/н в третью ВП предыдущего ряда.

Дальше вяжем по тому же принципу, соблюдая цветовую последовательность.

Завершение работы

Закрепляем нити. Делаем 3 кисточки светло-серого цвета длиной 9 см и нашиваем на углы косынки.

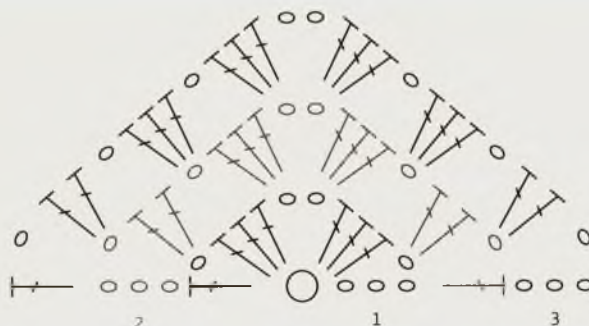

МОРЕ И НЕБО



РАЗМЕР

Обхват головы 56–60 см

МАТЕРИАЛ

Пряжа (65 м/50 г)
Цвета: серый – 100 г,
серо-коричневый
и антрацитовый – по 50 г
Вязальный крючок 8,0 мм

ПЛОТНОСТЬ ВЯЗАНИЯ

Пышный узор,
8,5 П и 7 Р = 10 x 10 см

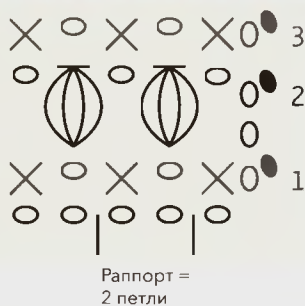

- = соединительный столбик (СС)
- = воздушная петля (ВП)
- × = столбик без накида (ст. б/н)
-  = пышный столбик с 4-мя накидами (пст.)

ТЕПЛАЯ ШАПКА, СВЯЗАННАЯ КРЮЧКОМ ● ● ●

Пышный узор

Вяжем по кругу. Число П разделяем на группы 2 + 1 П. Каждый круг замыкаем 1 СС.

1-й ряд: 1 ВП, * 1 ст. б/н, 1 ВП над 1 ВП предыдущего ряда, * повторяем до конца ряда.

2-й ряд: 3 ВП, * вяжем пст. под ВП предыдущего ряда, ВП, * повторяем до конца ряда.

3-й ряд: 1 ВП, * 1 ст. б/н, 1 ВП над П предыдущего ряда, * повторяем до конца ряда.

Повторяем 2-й и 3-й ряды.

Инструкция

Для центрального кольца делаем петлю из нити (кольцо амигуруми).

Каждый ряд замыкаем 1 СС.

1-й ряд (серый): вяжем в центральное кольцо 2 ВП и 8 пст. (9 П). Стягиваем центральное кольцо.

2-й ряд (серый): 2 ВП, 1 пст. под вторую ВП предыдущего ряда, затем вяжем по 2 пст. в каждую П (18 П).

3-й ряд (серый): вяжем 2 ВП, 1 пст., в каждую вторую П вяжем по 2 пст. (27 П).

4-й ряд (антрацитовый): 2 ВП, 1 пст. с 4Н в каждой П предыдущего ряда

5-й ряд (серый): вяжем 1 ВП, 1 ст. б/н перед первым пст. предыдущего ряда, * 1 ВП, 1 ст. б/н между пст. предыдущего ряда, * повторяем до конца ряда.

6-й ряд (серо-коричневый): вяжем как второй ряд пышного узора.

7-й ряд (серый): вяжем как третий ряд пышного узора.

8-й ряд (антрацитовый): вяжем как второй ряд пышного узора.

9-й ряд (серый): вяжем как третий ряд пышного узора.

10–17-й ряды: повторяем с 6-го по 9-й ряды 2 раза.

18-й ряд (серый): 2 ВП, затем вяжем пст., при этом убавляем 1 П (26 П).

19-й ряд (серый): 2 ВП, затем попеременно вяжем по 1 пст. за переднюю и заднюю стенку.

20-й ряд: 19-й ряд повторяем еще один раз. Заканчиваем работу, закрепляем все нити.

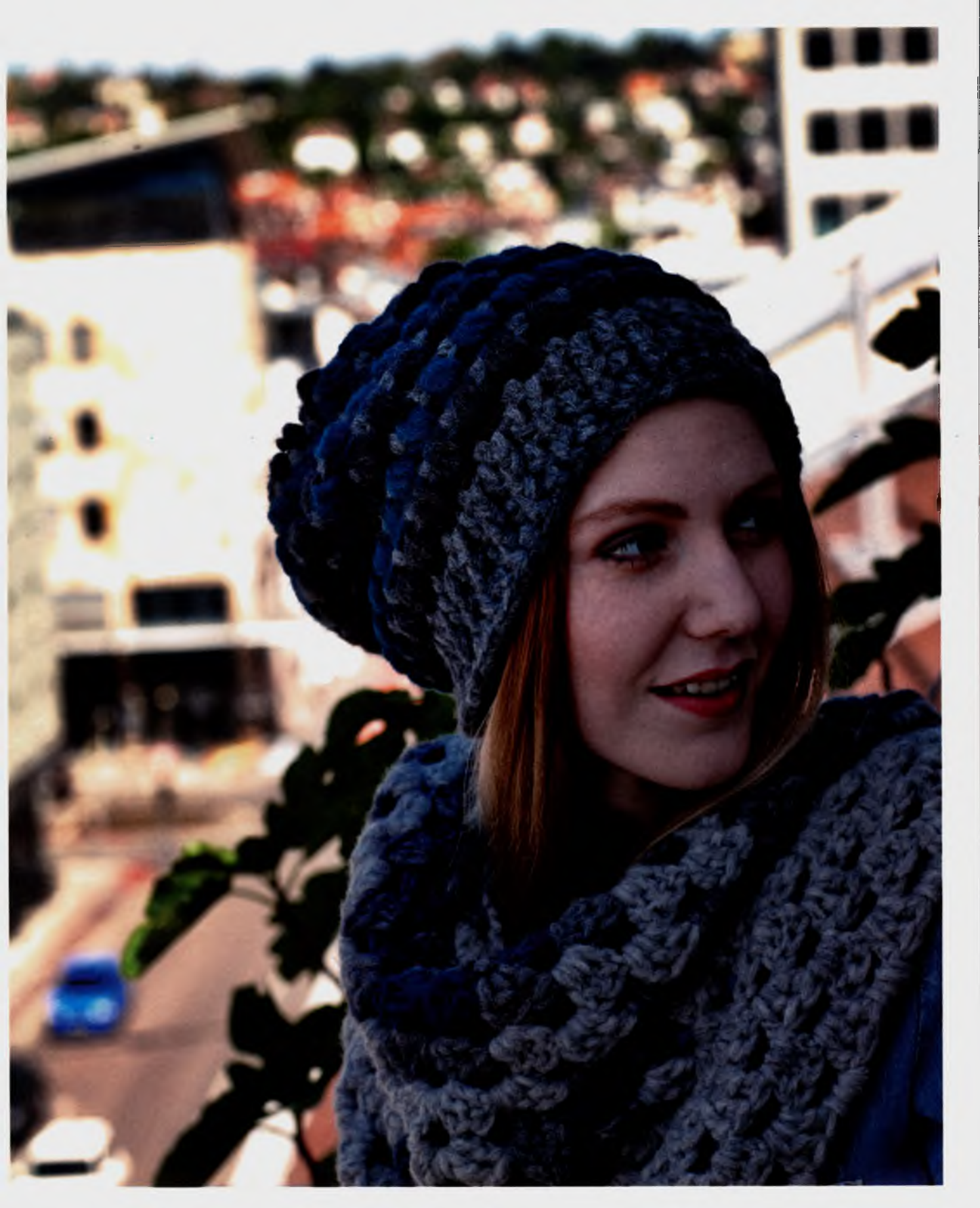

ВЕЧЕРНЯЯ ЗАРЯ



РАЗМЕР

53 x 190 см

ПЛОТНОСТЬ ВЯЗАНИЯ

Жемчужный узор
16П и 26Р = 10 x 10 см

МАТЕРИАЛ

Пряжа (175 м/25 г)
Цвета: коралловый – 75 г,
вишневый, винный и красно-
бурый – по 50 г, песочный – 25 г
Спицы 6,0 мм

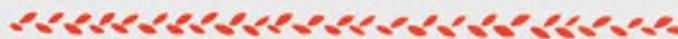

ШАРФ С ПЕРЕХОДЯЩИМИ ОТТЕНКАМИ ● ● ●

Жемчужная вязка

В первом ряду попеременно вяжем 1 ЛП, 1 ИП, заканчиваем 1 ИП. Второй ряд вяжем наоборот — 1 ИП, 1 ЛП, заканчиваем ЛП.

КП в начале ряда снимаем, в конце ряда провязываем ИП.

Инструкция

Набираем в две нити 85 П и вяжем жемчужной вязкой, меняя поочередно цвета нитей:

64 Р двойной нитью красно-бурого цвета.

44 Р одной нитью красно-бурого цвета и одной нитью вишневого цвета.

36 Р двойной нитью вишневого цвета.

50 Р одной нитью вишневого цвета и одной нитью винного цвета.

36 Р двойной нитью винного цвета.

44 Р одной нитью винного и одной нитью кораллового цвета.

70 Р двойной нитью кораллового цвета.

84 Р одной нитью кораллового и одной нитью песочного цвета.

Закрываем очень слабо все петли по рисунку, нити закрепляем.



РОЖДЕСТВЕНСКИЙ ПОДАРОК



ВАРЕЖКИ С ЖАККАРДОВЫМ УЗОРОМ



МАТЕРИАЛ

Пряжа (65 м/50 г)
Цвета: светло-серый – 100 г,
темно-серый и бледно-
розовый – по 50 г

Чулочные спицы 6,0 мм

Держатель для снятых петель

Игла для трикотажа

ПЛОТНОСТЬ ВЯЗАНИЯ

Лицевая гладь,
спицами 6,0 мм
12П и 16Р = 10 x 10 см



Лицевая гладь

Вяжем по кругу лицевыми петлями.

Резинка

Вяжем по кругу поочередно 2 ЛП
и 2 ИП.

Вязанный узор 1

1-й ряд: вяжем поочередно лицевую
гладь 1 П светло-серого цвета
и 1 П темно-серого цвета.

2-й ряд: вяжем поочередно лицевую
гладь 1 П темно-серого цвета
и 1 П светло-серого цвета.

Вязанный узор 2

Вяжем по схеме.

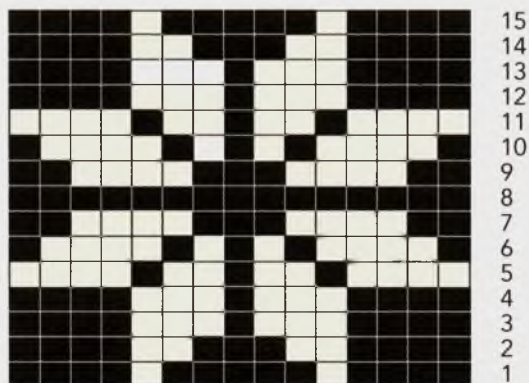

Инструкция

Набираем 32 П светло-серым цветом, разделяем петли на 4 спицы (8 П на спицу) и замыкаем в круг.

1–14-й ряды: вяжем резинку.

15–16-й ряды: вяжем лицевой гладью бледно-розовым цветом, убавляя в первом ряду по 1 П на каждой спице (28 П = 7 П на спицу).

17–18-й ряды: вяжем лицевой гладью светло-серым цветом, во втором ряду снова прибавляем 4 ЛП (по 1 П на спицу) из протяжки между П предыдущего ряда (32 П = 8 П на спицу).

19–23-й ряды: вяжем жаккардовый узор 1.

24-й ряд: вяжем лицевой гладью нитью светло-серого цвета, убавляем по 1 П на спице (28 = 7 П на спицу).

25-й ряд: для большого пальца откладываем 3 П на спице. До и после них прибавляем по 1 ЛП из протяжки между петлями предыдущего ряда.

26–27-й ряды: добавляем по 1 ЛП с каждой стороны от добавленных П (7 петель для пальца).

28-й ряд: снимаем 7 петель для пальца на держатель для снятых петель и набираем на рабочую спицу две новых П.

29-й ряд: над снятыми П вяжем лицевую гладь, провязывая вместе

первую П для пальца с П спереди и последнюю П для пальца с П сзади (7 П на эту спицу).

Теперь вяжем на 1-й и 2-й спицах нижнюю часть варежки (ладонь) жаккардовым узором 1 и на 3-й и 4-й спицах верхнюю часть варежки жаккардовым узором 2.

Так как жаккардовый узор 2 шириной только 15 П, на 3-й спице убавляем 1 П.

После 15 Р жаккардового узора 2 вяжем дальше светло-серым цветом, сразу начиная убавление для свода варежки. Для этого с 1-й и 3-й спиц в начале каждого ряда снимаем 1 П как при лицовом вязании, вяжем 1 ЛП, снятую петлю перекидываем на нее. В конце каждого ряда на 2-й и 4-й спицах каждый раз провязываем вместе 2 ЛП. Убавляем до 4 П. Затем обрезаем нитки, иглой для трикотажа продеваем их через оставшиеся петли и плотно стягиваем верхушку.

Большие пальцы

Работаем дальше с пряжей светло-серого цвета: переносим на спицы отложенные для большого пальца 7 П и из верхних П над отверстием для большого пальца рабочей спицей вывязываем 5 П (12 П).

Эти 12 П разделяем на 4 спицы. Убавляем в пер-



вом ряду 2 П (10 П). Затем еще 10 рядов вяжем лицевой гладью, в 11 ряду все ЛП провязываем по 2 вместе. Обрезаем нити, продеваем их иглой для трикотажа через последние 5 П и крепко стягиваем

верхушку. Вяжем так же вторую варежку, вывязывая большой палец на 3-й и 4-й спицах.

Завершение работы
Закрепляем все нити.

РОЗА



РАЗМЕР

Ширина 16 см,
объем 115 см

МАТЕРИАЛ

Пряжа (132 м/25 г)
Цвета: лиловый – 50 г,
светло-серый и серый –
по 25 г

Вязальный крючок 7,0 мм

ПЛОТНОСТЬ ВЯЗАНИЯ

Узор «ананас»,
12П и 5Р = 10 x 10 см



ВЯЗАНЫЙ ШАРФ-ХОМУТ



Узор «ананас»

Вяжем цепочку из ВП.

1-й ряд: 3 ВП, *1 ШПС (* 1 накид, протягиваем нить через четвертую ВП цепочки, выравниваем по высоте и провязываем 2 П вместе), * повторяем еще 3 раза в ту же петлю, затем провязываем все оставшиеся на крючке петли вместе), 1 ВП над 1 ВП предыдущего ряда, * повторяем до конца ряда, заканчиваем 1 ст. с/н.

2-й ряд: 3 ВП, пропускаем первый ст. с/н, 1 ШПС под 1 ВП предыдущего ряда, 1 ВП, * повторяем до конца ряда, заканчиваем 1 ст. с/н. в крайнюю ВП.

Повторяем 1-й и 2-й ряды.

Цветовая

последовательность:

цепочка ВП лилового цвета,
2 Р лиловые, 1 Р светло-серый,
1 Р лиловый, 1 Р светло-серый,
1 Р лиловый, 2 Р серые.

Примечание

Вяжем толстым крючком, чтобы добиться наибольшей мягкости, ВП вяжем слабо и при необходимости немного вытянутыми.

Инструкция

Вяжем цепочку из 144 ВП нитью лилового цвета. Согласно цветовой последовательности вяжем узор «ананас», пока общая высота не достигнет 16 см (8 Р).

Закрепляем все нити, замыкаем шарф в круг и сшиваем его узкими сторонами.

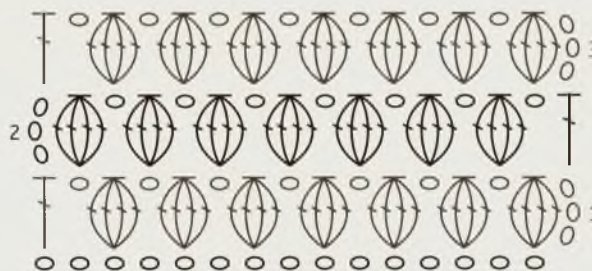
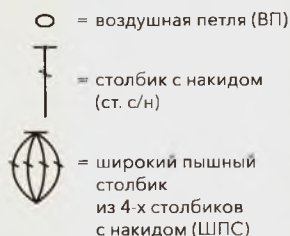





СВЕТ И ТЕМНОТА



РАЗМЕР

Длина около 180 см

МАТЕРИАЛ

Пряжа (180 м/25 г)

Цвета: черный, ультрамариновый, темно-синий и джинсовый светлый – по 25 г

Круговые спицы 4,5 мм длиной 80 см

ПЛОТНОСТЬ ВЯЗАНИЯ

Лицевая гладь, 16 П и 27 Р = 10 x 10 см



ПОЛОСАТАЯ КОСЫНКА

Лицевая гладь

Вяжем в ЛР ЛП, в ИР — ИП.

Изнаночная гладь

Вяжем в ЛР ИП, в ИР — ЛП.

Жемчужная вязка

Вяжем в первом ряду поочередно 1 ЛП, 1 ИП, в следующем ряду (ИР) смещаем по отношению к первому ряду, вяжем над ИП предыдущего ряда ЛП, над ЛП — ИП.

Прибавление

Прибавляем в каждом лицевом ряду по две петли с обоих краев ряда. Прибавленные петли провязываем по рисунку.

Цветовая последовательность 1

1 Р ультрамариновым, 5 Р черным, 2 Р ультрамариновым, 4 Р черным, 3 Р ультрамариновым, 3 Р черным, 4 Р ультрамариновым, 2 Р черным, 5 Р ультрамариновым, 1 Р черным.

Цветовая последовательность 2

1 Р темно-синим, 5 Р ультрамариновым, 2 Р темно-синим, 4 Р ультрамариновым, 3 Р темно-синим, 3 Р ультрамариновым, 4 Р темно-синим, 2 Р ультрамариновым, 5 Р темно-синим, 1 Р ультрамариновым.



Цветовая последовательность 3

1 Р джинсовым светлым, 5 Р темно-синим, 2 Р джинсовым светлым, 4 Р темно-синим, 3 Р джинсовым светлым, 3 Р темно-синим, 4 Р джинсовым светлым, 2 Р темно-синим, 5 Р джинсовым светлым, 1 Р темно-синим.

Инструкция

Набираем на спицы пряжей черного цвета 4 П и вяжем 92 Р лицевой гладью. Прибавления начинаем со следующего лицевого ряда. После 40 см * вяжем 3 Р изнаночной гладью, 8 Р лицевой гладью. * Повторяем от * до * четыре раза, вяжем дальше лицевой гладью цветовой последовательностью 1. Дальше вяжем ультрамариновым цветом 3 Р лицевой гладью, затем 15 см жемчужной вязкой и снова 3 Р лицевой гладью. Затем вяжем цветовой последовательностью 1, 9 Р лицевой гладью темно-синим цветом, * 3 Р изнаночной гладью, 5 Р лицевой гладью. * Повторяем от * до * еще 1 раз, затем 3 Р изнаночной гладью и 5 Р лицевой гладью. Теперь вяжем лицевой гладью цветовой последовательностью 3 один раз. Дальше вяжем джинсовым цветом 3 Р лицевой гладью и 12 см жемчужной вязкой. Закрываем все петли по рисунку очень слабо. Все нити закрепляем.

ХОРОШЕЕ САМОЧУВСТВИЕ



РАЗМЕР

36-40

МАТЕРИАЛ

Пряжа (190 м/50 г) бежевого цвета – 500 г

Спицы 5,0 мм

Вспомогательная спица для кос

Держатель для снятых петель

ПЛОТНОСТЬ ВЯЗАНИЯ

Фактурный узор,
20 П и 30 Р = 10 x 10 см



УЮТНЫЙ ЖАКЕТ

Фактурный узор

Вяжем в ЛР 1 ЛП, 1 ИП снимаем с накидом, в ИР вяжем по рисунку, провязываем П с накидом как ЛП. Повторяем до конца ряда.

Узор «косичка»

Вяжем на 12 П.

1–5-й ряды: вяжем лицевой гладью.

6-й ряд: вяжем 4 ЛП. Теперь снимаем 4 П на вспомога-

тельную спицу перед работой. Вяжем следующие 4 ЛП, затем провязываем 4 ЛП со вспомогательной спицы.

7–11-й ряды: вяжем лицевой гладью.

12-й ряд: снимаем 4 П на вспомогательную спицу за работой. Вяжем следующие 4 ЛП, затем провязываем ЛП со вспомогательной спицы и вяжем оставшиеся 4 ЛП.





Инструкция

Спинка

Набираем 134 П и вяжем фактурным узором, начиная с ИР. На общей высоте 72 см закрываем все петли согласно узору.

Карманы

Набираем 28 П и вяжем 17 см структурным узором, начиная с ИР. Откладываем на держатель для петель.

Левая полочка

Набираем 94 П и вяжем структурным узором, начинаем с ИР и разделяем петли следующим образом: 1 КП, 8 П фактурным узором, 1 ЛП, 12 ИП для узора «косичка», 1 ЛП, фактурный узор до конца ряда, 1 КП.

На общей высоте 24 см вяжем рамку кармана следующим образом.

Провязываем вместе 26 петель полочки, начиная с 16-й, и петли основания кармана вместе, соблюдая рисунок. Далее в каждом ряду провязываем вместе кромочные петли кармана и соответствующие петли полочки. На общей высоте 72 см закрываем с начала лицевого ряда работы 46 П. Над оставшимися петлями вяжем еще дальше 10 см, затем закрываем все петли.

Правая передняя часть

Вяжем аналогично левой в зеркальном отражении.

Рукава

Набираем 72 петли и вяжем фактурным узором, начиная с ИР, и разделяем петли следующим образом: 1 КП, 28 П фак-

турным узором, 1 ЛП, 12 ИП (для косички), 1 ИП, фактурный узор до конца ряда, 1 КП. Для расширения рукавов прибавляем по обе стороны (после первой и перед последней КП) в каждом 10-м ряду (ЛР) по 1 П из протяжек между петлями предыдущего ряда 2 раза. Добавленные петли провязываем по рисунку. Эти добавления повторяем еще 15 раз в каждом 6-м ряду. На высоте 36 см закрываем все петли.

Завершение работы

Сшиваем все детали. Обе верхние узкие стороны косичек сшиваем и пришиваем длинные края к горловине спинки. Закрепляем нити.

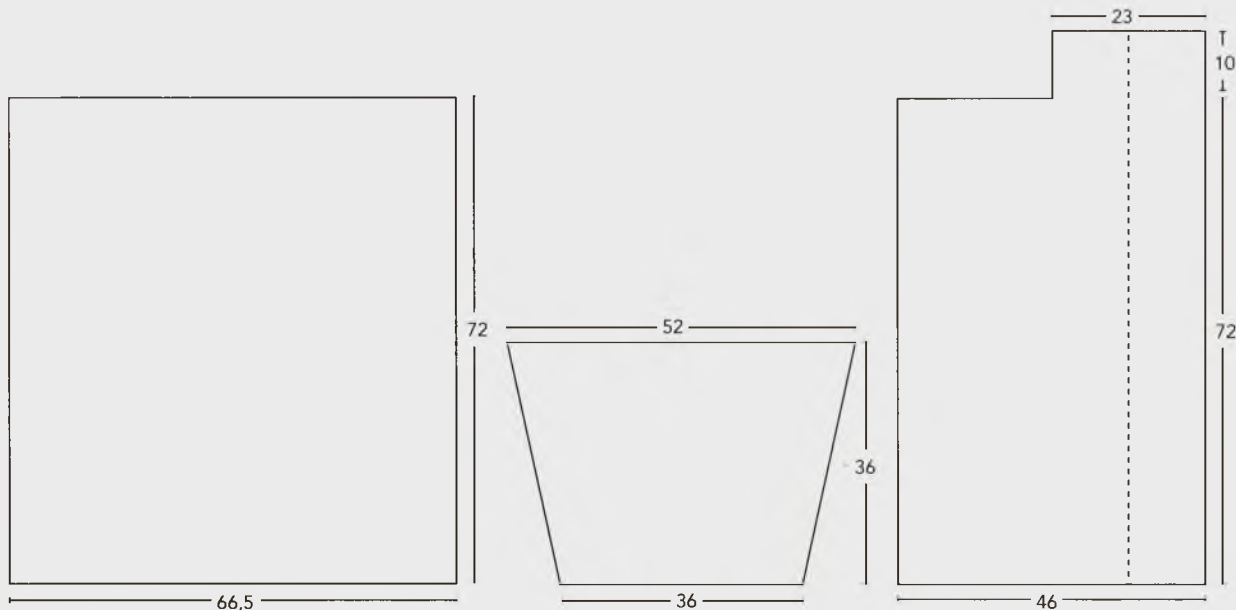



ВРЕМЯ ДЛЯ СЕБЯ



РАЗМЕР
S/M/L

МАТЕРИАЛ

Меланжевый трикотаж серого цвета (материал А) –
155 см x 150 см

Темно-серая меланжевая эластичная лента – 70 x 30 см

ВЫКРОЙКА

Тренировочные штаны:
2 симметричные детали
из материала А

Пояс на талию: 20 x 80 см
из эластичной ленты

Манжеты на штанины:
2 детали 10 x 15 см из эластичной
ленты

ПРИПУСКИ НА ШВЫ

При раскрое прибавляйте припуски на швы 1 см.

ПРИМЕЧАНИЕ

Перед выкройкой материал намочите и высушите.

Выкройка, с. 176-177
(Масштаб 1:3)



УДОБНЫЕ ТРЕНИРОВОЧНЫЕ ШТАНЫ



- 1 Складываем каждую штанину изнаночной стороной внутрь, выравниваем по краям и сшиваем внутренние швы.
- 2 Одну штанину выворачиваем и вкладываем в другую (вторую штанину не выворачиваем). Выравниваем обе штанины по средним швам передней и задней части и сшиваем.
- 3 Разутюживаем швы и выворачиваем штаны на лицевую сторону.
- 4 Сшиваем короткие края эластичной ленты для талии и отмечаем середину ленты и середину каждой ее половины.
- 5 Прикладываем ленту к верхней части штанов с лицевой стороны, совмещая отметки на ленте со средними швами и серединами боковых частей штанов.
- 6 Растягиваем ленту по объему штанов и пришиваем, равномерно распределяя ткань по длине ленты.
- 7 Ленту на штанины снизу пришиваем так же, как на талии (см. п. 4–6).

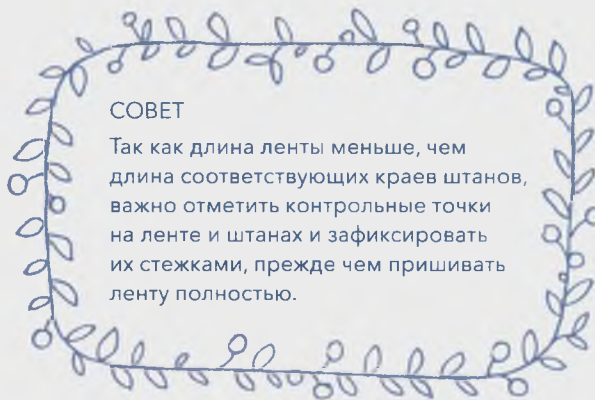

СОВЕТ

Так как длина ленты меньше, чем длина соответствующих краев штанов, важно отметить контрольные точки на ленте и штанах и зафиксировать их стежками, прежде чем пришивать ленту полностью.



СНЕЖНЫЙ ЗАОС



РАЗМЕР

38-39

МАТЕРИАЛ

Пряжа (410 м/150 г) натурального белого цвета – 150 г

Чулочные спицы 3,0 мм

Вспомогательная спица

Игла для трикотажа

ПЛОТНОСТЬ ВЯЗАНИЯ

Узор «косичка с полосками»,
36П и 40Р = 10 x 10 см



ГОЛЬФЫ С УЗОРОМ «КОСИЧКА»



Способ вязания



= лицевая петля



= изнаночная петля



= снимаем 2 П
на вспомогательную спицу
перед работой, 1 ЛП, затем
вяжем ЛП со вспомогательной
спицы



= снимаем 2 П
на вспомогательную спицу
за работой, 2 ЛП, затем вяжем
ЛП со вспомогательной спицы



= снимаем 2 П
на вспомогательную спицу
перед работой, 1 ИП, затем
вяжем ЛП со вспомогательной
спицы



= снимаем 1 П
на вспомогательную спицу
за работой, 2 ЛП, затем вяжем
ИП со вспомогательной спицы

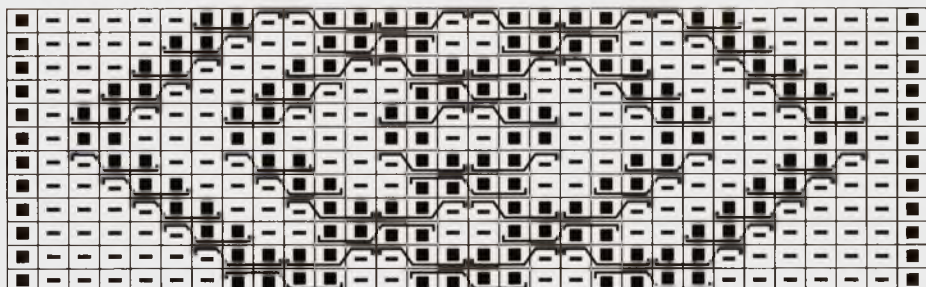

23
21
19
17
15
13
11
9
7
5
3
1



Узор «полоски»

Вяжем попеременно 2 ЛП, 2 ИП.

Узор «косичка»

Вяжем по схеме на 30 П 2-й и 3-й спиц. Вне схемы вяжем петли по рисунку.

Узор «косичка с полосками»

Вяжем на петлях 4-й и 1-й спиц.
1–9-й ряды: 1 ЛП, 6 ИП, 6 ЛП, 4 ИП, 6 ЛП, 6 ИП, 1 ЛП (30 П).
10-й ряд: 1 ЛП, 6 ИП, снимаем 3 П на вспомогательную спицу перед работой, 3 ЛП, затем вяжем ЛП со вспомогательной спицы, 4 ИП, снимаем 3 П на вспомогательную спицу перед работой, 3 ЛП, затем вяжем ЛП со вспомогательной спицы, 6 ИП, 1 ЛП.

Повторяем с 1-го по 10-й ряд.

Пятка (бумеранг)

Вяжем пятку лицевой гладью на 1-й и 2-й спицах. Для этого петли с обеих спиц переносим на одну. Пятку вяжем укороченными рядами. Провязываем первый ряд (ЛР) ЛП. Поворачиваем работу. Вяжем двойную петлю (ДП). Для этого первую П снимаем не провязывая как изнаночную, нить перед работой. Накидываем нить назад на спицу и вяжем ИП до конца ряда. Поворачиваем работу. Снова вяжем ДП: первую П ЛР снимаем не провязывая как ЛП за заднюю стенку, вводя спицу в П сверху вниз. Нить

при этом накидываем на спицу снизу вверх. Провязываем ЛП ряд до конца, кроме последней (сдвоенной) П. Поворачиваем вязание.

Рабочие нити туго затягиваем назад.

1-й ряд (= ЛР): вяжем все ЛП, выворачиваем.

2-й ряд (= ИР): вяжем 1 двойную П, все следующие вяжем ИП, выворачиваем.

3-й ряд (= ЛР): вяжем 1 двойную.

4-й ряд (ИР): вяжем 1 ДП, вяжем все ИП до 2-й ДП предыдущего ряда, поворачиваем.

3-й и 4-й ряды повторяем, пока на спицах не останется 1/3 ДП, 1/3 П и 1/3 ДП на спице. Петли разделяем на 2 спицы и вяжем 2 ряда узором на всех 4-х спицах, при этом в первом ряду вяжем 2-ю П как ЛП. Снова собираем П для пятки на одну спицу. Вяжем вторую часть пятки, прибавляя П к средней трети следующим образом:

1-й ряд (ЛР): вяжем петли средней трети и 1-ю ЛП второй трети. Поворачиваем вязание.

2-й ряд (ИР): провязываем П средней трети и вяжем первую ИП второй трети, поворачиваем вязание.

3-й ряд (ЛР): провязываем 1 ДП, вяжем все П ряда, поворачиваем вязание.

4-й ряд (ИР): провязываем 2 ДП, вяжем все петли включая 2-ю и 1 следующую ИП, поворачиваем вязание.

3-й и 4-й ряды повторяем, пока обе боковые трети не будут провязаны. Петли пятки снова разделяем равномерно на 2 рабочие спицы. Теперь вяжем стопу по кругу на четырех спицах, при этом двойную петлю вяжем как ЛП.

Инструкция

Набираем 60 П, петли разделяем на 4 спицы (15 П на спицу), замыкаем в круг и вяжем 20 рядов узором «полоски», затем вяжем еще один раз узор «полоска» на 1-й спице. Далее вяжем узор «косичка» на петлях 1-й и 3-й спиц и узор «косичка с полосками» на петлях 4-й и 1-й спиц. После 4-х повторяющихся мотивов в узоре «косичка» начинаем вязать пятку (бумеранг). После окончания пятки (бумеранга) вяжем на петлях 4-й и 1-й спиц только ЛП.

После 130 рядов в узоре «косичка» начинаем с убавления вершины. Для этого в начале рядов на первой и третьей спицах снимаем одну П как ЛП, вяжем 1 ЛП и перекидываем на нее снятую П. В конце рядов на 2-й и 4-й спицах провязываем вместе по 2 ЛП. Вяжем эти убавления, пока не останется 8 П, затем обрезаем нити. Иглой для трикотажа вдеваем двойную нить через оставшиеся петли и плотно стягиваем. Второй гольф вяжем аналогично. Все нити закрепляем.



ЗАРЯ



РАЗМЕР

38-39

МАТЕРИАЛ

Пряжа (70 м/50 г) темно-синего цвета – 100 г

Пряжа (90 м/100 г) темно-синего цвета – 100 г

Круговые спицы 7,0 мм

3 маркера для петель

Вспомогательная спица для вязания кос

ПЛОТНОСТЬ ВЯЗАНИЯ

Лицевая гладь,
двойной нитью 12 П
и 17 Р = 10 x 10 см



ВЯЗАНЫЕ ДОМАШНИЕ ТАПОЧКИ



Изнаночная гладь

В ЛР вяжем ИП, в ИР вяжем ЛП.

Лицевая гладь

В ЛР вяжем ЛП, в ИР вяжем ИП.

Узор «коса»

Вяжем рядами.

1-й ряд: 1 ИП, 4 ЛП, 3 ИП, 4 ЛП, 1 ИП.

2-й ряд: вяжем по рисунку.

3-й ряд: 1 ИП, 2 П снимаем на вспомогательную спицу для вязания кос перед работой, 2 ЛП, затем 1 ЛП со вспомогательной спицы, 3 ИП, 2 П снимаем на вспомогательную спицу за работой, 2 ЛП, затем 1 ЛП со спицы для вязания кос, 1 ИП.

4-й ряд: вяжем петли по рисунку

Повторяем 1-4-й ряды.

Инструкция

Домашние тапочки вяжем двойной нитью, соединяя по одной нити каждой пряжи. Начинаем с подошвы. Набираем 50 петель двойной нитью.

1-й ряд: 25 ИП, 1 маркер петли (обозначает середину), 25 ИП.

2-й ряд: * 1 ЛП, 1 ЛП прибавляем, вывязывая из протяжки между петлями предыдущего ряда, 23 ЛП, 1 ЛП прибавляем, вывязывая из протяжки между петлями предыдущего ряда, 1 ЛП, * повторяем еще один раз.
3, 5, 7, 9 + 11-й ряды: вяжем ИП.

4-й ряд: * 1 ЛП, 1 ЛП прибавляем, вывязывая из протяжки между петлями предыдущего ряда, 25 ЛП 1 ЛП прибавляем, вывязывая из протяжки между петлями предыдущего ряда, ЛП, * повторяем еще один раз.

6-й ряд: * 1 ЛП, 1 ЛП прибавляем, вывязывая из протяжки между петлями предыдущего ряда, 27 ЛП, 1 ЛП прибавляем, вывязывая из протяжки между петлями предыдущего ряда, 1 ЛП, * повторяем еще один раз.

8-й ряд: * 1 ЛП, 1 ЛП прибавляем, вывязывая из протяжки между петлями предыдущего ряда, 29 ЛП, 1 ЛП прибавляем, вывязывая из протяжки между петлями предыдущего ряда, 1 ЛП, * повторяем еще один раз.

10-й ряд: * 1 ЛП, 1 ЛП прибавляем, вывязывая из протяжки между петлями предыдущего



ряда, 31 ЛП, 1 ЛП прибавляем, вывязывая из протяжки между петлями предыдущего ряда, 1 ЛП, * повторяем еще один раз (70 петель).

12-й ряд: вяжем ЛП.

13-й ряд: 29 ИП, 1 маркер для петель, 13 ИП (ИР для узора «коса»), 1 маркер для петель, 29 ИП.

14-й ряд: 22 ЛП, * 1 перекрещивание (снимаем 1 ЛП, провязываем 1 ЛП и поверх протягиваем снятую петлю), * повторяем еще один раз. Провязываем вместе 3 ЛП, снимаем маркер, вяжем узор «коса», снимаем маркер, одно двойное перекрещивание (снимаем 1 ЛП,

провязываем 2 ЛП и поверх протягиваем снятую петлю), провязываем вместе 2 ЛП, затем еще 2 ЛП, вяжем 22 ЛП.

15 + 17-й ряды: вяжем петли по рисунку.

16-й ряд: 18 ЛП, одно перекрещивание, еще одно перекрещивание, провязываем вместе 3 ЛП, 13 петель узором «коса», одно двойное перекрещивание, провязываем вместе 2 ЛП, затем еще 2 ЛП, вяжем 18 ЛП.

18-й ряд: 33 ЛП, одно перекрещивание, поворачиваем вязание.

19-й ряд: снимаем 1 ЛП, 13 петель узором «коса», провязываем вместе 2 ИП, поворачиваем вязание.

20-й ряд: снимаем 1 ЛП, 13 петель узором «коса», одно перекрещивание, вязание поворачиваем.

21–35-й ряды: повторяем 19–20-й ряды.

36-й ряд: снимаем 1 ЛП, 13 петель узором «коса», одно перекрещивание, 9 ЛП.

37-й ряд: вяжем петли по рисунку.

38-й ряд: закрываем все петли.

Завершение работы

Сшиваем швы и закрепляем нити.

Авторы



Кармен Веделанд переехала в Данию в 2013 г., чтобы исполнить свою мечту: жить и творить у меловых скал острова Мён. В уютной hygge-усадьбе на востоке острова квалифицированная журналистка работает над своими первыми книгами в жанре фэнтези, пишет и переводит тексты для разных издательств, в туристический сезон служит администратором в гостинице. В свободное время она с энтузиазмом учится шить, поет в двух хорах и исследует пляжи и леса своей второй родины, в основном с камерой в руках.



Ева Шарновски уже в пять лет села за мамину швейную машинку и сшила первые юбочки для своих кукол и для себя. С того времени и началось ее увлечение тканями и шитьем, которое не прекращалось ни на минуту. Ева училась антикварному делу, а затем изучала текстильный дизайн в университете прикладных наук в Ротлингене. Ее талант дизайнера проявился в создании скатертей, махровых полотенец, декоративных, швейных и автомобильных тканей.



Мануэла Зайттер — современный дизайнер по вязанию, владелец Kreativoase Rock'n Woll и глава Ulmer Strickguerilla. Ее энтузиазм вдохновляет людей всех возрастов творить, из разных материалов создавать замечательные уникальные вещи. Так, более 1000 детей и подростков научились на ее курсах вязать спицами и крючком. Помимо этого, она занимается дизайном для издательств и фирм по производству пряжи.

Еще ребенком Барбара Зандер была очарована всем тем, что связано с рукоделием. Поэтому позже ее увлечение стало профессией. Она изучала текстильный дизайн и в настоящее время регулярно разрабатывает модели для различных книжных и журнальных издательств, получая за это хорошие гонорары. Она реализует свои творческие способности в ткачестве, прядении, шитье и вязании крючком. Особенное удовольствие ей доставляет вязание, и ей пришла в голову гениальная идея создать, а затем запатентовать модель вязаной шапки. Ее шапка совершила революцию в вязании.



СОКРАЩЕНИЯ:

Цв. = цвет

Ст. б/н = столбик без накида

ЛР = лицевой ряд

СС = соединительный столбик

ВП = воздушная петля

П = петля

Р = ряд

ИР = изнаночный ряд

Ст. с/н = столбик
с накидом

ПСТ = пышный столбик

ШПС = широкий пышный
столбик

ЛП = лицевая петля

ИП = изнаночная петля

КП = кромочная петля

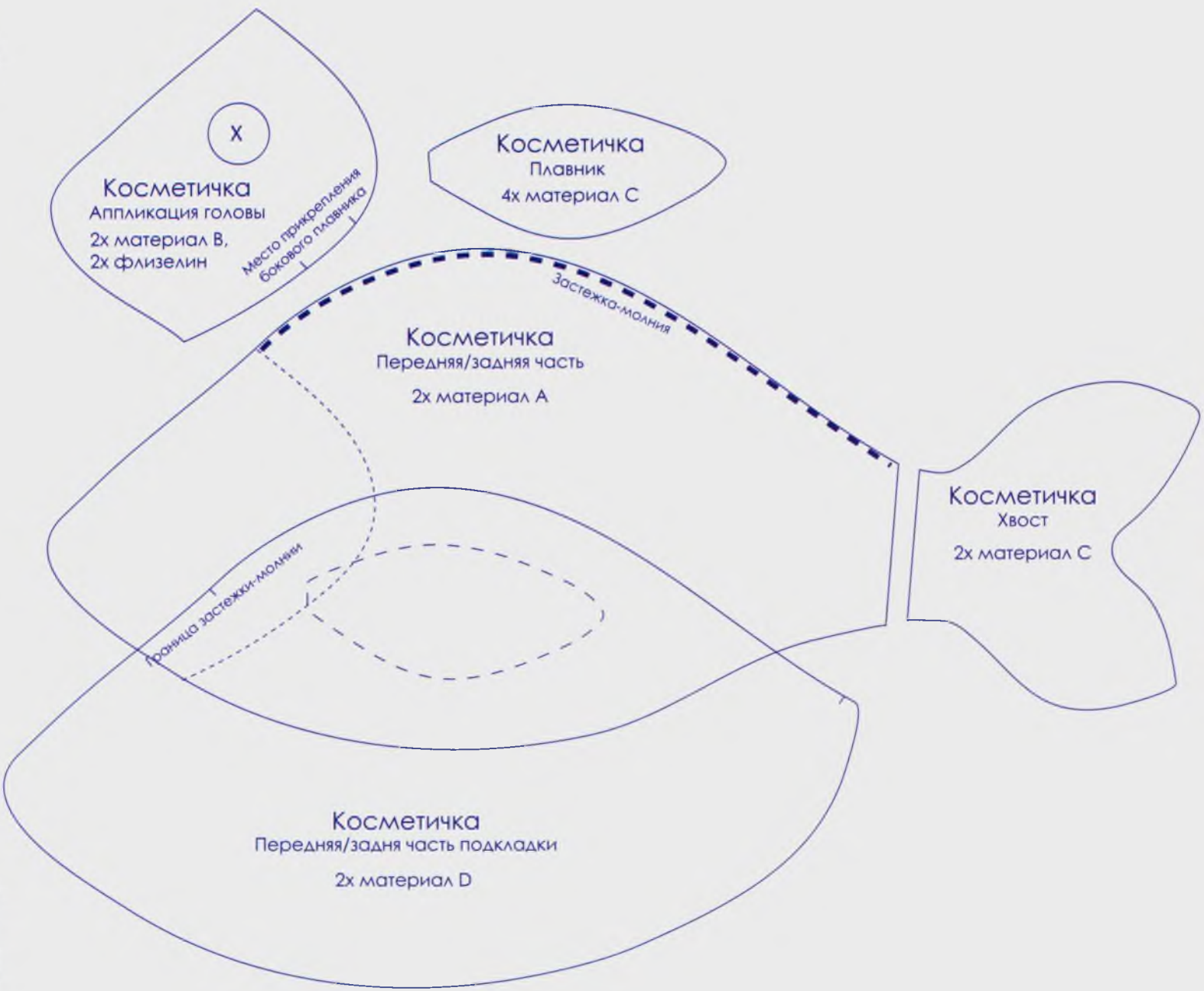

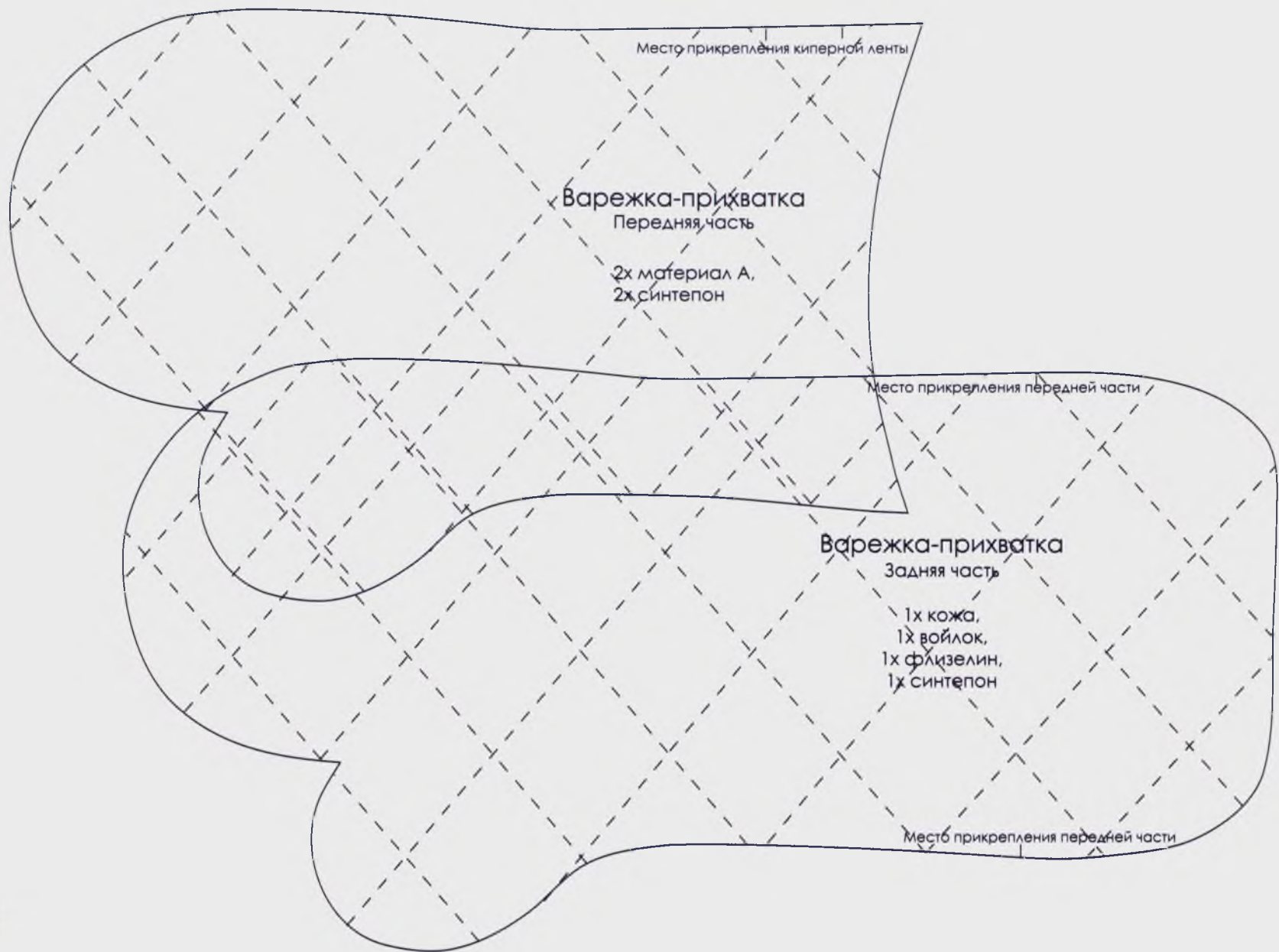



Удобные тренировочные штаны
2x материал А

Место склеивания

Место склеивания

Масштаб 1:3

Перед

Зад

Долевая

L
M
S



Схема

Вышитая дорожка на стол



Липкая/Ворсистая лента

Лоскутное одеяло

Е	Д	А	В	Е	С	А	Д
С		Е		D		А	
А		D		Е		В	
Е		С		А		D	
В		А		D		Е	
Д	А	С	Е	В	А	Д	Е

Схема

Подушка из лоскутков



Сумочка для ланча

2x материал А

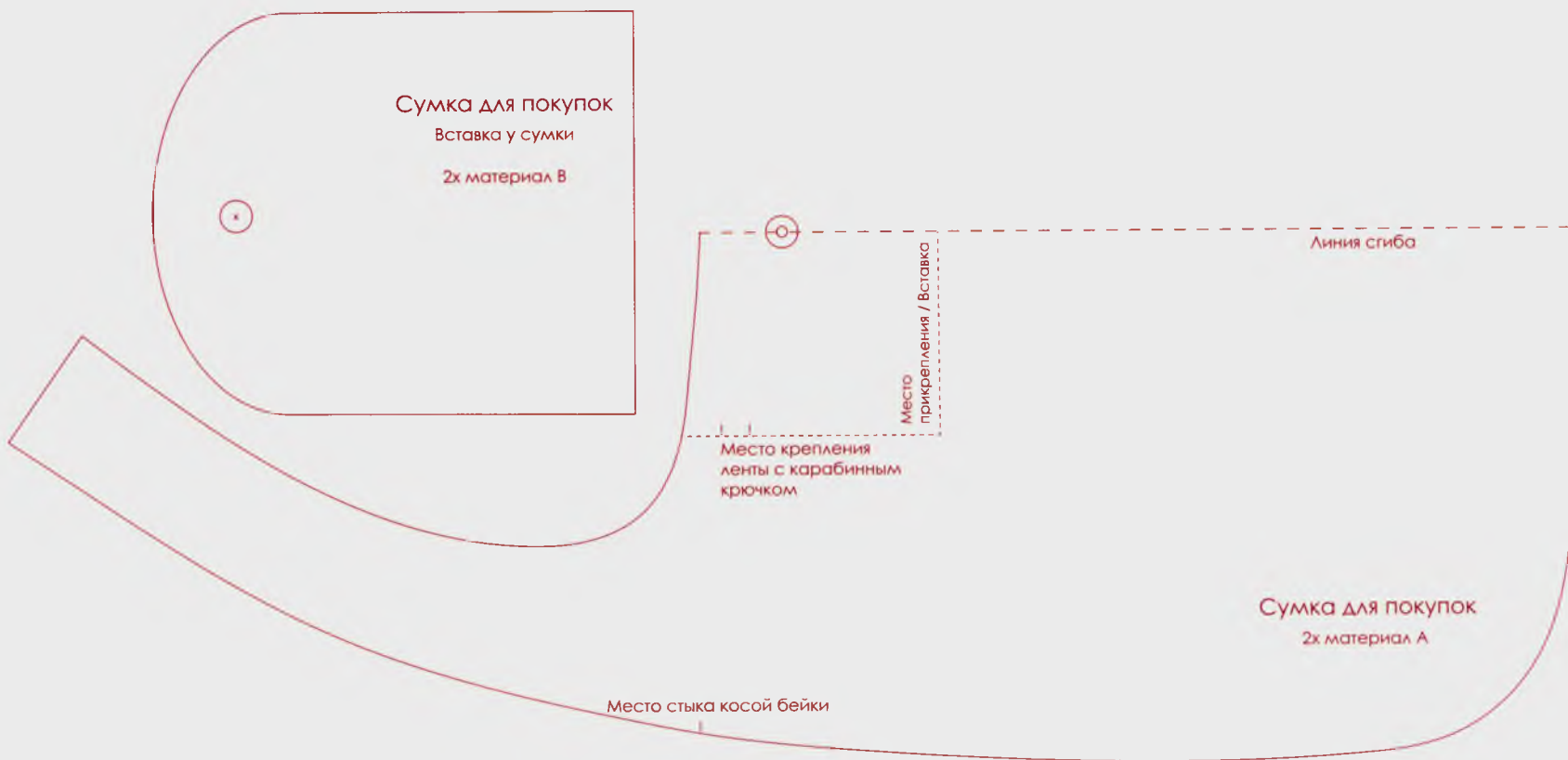

Обложка для записной книжки

Внешняя сторона

1x материал А,
1x материал В,
1x флизелин,
1x материал Decovil light

Место крепления петли

Обложка для
записной книжки

Левая внутренняя сторона,
с серединой

2x материал А,
2x флизелин

Сгиб

Подгиб

Обложка для
записной книжки

Кармашек 1
1x материал В

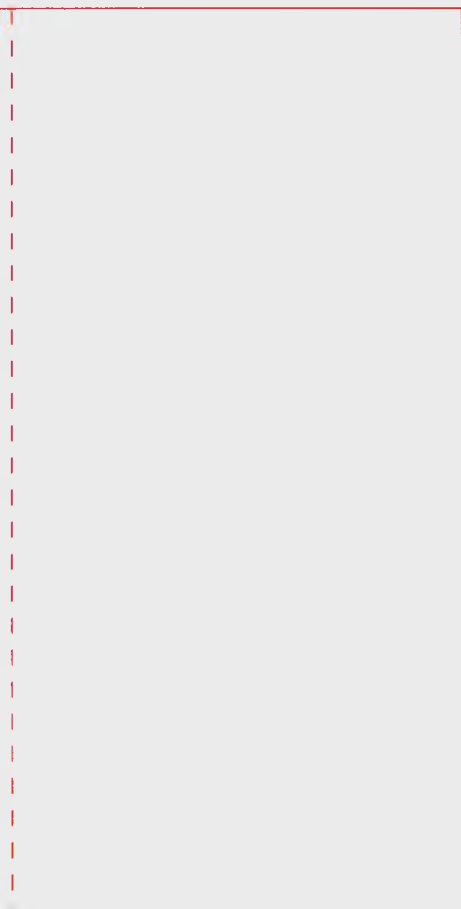

Обложка для
записной книжки

Правая внутренняя сторона

1x материал А,
1x флизелин

Линия верха кармашка 1

Линия верха кармашка 2

Подгиб

Обложка для
записной книжки

Кармашек 2
1x материал В

Сумка для хранения вещей большая

Боковая часть

1x материал А,
1x материал В,
1x флизелин,
1x материал Style VII-10

Подгиб

Сумка для хранения вещей большая

Дно (основа)

2x материал А,
1x флизелин,
1x материал Style VII-10

Сумка для хранения вещей большая

Ручки

2x материал А

Сгиб

Сгиб

Место прикрепления ручки

Место прикрепления ручки

Место прикрепления бокового кармана 1

Место прикрепления бокового кармана 2

Сумка
для хранения вещей
большая

Боковой карман 1

1x материал С,
1x флизелин

Подгиб

Сумка
для хранения вещей
большая

Боковой карман 2

1x материал А,
1x флизелин

Линия сгиба

Линия сгиба

Линия сгиба

Сумка
для хранения
вещей
маленькая
Дно/основа
2x материал А,
1x флизелин,
1x материал Style Vil-10

Место крепления ручки-шнура

Линия сгиба

Место прикрепления кармана 1

Место прикрепления кармана 2

Сумка
для хранения вещей
маленькая
Дно (основа)
2x материал А,
1x флизелин,
1x материал Style Vil-10

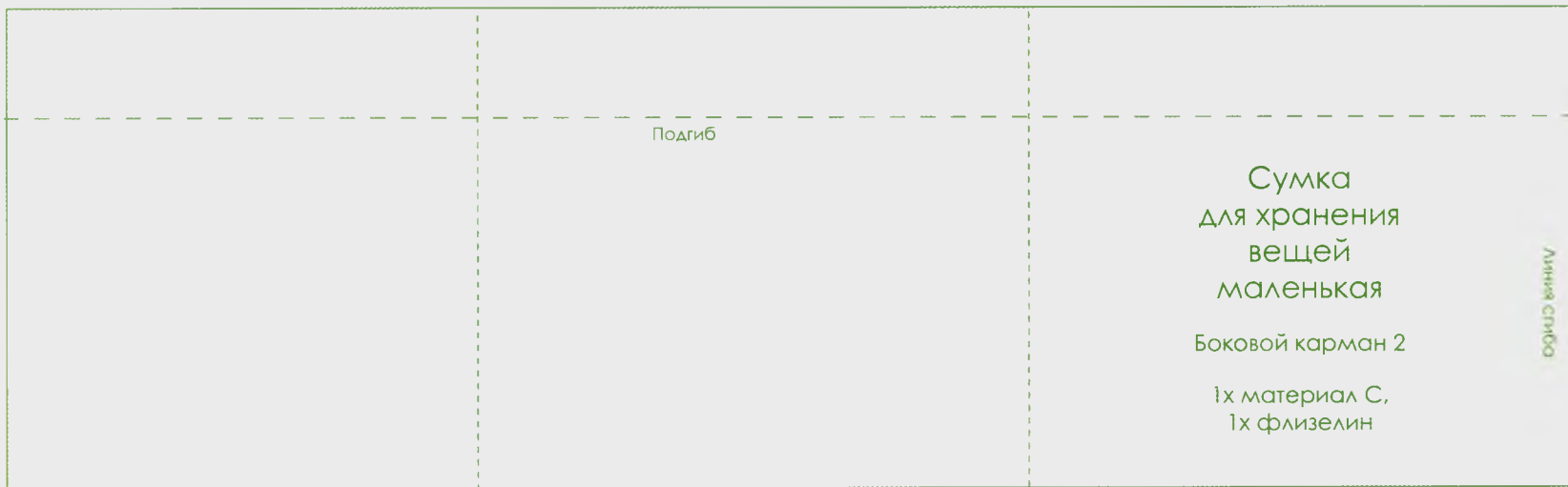
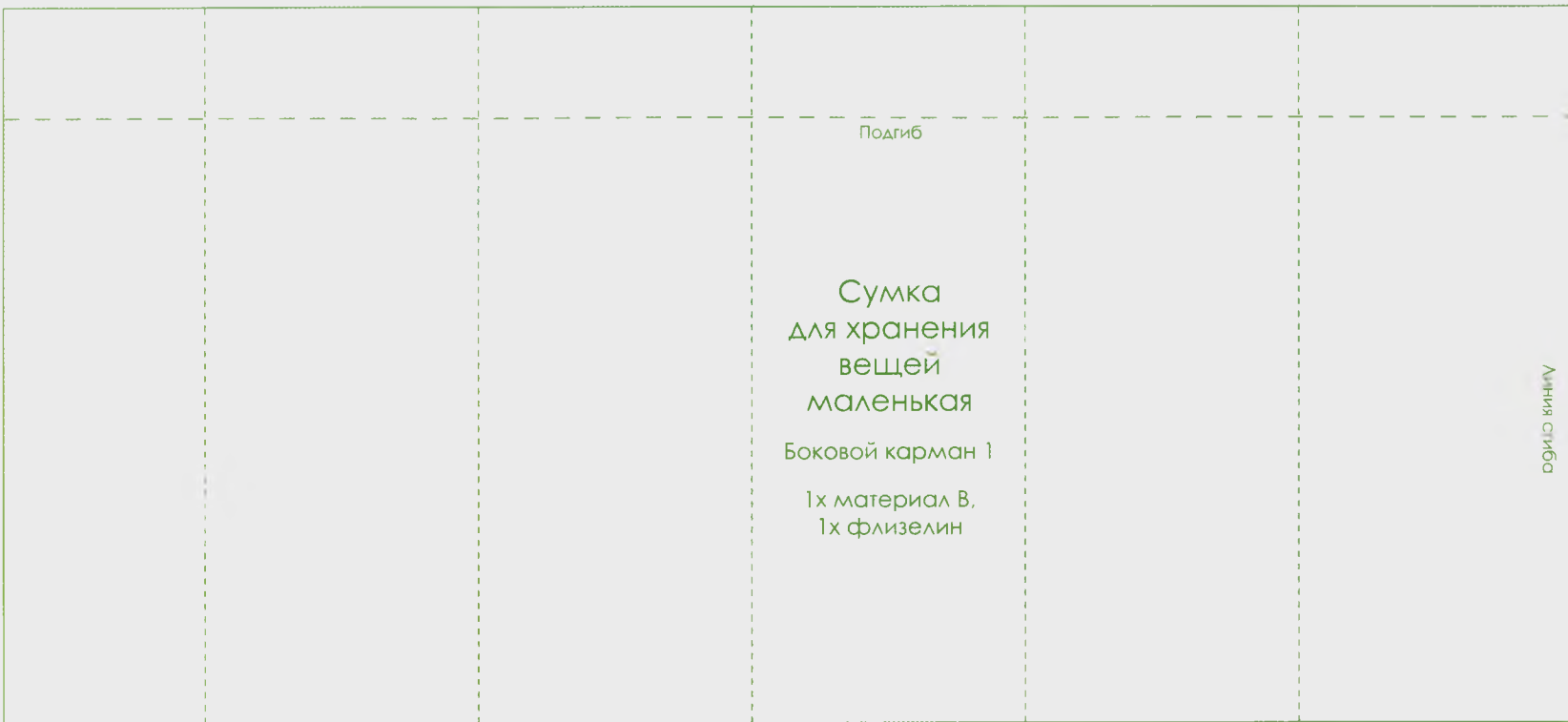

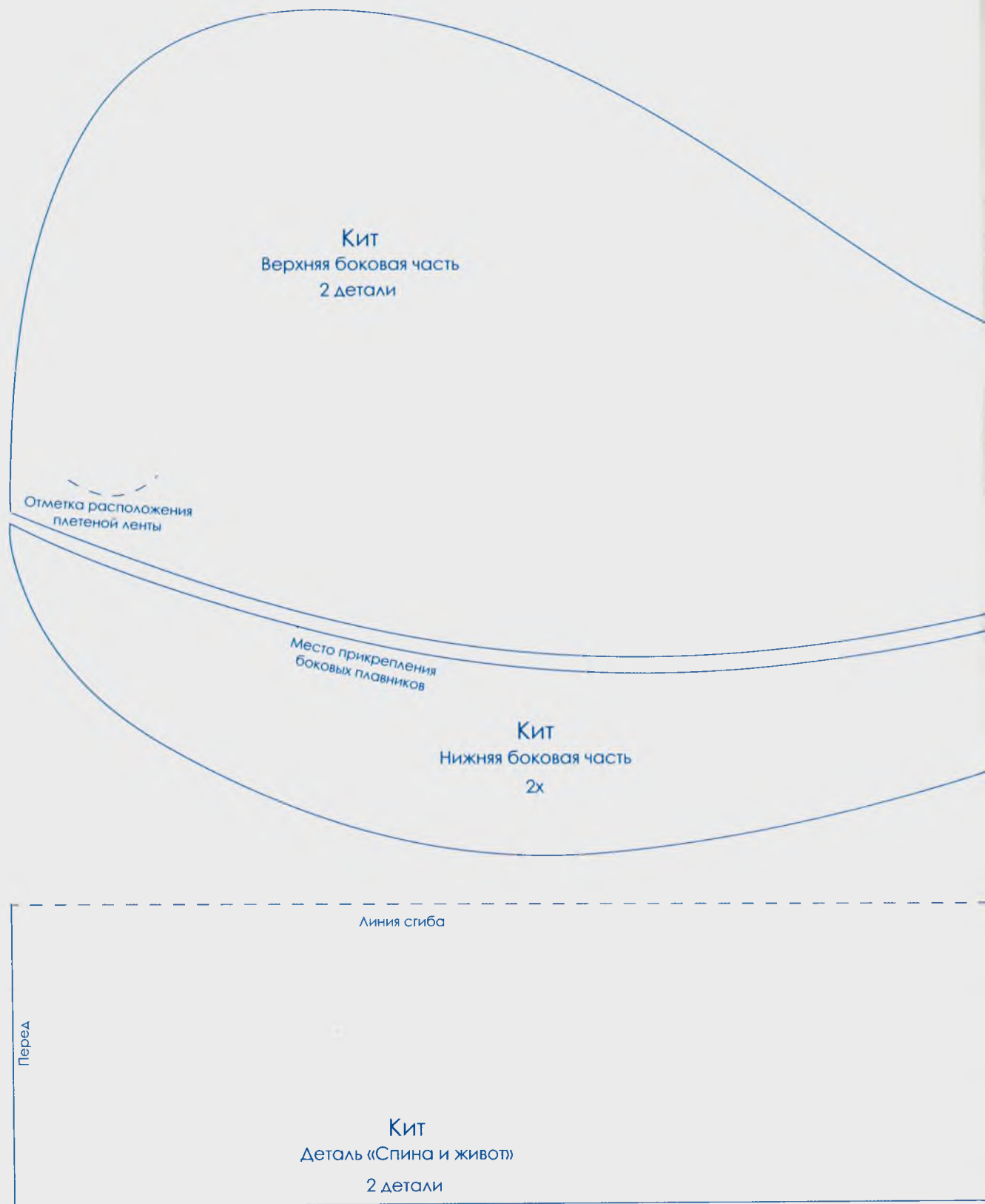

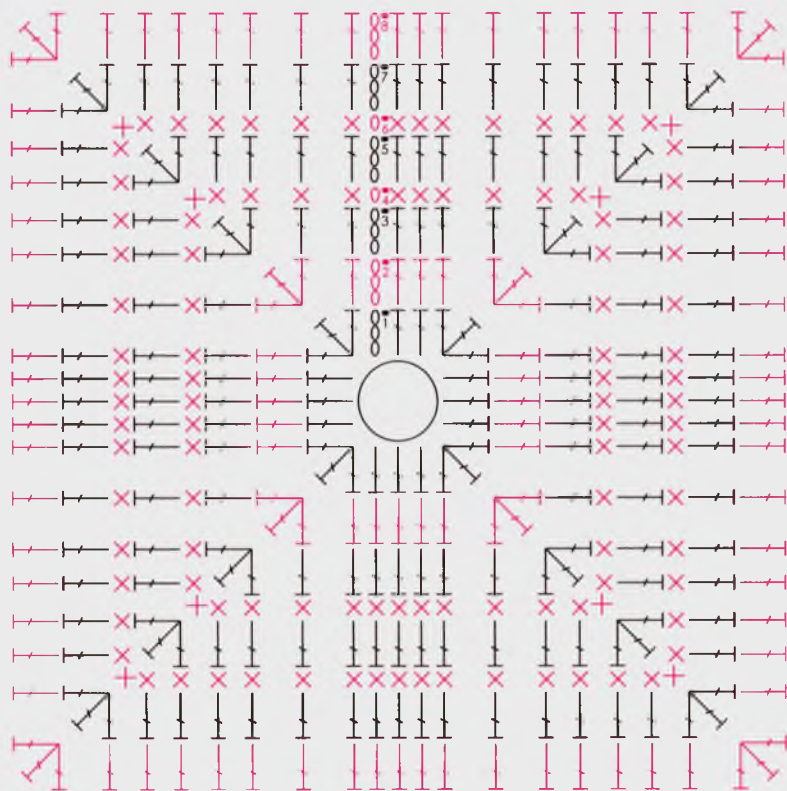

Вязаная подушка

- = центральное кольцо
- = соединительный столбик
- = воздушная петля
- × = столбик без накида
- T = столбик с накидом



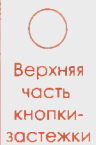

Верхняя
часть
кнопки-
застежки

Бретель через шею из киперной ленты

Место крепления петли из киперной ленты
с 2-мя D-образными кольцами

Место крепления
петли из киперной ленты
с 1-м D-образным кольцом

Фартук

1x материал А,
1x материал В

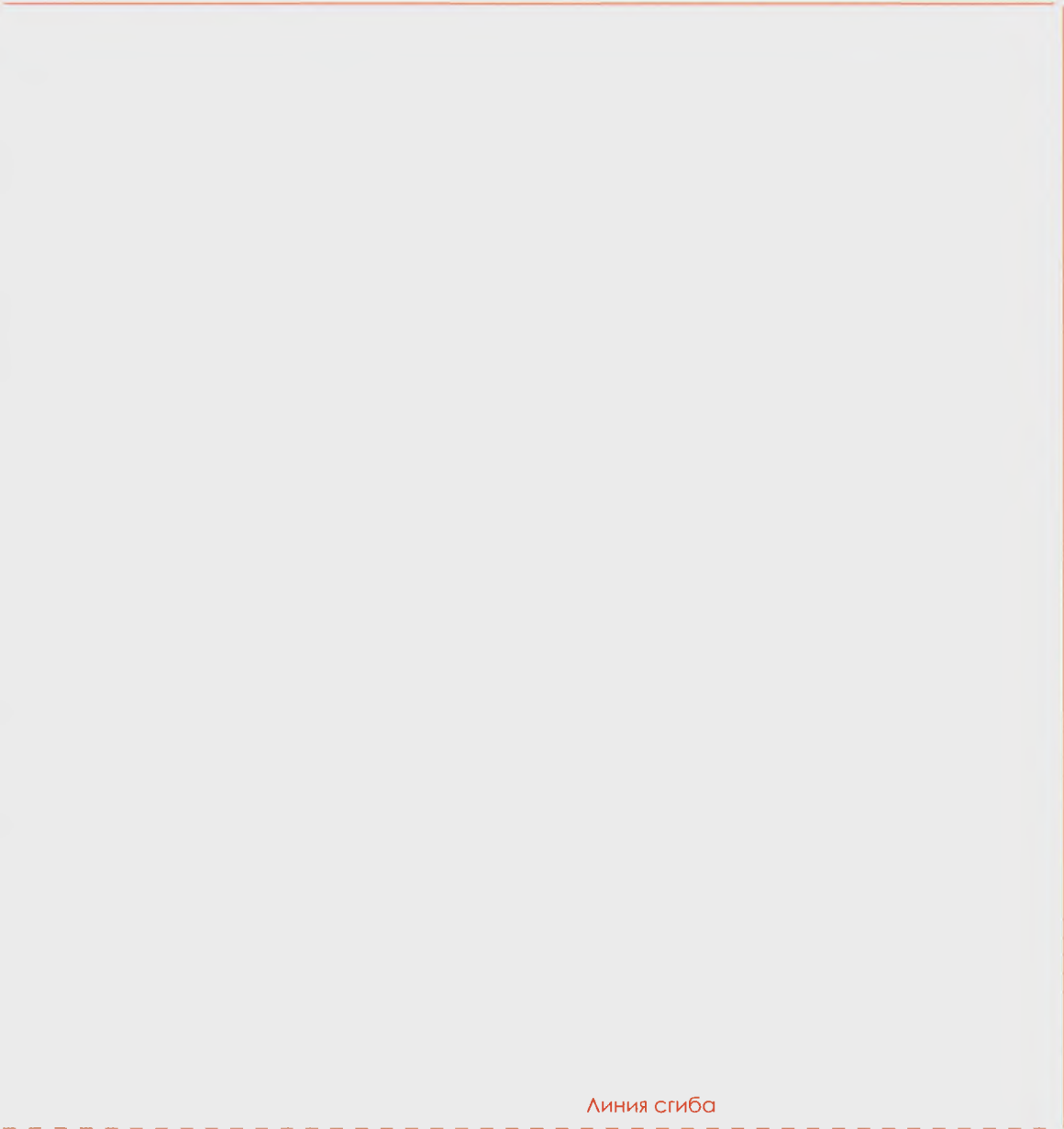
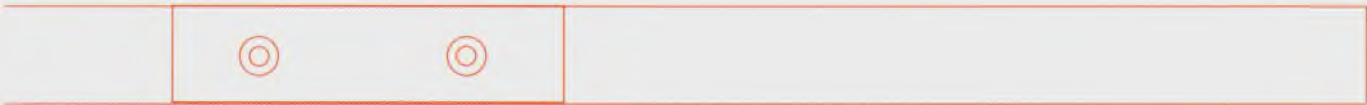

Линия сгиба

Середина, место для вшивания застежки-молнии

Продольная на 46 см

Кровать для домашнего питомца

Окаймление

2x материал С,
2x материал D

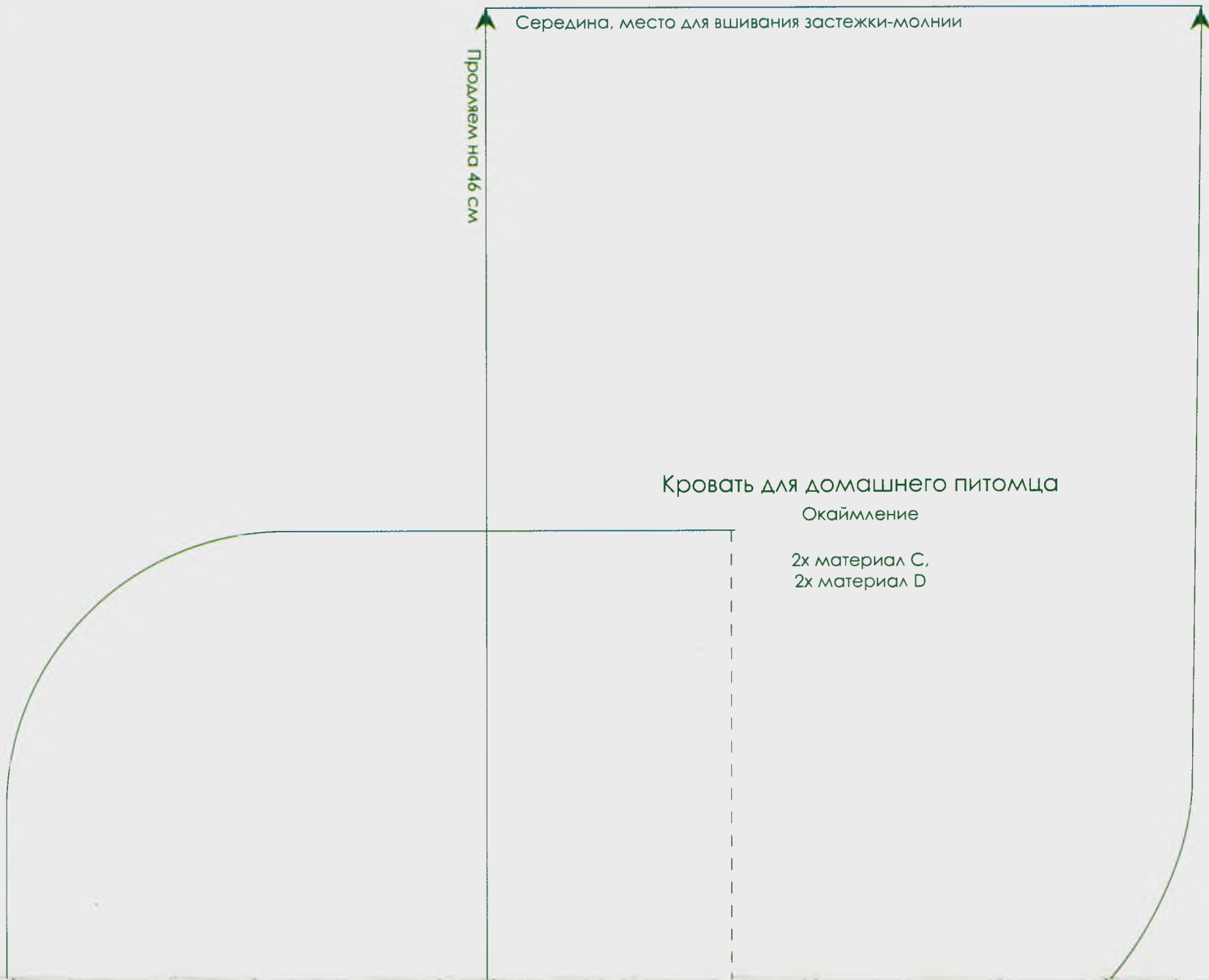

Середина

Кровать для домашнего питомца

Подушка

2x материал А,

1x материал В

Место совмещения
с серединой
подушки

Сгиб ткани

Carmen Wedelland, Barbara Sander, Manuella Seitttter, Eva Scharnowski
Handmade Hygge

Licensed Edition of the Work TOPP 8118 – Handmade Hygge © frechverlag Stuttgart, 2017

Ш55 **Шитье и вязание ХЮГГЕ: магия рукоделия для дома, где живет счастье / Веделанд Кармен, Сандер Барбара, Ситтер Мануэла, Шарновски Ева. — Москва : Эксмо, 2019. — 192 с. — (Мой уютный выходной. Счастье ручной работы).**

За окном непогода, холод, ветер, а вы сидите с семьей или друзьями в теплой гостиной на диване, прикрытом уютным пледом, со спицами или иглой в руках, ведете неспешные беседы, попивая горячий чай. Не правда ли, привлекательная картина, сразу вызывающая тепло в душе? Эта замечательная книга поможет воплотить эту мечту в жизнь.

Не случайно датчане — самые счастливые люди в мире, ведь у них есть философия ХЮГГЕ, а это тепло, уют, теплый дом, любимое хобби и множество других аспектов, о которых занимательно и красочно расскажет известная писательница и дизайнер Кармен Веделанд. А чтобы полностью проникнуться стилем жизни Хюгге, она предлагает более 40 несложных моделей, проникнутых скандинавской атмосферой лаконичной простоты и элегантности. Любите ли вы шить, вязать на спицах или крючком, устраивайтесь поудобнее, открывайте книгу, и вы обязательно найдете ту вещь, при виде которой захочется взять в руки иглу, спицы или крючок и которая найдет отклик в вашей душе.

УДК 746.02
ББК 37.248

ISBN 978-5-04-091556-9

© ИП Крылова, перевод с немецкого, 2019

© Оформление. ООО «Издательство «Эксмо», 2019

Все права защищены. Книга или любая ее часть не может быть скопирована, воспроизведена в электронной или механической форме, в виде фотокопии, записи в память ЭВМ, репродукции или каким-либо иным способом, а также использована в любой информационной системе без получения разрешения от издателя. Копирование, воспроизведение и иное использование книги или ее части без согласия издателя является незаконным и влечет уголовную, административную и гражданскую ответственность.

Издание для досуга

МОЙ УЮТНЫЙ ВЫХОДНОЙ. СЧАСТЬЕ РУЧНОЙ РАБОТЫ

ШИТЬЕ И ВЯЗАНИЕ ХЮГГЕ
МАГИЯ РУКОДЕЛИЯ ДЛЯ ДОМА, ГДЕ ЖИВЕТ СЧАСТЬЕ

Веделанд Кармен, Сандер Барбара, Ситтер Мануэла, Шарновски Ева

Главный редактор *Р. Фасхутдинов*. Ответственный редактор *Ю. Драмашко*
Младший редактор *А. Николаенко*. Художественный редактор *О. Сапожникова*

В коллаже на обложке использованы фотографии:
Maria_Ih, Velychko Viktoriia / Shutterstock.com
Используется по лицензии от Shutterstock.com

ООО «Издательство «Эксмо»

123308, Москва, ул. Зорге, д. 1. Тел.: 8 (495) 411-68-86

Home page: www.eksmo.ru E-mail: info@eksmo.ru

Ендрушл: «ЭКСМО» АҚБ Баспасы, 123308, Мәскеу, Зорге көшесі, 1 үй.

Тел.: 8 (495) 411-68-86

Home page: www.eksmo.ru E-mail: info@eksmo.ru

Tauar belgisi: «Эксмо»

Интернет-магазин www.book24.ru

Интернет-дүкен www.book24.kz

Импортёр в Республику Казахстан ТОО «РДЦ-Алматы».

Қазақстан Республикасындағы импорттаушы «РДЦ-Алматы» ЖШС.

Дистрибутор и представитель по приему претензий на продукцию,

в Республике Казахстан: ТОО «РДЦ-Алматы»

Қазақстан Республикасында дистрибутор және өнім бойынша арыз-талаптарды

қабылдаушының өкілі «РДЦ-Алматы» ЖШС.

Алматы қ., Домбровский көш., 3-а, литер Б, офис 1.

Тел.: 8 (727) 251-59-90/91/92; E-mail: RDC-Almaty@eksmo.kz

Өнімнің жарамдылық мерзімі шектелмеген.

Сертификация туралы ақпарат сайты: www.eksmo.ru/certification

Сведения о подтверждении соответствия издания согласно законодательству РФ

о техническом регулировании можно получить на сайте Издательства «Эксмо»

www.eksmo.ru/certification

Өндiрген мемлекет: Ресей. Сертификация қарастырылмаған

Подписано в печать 12.10.2018. Формат 84x100^{1/16}.

Печать офсетная. Усл. печ. л. 18,67.

Тираж 4000 экз. Заказ № м7150.

Отпечатано в филиале «Смоленский полиграфический комбинат»

ОАО «Издательство «Высшая школа»

214020, Смоленск, ул. Смольянинова, 1

Тел: +7 (4812) 31-11-96. Факс: +7 (4812) 31-31-70

E-mail: spk@smolpk.ru <http://www.smolpk.ru>



ISBN 978-5-04-091556-9



9 785040 915569 >



EKSMO.RU
новинки издательства



В электронном виде книги издательства вы можете
купить на www.litres.ru

ЛитРес:
Платформа для чтения

