

9443

burda  
kids

Anzug  
Complet  
Suit  
Conjunto



fortgeschritten  
plus difficile  
advanced  
difícil

Größen Tailles Sizes Tallas

EUR 92-128  
US 2-8

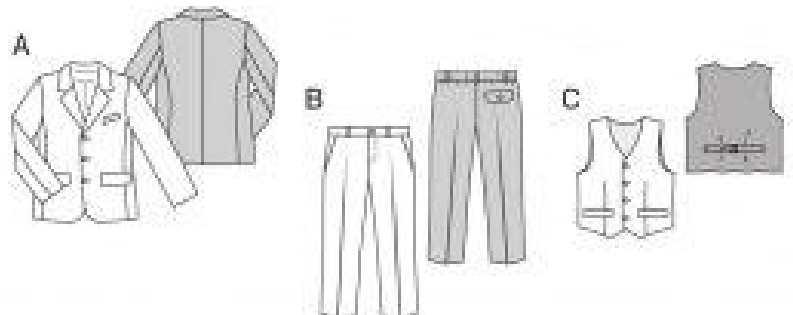

Gewerbliche Nutzung untersagt. - Reproduction à des fins commerciales strictement interdite.  
Reproduction for commercial purposes prohibited. - La reproducción para los propósitos comerciales prohibido.



**ANZUG COMPLET SUIT CONJUNTO**

ABC: normal weit, semi-ajusté, semi-fitted, semi-ajustado

Größen Tailles Sizes Tallas	Eur	114 cm						140 cm							
		92	98	104	110	116	122	128	92	98	104	110	116	122	128
A	m	1,10	1,15	1,20	1,25	1,30	1,35	1,40	0,90	0,90	0,95	0,95	1,10	1,15	1,20
A	m	0,75	0,80	0,85	0,90	0,95	1,00	1,05	0,65	0,70	0,75	0,80	0,85	0,90	0,90
B	m	0,85	0,90	0,95	1,00	1,05	1,10	1,15	0,65	0,70	0,75	0,75	0,80	0,85	0,90
C	m	0,45	0,45	0,45	0,45	0,50	0,50	0,50	0,45	0,45	0,45	0,45	0,50	0,50	0,50
C	m	0,40	0,40	0,40	0,45	0,45	0,45	0,45	0,40	0,40	0,40	0,45	0,45	0,45	0,45

▶ mit Richtung avec sens with nap con dirección

★ ohne Richtung sans sens without nap sin dirección

Leichte Wollstoffe, Gabardine

Lightweight wools, gabardine

Lainage léger, gabardine

Lichte wollen stoffen, gabardine

Lana leggera, gabardine

Telas ligeras de lana, gabardina

Lätta ylletyger, gabardi

Lette uldstoffer, gabardine

Легкие шерстяные ткани, габардин

**ABC:**  
Einlage • Interfacing • triplure •  
tussenvoering • rinforzo •  
entretela • mellanlägg •  
indlæg • прокладка  
A: 90 cm x 60 cm  
B: 90 cm x 10 cm  
C: 90 cm x 45 cm

A: 3 x  
B: 2 x  
C: 4 x

B: 10 cm  
C: 2 cm

B: 30 - 35 cm  
2,5 cm

© by Verlag Aenne Burda GmbH & Co. KG, Hubert-Burda-Platz 2, 77652 Offenburg, Germany

Sämtliche Modelle stehen unter Urheberschutz, gewerbliches Nacharbeiten ist nicht gestattet.

All models are copyrighted. Reproduction for commercial purposes is not allowed.

Tous les modèles sont sous la protection des droits d'auteur, leur reproduction à des fins commerciales est strictement interdite.

Para todos los modelos se reservan los derechos de autor, está prohibida la reproducción con fines comerciales



rechte Stoffseite • right side • endroit • goede kant • diritto della stoffa • lado derecho de la tela • tygets räta • stoffets retside • ЛИЦЕВАЯ СТОРОНА



linke Stoffseite • wrong side • envers • verkeerde kant • rovescio della stoffa • lado revés de la tela • tygets aviga • stoffets vrangside • ИЗНАНОЧНАЯ СТОРОНА

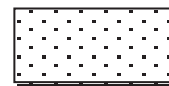

Einlage • interfacing • triplure • tussenvoering • rinforzo • entretela • mellanlägg • indlæg • прокладка

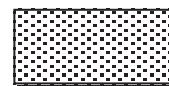

Futter • lining • doublure • voering • fodera • forro • foder • fór • ПОДКЛАДКА

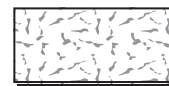

Volumenvlies • batting • vlieseline gonflante • volumenvlies • fliselina ovattata • entretela de relleno • polyestervlieselin • volumenvlies • ВОЛЮМЕНФЛИЗ

**EINLAGE • INTERFACING • TRIPLURE • TUSSENVOERING • RINFORZO • ENTRETELA • MELLANLÄGG • INDLÆG • ПРОКЛАДКА**

**A 8**

**2x**

**6**

**1x**

**9**

**1x**

**10**

**2x**

**11**

**2x**

**13**

**1x**

**B 20**

**1x**

**22**

**2x**

**C 25**

**1x**

**27**

**2x**

**28**

**1x**

**29**

**1x**

1



2

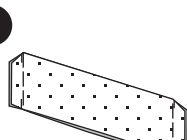

3

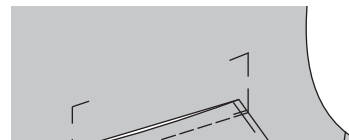

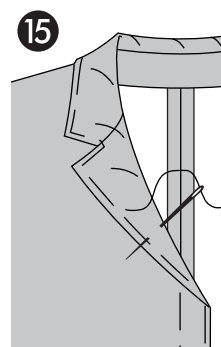
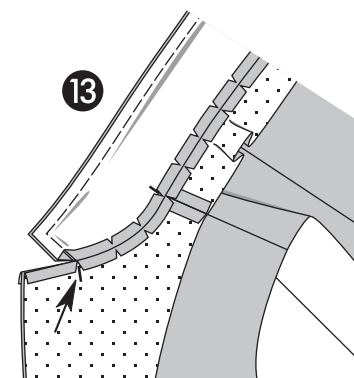
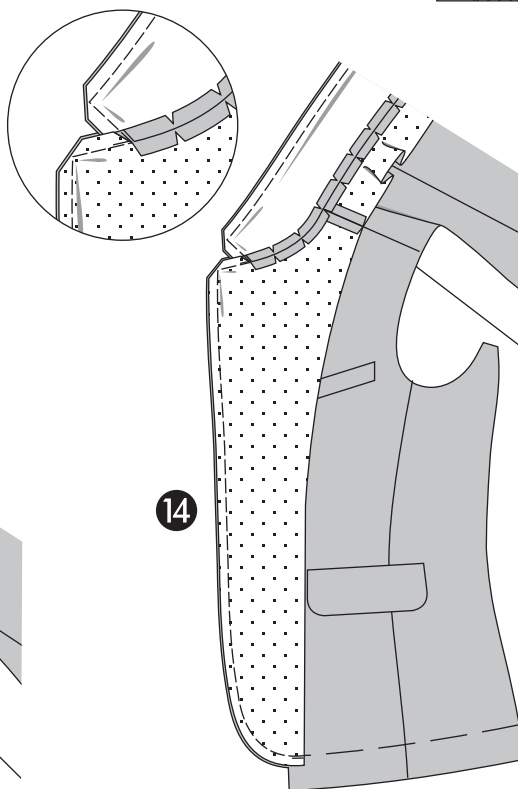
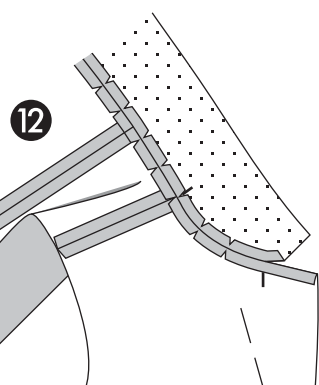
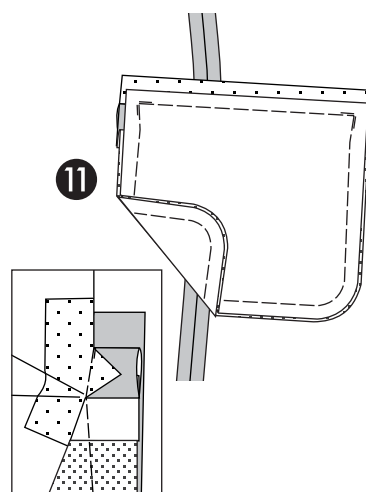
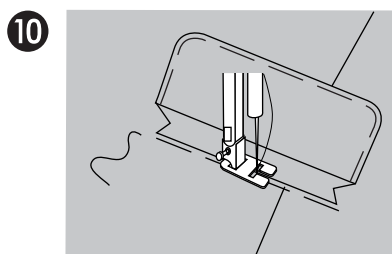
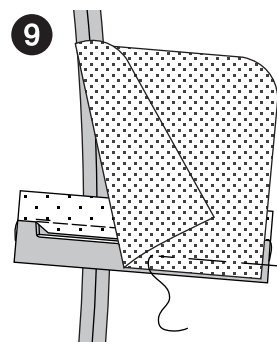
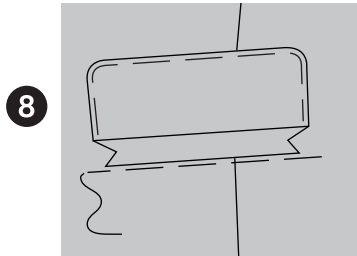
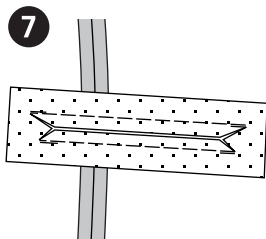
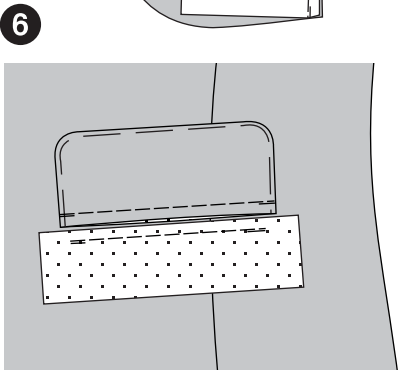
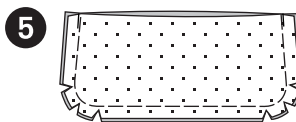
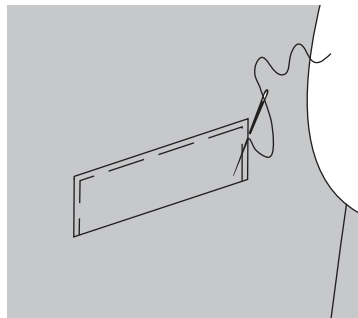
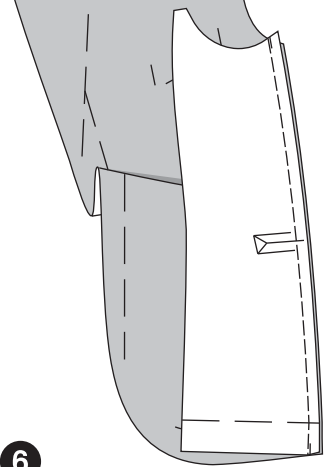

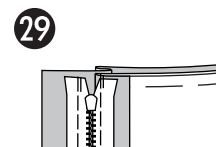
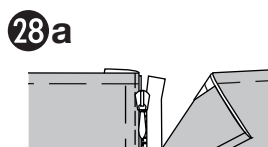
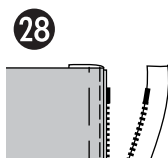
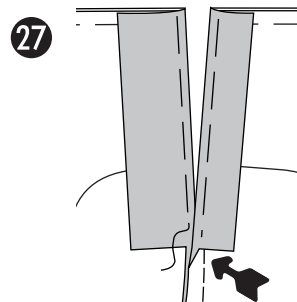
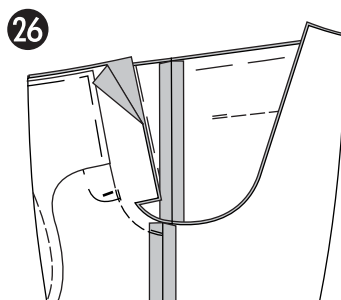
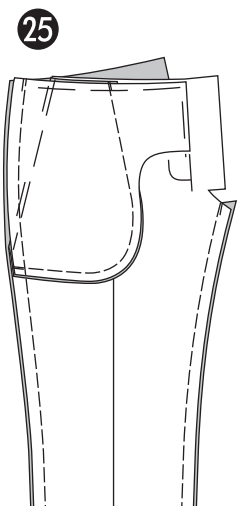
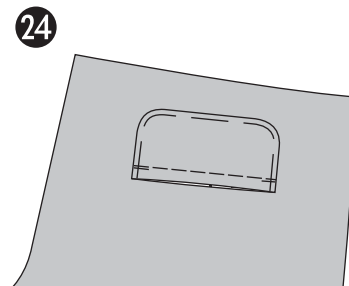
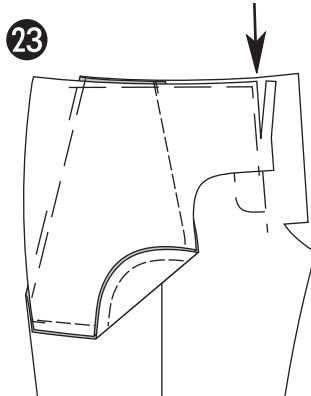
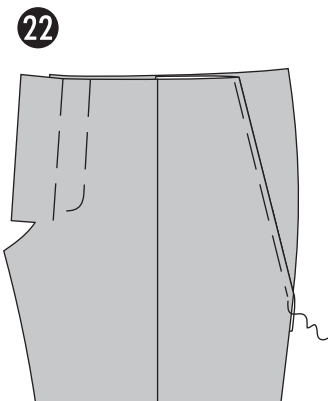
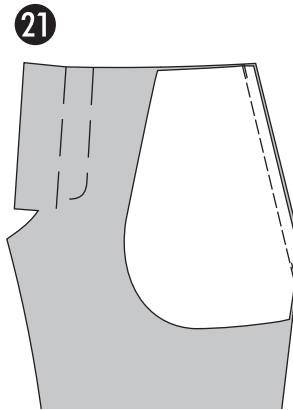
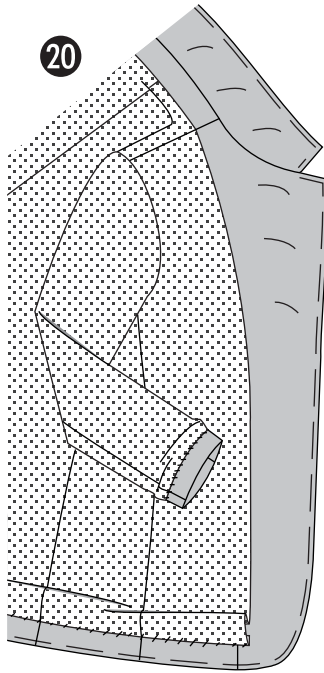
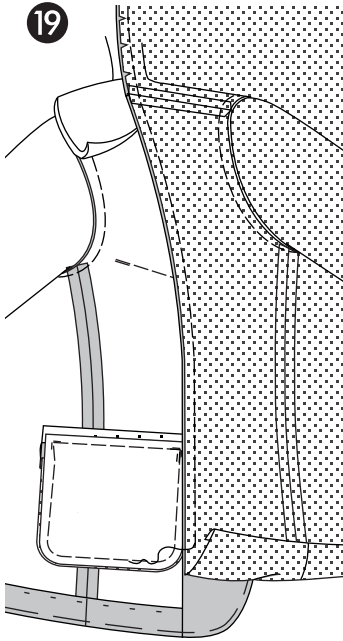
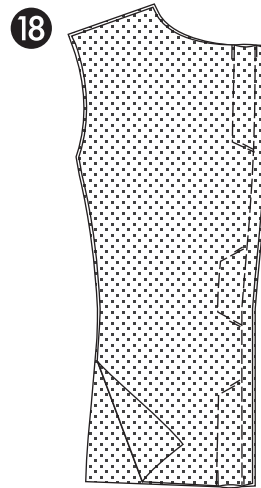
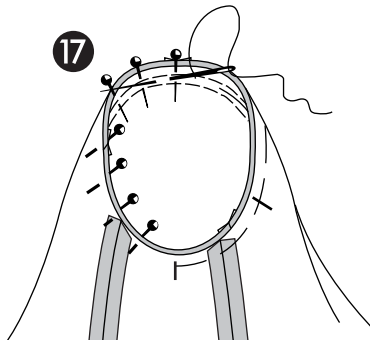
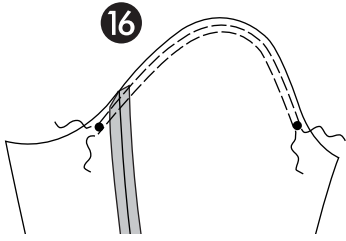

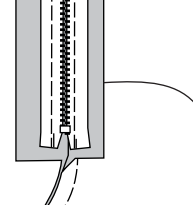
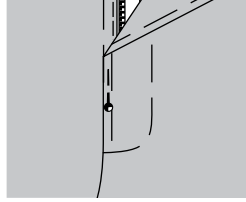
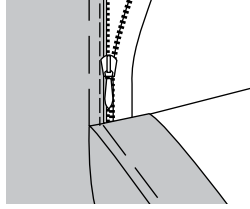
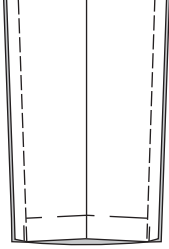

30

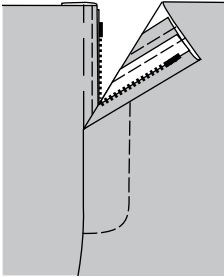

31

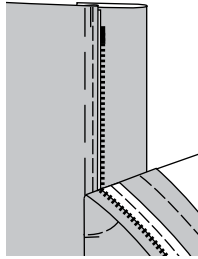

31 a

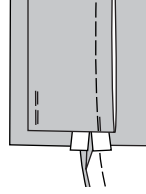

32

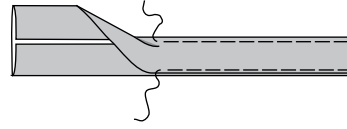

33

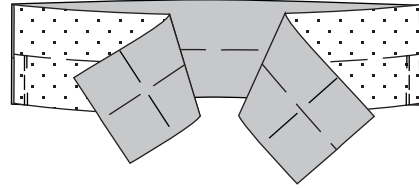

34

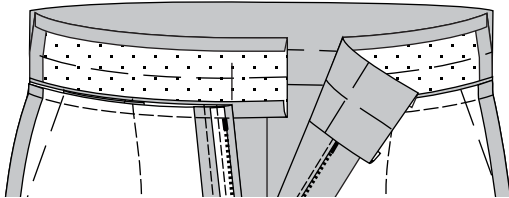

35

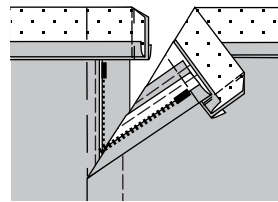

35a

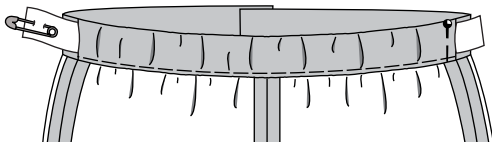

36

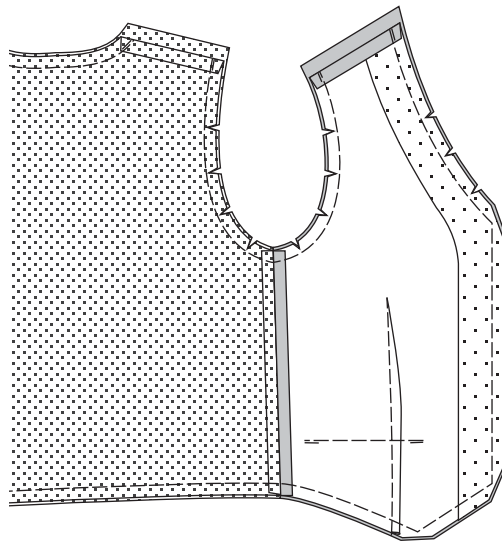

37

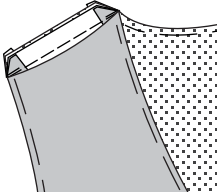

37a

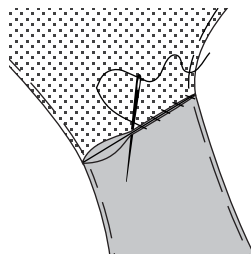

38

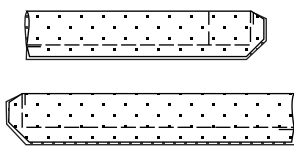

39

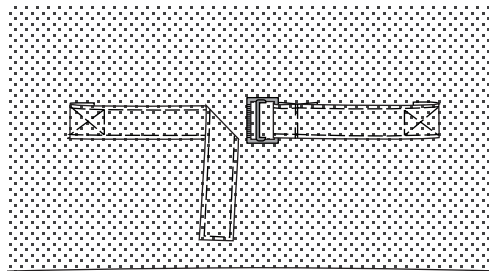

# DEUTSCH

## SCHNITTEILE:

### JACKE

- A 1 Vorderteil 2x
  - A 2 Rückenteil 2x
  - A 3 Seitenteil 2x
  - A 4 Oberärmel 2x
  - A 5 Unterärmel 2x
  - A 6 Unterkragen 1x
  - A 7 Oberkragen 1x
  - A 8 Vord. Besatz 2x
  - A 9 Rückw. Besatz 1x
  - A 10 Klappe 4x
  - A 11 Paspel 2x
  - A 12 Taschenbeutel 2x
  - A 13 Patte links 1x
- Futterteile
- A 14 Vorderteil 2x
  - A 15 Rückenteil 2x

### HOSE

- B 16 Vord. Hosenteil 2x
  - B 17 Taschenbeutel 2x
  - B 18 Hüftpassenteil 2x
  - B 19 Rückw. Hosenteil 2x
  - B 20 Klappe 2x
  - B 21 Untertritt 1x
  - B 22 Vord. Bund 2x
  - B 23 Rückw. Bund 1x
  - B 24 Schlaufen 1x
- WESTE
- C 25 Vorderteil 4x
  - C 26 Rückenteil 2x
  - C 27 Patte 2x
  - C 28 Riegel rechts 1x
  - C 29 Riegel links 1x

DIE ZUSCHNEIDEPLÄNE SIND AUF DEM SCHNITTBogen

## PAPERSCHNITTEILE VORBEREITEN

Suchen Sie Ihre Schnittgröße nach der Burda-Maßtabelle auf dem Schnittbogen aus: Kinderschnitte nach der Körpergröße. Ändern Sie, wenn nötig, den Papierschnitt um die Zentimeter, um die Ihre Maße von der Burda-Maßtabelle abweichen.

### ABC

Schneiden Sie vom Schnittbogen für die JACKE **A** Teile 1 bis 15, für die HOSE **B** Teile 16 bis 24, für die WESTE **C** Teile 25 bis 29 in der benötigten Größe aus.

### Gr. 98 bis 128

**A:** In Teil 1 und 3 die Taschenlinien wie bei Gr. 92 vollständig einzeichnen.  
**B:** Die Stepplinie für den Reißverschluss in Teil 16 im gleichen Abstand zur vord. Mitte einzeichnen wie bei Gr. 92.  
**AC:** Knopflöcher in Teil 1 und 25 neu einteilen, dabei den Abstand von der Umbruchlinie bzw. Kante zum oberen und unteren Knopfloch beibehalten wie bei Gr. 92.

## ZUSCHNEIDEN

Die Zuschneidepläne auf dem Schnittbogen zeigen die Anordnung der Schnittteile auf dem Stoff.

### ABC

Bei einfacher Stofflage die Schnittteile auf die rechte Seite stecken. Bei doppelter Stofflage liegt die rechte Seite innen. Teile auf die linke Seite stecken. Die Teile, die auf dem Zuschneideplan über dem Stoffbruch liegen, zuletzt bei einfacher Stofflage zuschneiden.

### NAHT- UND SAUMZUGABEN müssen zugegeben werden:

**A - 4 cm** Saum und Ärmelsaum, **B - 3 cm** Saum, **ABC - 1,5 cm** an allen anderen Kanten und Nähten, außer an den Teilen 11 und 24 (Zugabe ist schon enthalten).

Mit Hilfe von BURDA Kopierpapier die Schnittkonturen (Naht- und Saumlagen) und die in den Teilen eingezeichneten Linien und Zeichen auf die linke Stoffseite übertragen. Eine Anleitung finden Sie in der Packung.

### AC - FUTTER

**A:** Futter nach den Teilen 3 bis 5, 12, 14 und 15 zuschneiden.  
**C:** Futter nach den Teilen 26, 28 und 29 zuschneiden.  
 ► Siehe Zuschneidepläne auf dem Schnittbogen.  
**Naht- und Saumzugaben müssen zugegeben werden:**  
**1,5 cm** an allen Kanten und Nähten.  
 Schnittkonturen auf die Futterteile übertragen.

**ABC - EINLAGE** laut Zeichnungen zuschneiden und auf die linke Stoff- bzw. Futterseite bügeln. Schnittkonturen auf die Einlage übertragen.

## NÄHEN

Beim Zusammennähen liegen die rechten Stoffseiten aufeinander. Alle Linien in den Schnittteilen mit Heftstichen auf die rechte Stoffseite übertragen.

### A - JACKE

Rückw. **Mittelnah** steppen. Zugaben auseinanderbügeln.

# ENGLISH

## PATTERN PIECES

### JACKET

- A 1 Front 2x
  - A 2 Back 2x
  - A 3 Side Piece 2x
  - A 4 Upper Sleeve 2x
  - A 5 Undersleeve 2x
  - A 6 Undercollar 1x
  - A 7 Top Collar 1x
  - A 8 Front Facing 2x
  - A 9 Back Facing 1x
  - A 10 Flap 4x
  - A 11 Welt 2x
  - A 12 Pocket Piece 2x
  - A 13 Left Welt 1x
- Lining Pieces
- A 14 Front 2x
  - A 15 Back 2x

### PANTS

- B 16 Front Pant Piece 2x
  - B 17 Pocket Piece 2x
  - B 18 Hip Yoke Piece 2x
  - B 19 Back Pant Piece 2x
  - B 20 Flap 2x
  - B 21 Underlap 1x
  - B 22 Front Waistband 2x
  - B 23 Back Waistband 1x
  - B 24 Belt Carriers 1x
- VEST
- C 25 Front 4x
  - C 26 Back 2x
  - C 27 Welt 2x
  - C 28 Right Half-belt 1x
  - C 29 Left Half-belt 1x

SEE PATTERN SHEET FOR CUTTING LAYOUTS

## PREPARING PAPER PATTERN PIECES

Choose your size according to the Burda measurement chart on the pattern sheet: children's sizes are based on height in centimeters. Adjust the pattern pieces, if necessary, by adding or subtracting the number of inches (centimeters) that your measurements differ from the measurements given in the Burda chart.

### ABC

Cut out the following pattern pieces in the required size from the pattern sheet:  
 for the JACKET view **A** pieces 1 to 15,  
 for the PANTS view **B** pieces 16 to 24,  
 for the VEST view **C** pieces 25 to 29.

### Sizes 3 to 8 (98 to 128)

**A:** Complete the pocket lines on pieces 1 and 3 as for size 2 (92).  
**B:** Mark the stitching line for the zip on piece 16 the same distance from center front as for size 2 (92).  
**AC:** Remark the buttonholes on pieces 1 and 25, keeping top and bottom buttonholes the same distance from fold line and edge as for size 2 (92).

## CUTTING OUT

The cutting layouts on the pattern sheet show how the pattern pieces should be placed on the fabric.

### ABC

For a single layer of fabric, the pattern pieces are pinned to the right side. For double layers of fabric, right sides are facing and the pattern pieces are pinned to the wrong side. Pattern pieces shown extending over the fabric fold should be cut last from a single layer of fabric.

**SEAM AND HEM ALLOWANCES must be added to the pattern pieces:** **A - 1½"** (4 cm) for hem and sleeve hem, **B - 1¼"** (3 cm) for hem, **ABC - ¾"** (1.5 cm) at all other seams and edges except on pieces 11 and 24 (seam allowance is already included).

Use BURDA carbon paper to transfer the pattern outlines (seam and hem lines) and all other lines and markings to the wrong side of the fabric pieces according to package instructions.

### AC - LINING

**A:** Use pieces 3 to 5, 12, 14 and 15 to cut the lining.  
**C:** Use pieces 26, 28 and 29 to cut the lining.  
 ► See cutting layouts on pattern sheet.  
**Seam and hem allowances must be added to the pattern pieces:**  
 ¾" (1.5 cm) at all seams and edges.  
 Transfer pattern piece outlines to the lining pieces.

**ABC - Cut INTERFACING** as illustrated and iron on the wrong side of the fabric pieces. Transfer pattern piece outlines to the interfacing pieces.

## SEWING

When sewing, right sides of fabric should be facing.

Transfer all pattern lines to the right side of the fabric with basting thread.

### A - JACKET

Stitch **center back seam**. Press allowances open.

Front Panel Seams

# FRANÇAIS

## PIECES DU PATRON:

### VESTE

- A 1 Devant, 2x
  - A 2 Dos, 2x
  - A 3 Côté, 2x
  - A 4 Dessus de manche, 2x
  - A 5 Dessous de manche, 2x
  - A 6 Dessous de col, 1x
  - A 7 Dessus de col, 1x
  - A 8 Parementure devant, 2x
  - A 9 Parementure dos, 1x
  - A 10 Rabat, 4x
  - A 11 Passepoil, 2x
  - A 12 Fond de poche, 2x
  - A 13 Patte gauche, 1x
- Pièces de la doublure
- A 14 Devant, 2x
  - A 15 Dos, 2x

### PANTALON

- B 16 Pantalon devant, 2x
  - B 17 Fond de poche, 2x
  - B 18 Empiècement de hanche, 2x
  - B 19 Pantalon dos, 2x
  - B 20 Rabat, 2x
  - B 21 Sous-patte, 1x
  - B 22 Ceinture devant, 2x
  - B 23 Ceinture dos, 1x
  - B 24 Passants, 1x
- GILET
- C 25 Devant, 4x
  - C 26 Dos (doublure), 2x
  - C 27 Patte, 2x
  - C 28 Martingale droite, 1x
  - C 29 Martingale gauche, 1x

LES PLANS DE COUPE SE TROUVENT SUR LA PLANCHE A PATRONS

## LA PRÉPARATION DU PATRON

Choisissez la taille du patron sur le tableau des mesures Burda en vous basant sur la stature de l'enfant. Si nécessaire, ajoutez ou retranchez les centimètres qui manquent ou qui sont superflus par rapport aux mesures du tableau Burda.

### ABC

Découpez de la planche à patrons pour la VESTE **A:** les pièces 1 à 15, pour le PANTALON **B:** les pièces 16 à 24, pour le GILET **C:** les pièces 25 à 29, sur le contour correspondant à la taille choisie.

### Tailles 98 à 128

Sur les pièces 1 et 3 de **A**, complétez les lignes de la poche comme indiqué pour la t. 92.  
**B:** sur la pièce 16, tracez la ligne de piqure pour la fermeture à glissière à la même distance de la ligne milieu devant que pour la t. 92.  
**AC:** sur les pièces 1 et 25, procédez à une nouvelle répartition des boutonnières, à la même distance de la ligne de pliure que pour la t. 92, ainsi que des bords supérieurs et inférieurs.

## LA COUPE DU TISSU

Les plans de coupe de la planche à patrons indiquent comment disposer les pièces en papier sur le tissu.

### ABC

Epinglez les pièces sur l'endroit du tissu déplié pour les couper dans l'épaisseur simple, sur l'envers du tissu plié endroit contre endroit pour les couper dans l'épaisseur double. Terminez par couper dans l'épaisseur simple les pièces qui, sur le plan de coupe, dépassent de la pliure.

### Il faut ajouter les SURPLUS DE COUTURE et les OURLETS, soit

**A - 4 cm** pour l'ourlet de la veste et les ourlets de manches, **B - 3 cm** pour les ourlets, **ABC - 1,5 cm** à tous les autres bords et coutures, sauf autour des pièces 11 et 24 tracées surplus compris.

Avec le papier graphite Copie-Couture Burda, reportez sur l'envers du tissu les contours du patron (lignes de couture et lignes d'ourlet), ainsi que les lignes et repères indiqués à l'intérieur des pièces. Une notice explicative est jointe à la pochette.

### AC - Coupez dans la DOUBLURE,

pour **A:** les pièces 3 à 5, la pièce 12, ainsi que les pièces 14 et 15; pour **C:** les pièces 26, 28 et 29.

► Se baser sur les plans de coupe de la planche à patrons.

### Il faut ajouter le surplus de couture et d'ourlet,

soit **1,5 cm** à tous les bords et coutures. Reportez les contours du patron sur les pièces en doublure.

**ABC - Coupez et thermocollez l'ENTOILAGE** sur l'envers du tissu ou de la doublure comme indiqué sur les croquis ci-contre. Reportez les contours du patron sur l'entoilage.

## L'ASSEMBLAGE DES PIÈCES

Pour coudre deux pièces ensemble, superposez-les endroit contre endroit. Bâtittez les lignes afin qu'elles soient visibles sur l'endroit du tissu.

### A - VESTE

Piquer la **couture milieu dos**; écarter les surplus de couture au fer.

Découpez devant



## Vord. Teilungsnähte

1 Seitenteile rechts auf rechts auf die Vorderteile legen, vord. Teilungsnähte steppen (Nahtzahl 1). Nahtzugaben auseinanderbügeln.

## Patte / linkes Vorderteil

2 Patte an der Umbruchlinie falten, rechte Seite innen. Schmalseiten zustoppen. Nahtzugaben zurückschneiden. Patte wenden, bügeln. Offene Kanten aufeinanderheften. Nahtzugaben auf 0,7 cm Breite zurückschneiden.

3 Patte mit der Oberseite auf die Ansatzlinie steppen Nahtenden sichern.

4 Patte nach oben bügeln, festheften. Die schmalen Pattenkanten von Hand festnähen.

## Klappentaschen

Einlagestreifen über den markierten Taschenlinien auf die linke Stoffseite der Vorder- und Seitenteile bügeln (siehe Zeichnung 7).

5 Je eine Klappe mit Einlage rechts auf rechts auf eine unverstärkte Klappe legen, seilt. und untere Kanten aufeinandersteppen. Nahtzugaben zurückschneiden, an den Rundungen einschneiden. Klappen wenden, bügeln. Offene Kanten aufeinanderheften und die Nahtzugabe auf 0,7 cm zurückschneiden.

6 Klappe rechts auf rechts auf die Ansatzlinie heften. Paspel so festheften, dass er an die Klappe trifft. Klappe und Paspel an den Ansatzlinien feststeppen. Nahtenden sichern. Die Paspelansatznaht ist an den Enden ca. 0,5 cm kürzer als die Klappenansatznaht.

7 Vorderteil an der Einschnittlinie einschneiden, an den Taschenenden jeweils schräg einschneiden, so dass kleine Dreiecke entstehen.

8 Paspel nach innen ziehen und von der rechten Vorderteilseite aus so falten, dass er den Einschnitt ausfüllt. Paspel festheften.

9 Futter-Taschenbeutel so auf der linken Vorderteilseite festheften, dass die gerade Kante über der Ansatznaht der Paspel liegt.

10 Von der rechten Seite aus genau in der Ansatznaht der Paspel steppen, dabei den Taschenbeutel feststeppen. Taschenbeutel nach unten bügeln. Die Dreiecke an den Einschnittenden nach innen falten.

11 Den Stoff-Taschenbeutel so festheften, dass die gerade Kante über der Ansatznaht der Klappe liegt. Von der rechten Seite aus genau in der Ansatznaht der Klappe steppen, dabei den Taschenbeutel feststeppen (siehe Zeichnung 10). Taschenbeutel aufeinandersteppen, dabei über die Dreiecke hinweg steppen.

**Schulternähte** steppen (Nahtzahl 3), dabei die rückw. Schulterkanten einhalten. Schulternähte an den Besätzen steppen (Nahtzahl 5). Zugaben jeweils auseinanderbügeln.

## Kragen / Revers

12 Unterkragen zwischen den Querstrichen auf den Halsausschnitt steppen (Nahtzahl 4). Oberkragen genauso auf den Besatz steppen (Nahtzahl 6). Die Querstriche am Kragen treffen jeweils auf die Schulternähte. Nahtzugaben zurückschneiden, einschneiden und auseinanderbügeln. **Zeichnung zeigt Unterkragen.**

13 Oberkragen auf den Unterkragen stecken, dabei die Überlänge vom Oberkragen von außen anschieben. Kragenteile ab der Ansatznaht aufeinanderheften. Die Nahtzugaben der Kragenansatznähte von Vorderteilen und Besätzen **nicht** mitfassen. Steppen. Die Nahtzugabe von Vorderteilen und Besätzen am Querstrich bis dicht zum letzten Steppstich einschneiden (Pfeil).

14 Nahtzugaben nach oben legen. Besätze ab dem Querstrich auf die Vorderteile stecken, dabei die Überlänge am Revers von außen anschieben. Kanten aufeinandersteppen. Nahtzugaben, auch am Kragen, zurückschneiden (an der unteren Kante den Saum nur bis 3 cm vor Besatzende), an den Ecken schräg abschneiden.

15 Kragen wenden. Besätze nach innen wenden. Kanten heften, bügeln. Unterkragen und Vorderteile an der UMBRUCHLINIE gewölbt halten. Teile mit schrägen Spannstichen festheften. Kragenansatznähte mit Rückstichen aufeinandernähen.

**Rückw. Teilungsnähte** steppen (Nahtzahl 2). Zugaben auseinander bügeln.

**Saum** nach innen umheften und von Hand locker annähen.

## FRONT- und SEITENNAHTE

1 Lay side pieces right sides together with fronts. Stitch front panel seams (seam number 1). Press seam allowances open.

## Welt / Left Front

2 Fold welt on fold line, right side facing in. Stitch across ends. Trim seam allowances. Turn welt, press. Baste open edges together. Trim seam allowances to ¼" (0.7 cm).

3 Stitch welt right sides together with joining line. Secure ends of stitching.

4 Press welt up. Baste. Sew on narrow edges of welt by hand.

## Pockets with Flaps

Iron a strip of interfacing on wrong fabric side of front and side pieces over marked pocket lines (see illus. 7).

5 Lay one interfaced flap right sides together with a non-interfaced flap piece each. Stitch together along side and lower edges. Trim seam allowances, clip curves. Turn flaps, press. Baste open edges together and trim seam allowance to ¼" (0.7 cm).

6 Baste flap right sides together with joining line. Baste welt so that it meets with flap. Stitch flap and welt along joining lines. Secure ends of stitching. Welt joining seam should be about ⅜" (0.5 cm) shorter at the ends than the flap joining seam.

7 Clip front on slash line, clipping diagonally toward each last stitch to form small triangles of fabric at pocket opening ends.

8 Pull welts to inside and work from right side of garment to fold so that each fills the pocket opening evenly. Baste welts.

9 Baste pocket lining pieces on wrong side of front so that straight edge lies over joining seam of welt.

10 Work from right side of garment to stitch in line of welt joining seam, catching pocket piece. Press pocket piece down. Fold small triangles at pocket opening ends to inside.

11 Baste fabric pocket piece so that straight edge lies over flap joining seam. Work from right side of garment to stitch exactly in line of flap joining seam, catching pocket piece (see illus. 10). Stitch pocket pieces together, stitching across triangles.

Stitch **shoulder seams** (seam number 3), easing back shoulder edges.

Stitch shoulder seams of facings (seam number 5).

Press allowances open.

## Collar / Lapels

12 Stitch undercollar piece to neck edge between markings (seam number 4). Stitch top collar to facing likewise (seam number 6). Match markings on collar with each shoulder seam. Trim seam allowances, clip curves and press open. **Illustration shows undercollar.**

13 Pin top collar piece to undercollar, pushing up extra fabric from outer edge. Baste collar pieces together from joining seam. Do **not** catch seam allowances of collar joining seams on fronts and facings. Stitch. Clip seam allowance of fronts and facings at marking close to each last stitch (arrow).

14 Lay seam allowances up. Pin facings to fronts from marking, pushing up extra fabric of lapel from outer edge. Stitch edges together. Trim seam allowances, also on collar, trimming at lower edge just to 1¼" (3 cm) from facing end. Trim corners diagonally.

15 Turn collar. Turn facings to inside. Baste edges, press. Roll undercollar and fronts on FOLD LINE. Hold pieces in place with long, diagonal basting stitches. Sew collar joining seam together with backstitches by hand.

Stitch **back panel seams** (seam number 2). Press allowances open.

Baste **hem** to inside and stitch loosely by hand.

1 Poser les côtés des devant et derrière droit contre endroit; piquer les découpes devant (chiffre repère 1). Ecarter les surplus au fer.

## Patte / Devant gauche

2 Plier la patte endroit contre endroit suivant la ligne de pliure. Piquer les petits côtés. Réduire les surplus de couture. Retourner la patte sur l'endroit; repasser. Fermer le bord ouvert par un bâti. Réduire les surplus de couture à 0,7 cm.

3 Bâtir la patte sur la ligne de montage correspondante, sa face supérieure étant placée contre le devant. Assurer les extrémités de couture par des points de piqûre retour.

4 Repasser la patte vers le haut, la bâtir en place. Coudre les petits côtés sur le devant à la main.

## Poches à rabat

Entoiler les lignes de montage des poches sur l'envers des devants et des côtés — voir fig. 7.

5 Poser chaque pièce de rabat entoillée sur une pièce non entoillée, endroit contre endroit; piquer les bords latéraux et inférieurs. Réduire les surplus de couture, les cranter aux arrondis. Retourner les rabats sur l'endroit; repasser. Fermer leur bord ouvert par un bâti et réduire les surplus de couture à 0,7 cm.

6 Bâtir chaque rabat sur sa ligne de montage, endroit contre end.; bâtir le passepoil le long du rabat. Piquer rabat et passepoil sur leur ligne de montage. Assurer les extrémités de couture. A chaque extrémité, la cout. de montage du passepoil est d'env. 0,5 cm plus courte que celle du rabat.

7 Inciser le devant sur la ligne de fente; inciser en biais vers chaque extrémité des cout. de montage de manière à obtenir de petits triangles.

8 Tirer le passepoil sur l'envers du devant, puis le plier de telle sorte qu'il comble la fente. Bâtir le passepoil en place.

9 Bâtir la pièce en doublure d'un fond de poche sur l'envers du devant; son bord rectiligne repose sur la cout. de montage du passepoil.

10 Par l'endroit du devant, repiquer avec minutie dans le creux de la cout. de montage du passepoil tout en saisissant le fond de poche. Repasser le fond de poche vers le bas. Aux extrémités de la fente, replier les triangles sur l'envers.

11 Bâtir la pièce en tissu du fond de poche en place en veillant à poser son bord rectiligne sur la cout. de montage du passepoil. Par l'endroit du devant, repiquer dans le creux de la cout. de montage du rabat tout en saisissant le fond de poche — voir fig. 10. Coudre ensemble les pièces du fond de poche en veillant à piquer sur la base des triangles.

Piquer les **coutures d'épaule** (chiffre rep. 3) tout en soutenant les bords d'épaule dos. Piquer les coutures d'épaule de la parement (chiffre rep. 5). Ecarter les surplus de couture au fer.

## Col / Revers

12 Bâtir le dessous de col sur l'encolure (chiffre rep. 4), d'un repère transversal à l'autre. Piquer de même le dessus de col sur la parementure (chiffre rep. 6). Les repères transversaux du col reposent sur les cout. d'épaule. Réduire et cranter les surplus de couture, les écarter au fer. **La fig. 14 représente le dessous de col.**

13 Épingler le dessus sur le dessous de col en repoussant l'embu du dessus de col de l'extérieur vers l'intérieur des pièces. Bâtir les pièces du col l'une sur l'autre en partant de la couture de montage. **Ne pas saisir** les surplus de la cout. de montage du col sur les devants, ni ceux de la cout. de montage du col sur la parementure. Piquer. Au repère transversal, inciser le surplus de couture des devants et de la parementure ch. fois jusqu'au dernier point de piqûre (flèche).

14 Relever les surplus de couture. A partir du repère transversal, épingler la parementure sur les devants en résorbant l'embu des revers de l'extérieur vers l'intérieur des pièces. Piquer les bords. Réduire les surplus, au col également (au bord inférieur, réduire l'ourlet jusqu'à 3 cm du bord intérieur de la parementure), les biaiser aux angles.

15 Retourner le col sur l'endroit. Retourner la parementure sur l'envers de la veste. Faufiler le long des bords; repasser. Galber le dessous de col et les devant à la LIGNE DE PLIURE (*Umbruchlinie*) et fixer les pièces l'une sur l'autre par des points lancés obliques. Fixer ensemble les cout. de montage du col par des points arrière.

Piquer les **découpes dos** (chiffre rep. 2); écarter les surplus au fer.

Rabattre et bâtir l'**ourlet** sur l'envers, le fixer soûplement à la main.

## DEUTSCH

### A Ärmel

Rückw. **Ärmelnähte** steppen (Nahtzahl 7). Zugaben ausbügeln.

**16** Zum Einhalten der Ärmelkugel von ● bis ● zweimal dicht nebeneinander mit großen Stichen steppen.

Vord. **Ärmelnähte** steppen (Nahtzahl 8). Nahtzugaben auseinanderbügeln.

**Ärmelsaum** umheften, bügeln. Saum von Hand locker annähen.

### Ärmel einsetzen

Zum Einhalten der Ärmelkugel die Unterfäden der Steplinien leicht anziehen.

**17** Ärmel rechts auf rechts in den Armausschnitt stecken.

➔ Die Querstriche 9 von Oberärmel und Vorderteil müssen aufeinander treffen. Der Querstrich vom Unterärmel muss auf den Querstrich am Seitenteil treffen. Der Querstrich der Ärmelkugel muss auf die Schulternäht treffen. Die eingehaltene Weite zwischen den ● so verteilen, dass keine Fältchen entstehen. Ärmel von der Ärmelseite aus feststeppen. Zugaben in den Ärmel bügeln.

SCHULTERPOLSTER auf die Zugaben der Schulternähte nähen.

### Futter

**18** Rückenteil rechts auf rechts legen, Mittelnaht steppen und für die Bewegungsfalte wie für Gr. 92 eingezeichnet steppen. Falte zu einer Seite bügeln.

**Nähte** an den Futterteilen steppen, gleiche Nahtzahlen treffen aufeinander. Ärmel in das Futter einsetzen.

➔ Die Zugabe der unteren Futterkante und der unteren Ärmelkanten nach innen umbügeln.

**19** Futter rechts auf rechts auf den Besatz stecken (Nahtzahl 11); Schulternähte treffen aufeinander. Steppen, dabei ca. 10 cm oberhalb der Saumkante beginnen bzw. enden. Futter am rückw. Halsausschnitt einschneiden. Nahtzugaben in das Futter bügeln. Futter links auf links in die Jacke stecken.

**20** Die untere Futterkante, auch an den Ärmeln, etwas nach oben schieben und auf dem Saum bzw. Ärmelsaum annähen. Besätze auf den Saum nähen. Die Mehrlänge des Futters als Fältchen nach unten legen. Futter an den vord. Besätzen annähen. KNOPFLÖCHER in das linke Vorderteil einarbeiten. KNÖPFE annähen.

### B - HOSE

BÜGELFALTE in die vord. Hosenteile einbügeln.

### Hüftpassentaschen

**21** Taschenbeutel auf das vord. Hosenteil legen, Tascheneingriffskanten aufeinandersteppen (Nahtzahl 12). Nahtzugaben zurückschneiden. Taschenbeutel nach innen umheften, bügeln.

**22** Vord. Hosenteil, die markierte Anstoßlinie treffend, auf das Hüftpassenteil heften.

**23** Taschenbeutel auf das Hüftpassenteil steppen. Zugaben versäubern. Die seitlichen, oberen und vord. Kanten des Hüftpassenteils auf dem vord. Hosenteil festheften. **Achtung**, am linken Hüftpassenteil die Nahtzugabe der vord. Kante an der vord. Mitte abschneiden (Pfeil).

### Klappe/ rechtes rückw. Hosenteil

Klappe wie bei Text und Zeichnung 5 nähen. Offene Kanten versäubern.

**24** Klappe mit der Oberseite auf die Ansatzlinie am rechten rückw. Hosenteil steppen. Nahtenden sichern. Klappe nach unten bügeln.

### Seiten- und innere Beinnähte

**25** Vord. Hosenteile rechts auf rechts auf die rückw. Hosenteile legen, Seitennähte heften (Nahtzahl 13) und innere Beinnähte heften (Nahtzahl 14). Nähte steppen. Zugaben versäubern, auseinanderbügeln.

Bügelfalte in die rückw. Hosenteile einbügeln.

### Vord. Mittelnaht / Reißverschluss

**26** Hosenbeine rechts auf rechts ineinanderschieben, Mittelnaht vom Schlitzzeichen bis zu den inneren Beinnähten steppen. Nahtzu-

## ENGLISH

### A

#### Sleeves

Stitch **back sleeve seams** (seam number 7). Press open.

**16** To ease sleeve caps, stitch two closely spaced lines of machine basting (longest stitch setting) from ● to ●.

Stitch **front sleeve seams** (seam number 8). Press seam allowances open.

Baste **sleeve hem** to inside, press. Stitch hem loosely by hand.

#### Setting in Sleeves

Pull bobbin threads slightly to ease sleeve caps.

**17** Pin sleeves into armholes with right sides facing.

➔ Match markings 9 on upper sleeve and front. Match marking on underleeve with marking on side piece. Match marking at sleeve cap with shoulder seam. Distribute gathering evenly between the ● to avoid forming tucks. Baste and stitch sleeves from sleeve side. Press allowances toward sleeves.

Sew SHOULDER PADS to allowances of shoulder seams.

### Lining

**18** Lay back lining pieces right sides together. Stitch center seam and for ease pleat as marked for size 2 (92). Press pleat to one side.

Stitch **seams** of lining pieces, matching same seam numbers. Set sleeves into lining.

➔ Press allowance at lower lining edge and at lower sleeve edges to inside.

**19** Pin lining right sides together with facing (seam number 11), matching shoulder seams. Stitch, beginning and ending about 4" (10 cm) above hem edge. Clip lining at back neck edge. Press seam allowances onto lining.

Pin lining inside jacket with wrong sides facing.

**20** Push up lower lining edge, also on sleeves, and sew on at hem and sleeve hem.

Sew facings on at hem. Lay extra length of lining down. Sew on lining at front facings.

Work **BUTTONHOLES** on left front.

Sew on **BUTTONS**.

### B - PANTS

Press **CREASES** on front pant pieces.

### Hip Yoke Pockets

**21** Lay pocket piece on front pant piece, stitch pocket opening edges together (seam number 12). Trim seam allowances. Baste pocket piece to inside, press.

**22** Baste front pant piece to hip yoke at marked abutting line.

**23** Stitch pocket piece to hip yoke. Neaten allowances. Baste side edges, upper and front edges of hip yoke piece on front pant piece. **Important:** Cut off seam allowance of **left** hip yoke piece at front edge along center front (arrow).

### Flap/ Right Back Pant Piece

Construct flap as described and illustrated in step 5. Neaten open edges.

**24** Stitch flap right sides together with right back pant piece along joining line. Secure ends of stitching. Press flap down.

### Side Seams and Inside Leg Seams

**25** Lay front pant pieces right sides together with back pant pieces. Baste side seams (seam number 13) and inside leg seams (seam number 14). Stitch seams. Neaten allowances, press open.

Press **creases** on back pant pieces.

### Center Front Seam / Zipper

**26** Place one pant leg inside the other with right sides facing. Stitch center seam from slit mark to inside leg seams. Neaten seam allow-

## FRANÇAIS

### A

#### Manches

Piquer les **coutures de manche dos** (chiffre rep. 7); écarter les surplus au fer.

**16** Pour soutenir les têtes de manche, exécuter deux piqûres parallèles à grands points ch. fois de ● à ●.

Piquer les **coutures de manche devant** (chiffre rep. 8); écarter les surplus de couture au fer.

Replier et bâtir les **ourlets de manche** sur l'envers; repasser. Fixer les ourlets en place soûplement à la main.

#### Montage des manches

Pour soutenir les têtes de manche, tendre légèrement le fil inférieur des piqûres de soutien.

**17** Epingler les manches dans les emmanchures, endroit contre end.;

➔ superposer le repère transversal signalé par le chiffre 9 sur les dessus de manche et sur les devants; poser le repère transversal des dessous de manche sur celui des côtés; poser le repère transversal des têtes de manche sur la couture des épaules; entre les repères ●, répartir l'embu des têtes de manche sans qu'il y ait formation de petits plis; piquer les manches en place en procédant ch. fois par l'épaisseur des manches. Repasser les surplus de couture sur les manches.

Coudre les **ÉPAULETTES** sur les surplus des cout. dépaule.

#### Doubleure

**18** Superposer les dos endroit contre end.; piquer la cout. milieu; pour le pli d'aisance, piquer comme indiqué pour la taille 92. Repasser le pli sur un côté des coutures.

Piquer les **coutures** de la doubleure en veillant à raccorder ch. fois les mêmes chiffres repères. Monter les manches de la doubleure.

➔ Au bas de la doubleure et de ses manches, replier et repasser les surplus inférieurs sur l'envers.

**19** Epingler la doubleure sur la parementure (chiffre rep. 11), endroit contre end. et coutures d'épaule sur cout. d'épaule; piquer: commencer et arrêter la couture à env. 10 cm du bord d'ourlet. Cranter la doubleure à l'encolure dos. Repasser les surplus sur la doubleure. Enfiler la doubleure dans la veste, envers contre envers.

**20** Repousser les bord inférieurs de la doubleure et de ses manches légèrement vers le haut, les coudre sur les ourlets de la veste.

Coudre la parementure sur l'ourlet. Réduire l'excédent de longueur de la doubleure par un petit pli couché vers le bas. Terminer de coudre la doubleure sur les parementures devant.

Exécuter les **BOUTONNIÈRES** sur le devant gauche.

Coudre les **BOUTONS**.

### B - PANTALON

Repasser les **PLIS PERMANENTS** sur les devants.

#### Poches montées à l'italienne

**21** Poser les fonds de poche sur les pantalons devant; piquer les ouvertures de poche (chiffre repère 12). Réduire les surplus de couture. Rabattre et repasser les fonds de poche sur l'envers.

**22** Bâtir les pantalons devant sur les empièchements de hanche en se basant sur la ligne de position.

**23** Piquer les fonds de poche sur les empièchements de hanche. Surfiler les surplus de couture. Bâtir le bord latéral, le bord supérieur et le bord devant des empièchements sur les pantalons devant. **Attention:** il faut recouper le surplus devant de l'empièchement **gauche** suivant la ligne milieu devant (flèche).

#### Rabat / Pantalon dos droit

Préparer le rabat — v. texte et fig. 5. Surfiler le bord ouvert.

**24** Piquer le rabat sur le pantalon dos droit en plaçant sa face supérieure contre le pantalon. Assurer les extrémités de couture par des points de piqûre retour. Repasser le rabat vers le bas.

#### Coutures latérales et coutures de jambe internes

**25** Poser les pantalons devant sur les pantalons dos, endroit contre end.; bâtir les cout. latérales (chiffre rep. 13) et les cout. de jambe internes (chiffre rep. 14). Piquer.

Surfiler et écarter les surplus au fer.

Repasser les **plis permanents** sur les pantalons dos.

#### Couture milieu devant / Fermeture à glissière

**26** Enfiler les jambes l'une dans l'autre endroit contre end.; piquer la cout. milieu, du repère de fente jusqu'au cout. de jambe internes. Surfiler les surplus de couture, ainsi que ceux des parementures devant.

**27** Au pantalon devant **nauche**, rabattre et bâtir la **PARFEMENTI IRE**



gaben, auch an den vord. Besätzen, versäubern.

27 Am **linken** vord. Hosenteil den BESATZ an der vord. Mitte nach innen umheften.

➔ Am **rechten** vord. Hosenteil den Besatz 0,7 cm breit als UNTERTRITT vorstehen lassen, dadurch wird der Reißverschluss später verdeckt. Restl. Besatz umheften. Bügeln.

28 Untertritt dicht neben den Verschlusszähnen auf das Reißverschlussband heften und schmal feststeppen. Reißverschluss schließen. Schlitz Mitte auf Mitte zustecken (28a).

29 Den Besatz der **linken** Verschlusskante auf das Reißverschlussband heften, dabei das Hosenteil **nicht** mitfassen. Reißverschlussband auf den Besatz steppen.

30 Das **linke** vord. Hosenteil wie markiert absteppen.

**Untertritt** (Teil 21) längs zur Hälfte falten, linke Seite innen. Kanten zusammengefasst versäubern.

31 Untertritt unter die **rechte** Schlitzkante heften und in der Stepplinie vom Reißverschluss feststeppen. Untertritt innen unten auf den linken Besatz nähen (31a).

Hosenbeine wieder rechts auf rechts ineinanderschieben, **rückw. Mittelnaht** steppen. Zugaben von oben bis zum Beginn der Rundung auseinanderbügeln.

32 **Gürtelschlaufen (Teil 24)**: Am Streifen die Längskanten zur Mitte bügeln und den Streifen zur Hälfte bügeln, linke Seite innen. Kanten schmal aufeinandersteppen, Bruchkante schmal absteppen. Streifen in 5 gleichlange Teile schneiden. Gürtelschlaufen über der vord. Bügelfalte, 2 cm hinter den Seitennähten und über der rückw. Mittelnaht auf die obere Hosenkante heften.

### Bund mit Gummidurchzug

33 **Seitennähte** am Bund bis zur Umbruchlinie steppen (Nahtzahl 15). Nahtenden sichern. Zugaben auseinanderbügeln, fortlaufend nach innen umbügeln.

34 Bund Mitte auf Mitte auf die obere Hosenkante steppen (Nahtzahl 16). Zugaben in den Bund bügeln. Die Zugabe der anderen langen Kante nach innen umbügeln.

35 Bund an der Umbruchlinie nach außen falten. Vord. Bundkanten aufeinandersteppen, **links** an der vord. Mitte, **rechts** am Untertritt.

Bund wenden, bügeln. Innere Bundkante zunächst nur am rückw. Hosenteil festheften und schmal feststeppen. **Gummiband** mit einer Sicherheitsnadel in den rückw. Bund einziehen (35a). Weite prüfen

Offene Nahtstellen am Bund zunähen. Gumibandenden über den Seitennähten feststeppen. Vord. Bund an der Ansatznaht schmal feststeppen. KNOPFLOCH einarbeiten.

**Gürtelschlaufen** eingeschlagen auf die obere Bundkante steppen.

**Saum** von Hand annähen.

KNOPF auf Bund und Klappe nähen, dabei das Hosenteil mitfassen.

### C - WESTE

➔ Vorderteile aus Stoff, Rückenteil ganz aus Futter

**Abnäher** der Vorderteile steppen, zur vord. Mitte bügeln.

**Patten** wie bei Text und Zeichnung 2 steppen.

Patten auf die Ansatzlinie der äußeren Vorderteile steppen. Patten nach oben bügeln. Schmale Kanten feststeppen.

**Seitennähte** steppen (Nahtzahl 18). Zugaben auseinanderbügeln.

### Weste doppeln

Am inneren Westenteil die Zugabe der Schulterkanten umbügeln.

36 Westen rechts auf rechts aufeinanderstecken. Alle Kanten, außer den Schulterkanten, aufeinander steppen. Nahtzugaben zurückschneiden, einschneiden, an den Ecken schräg abschneiden. Weste durch eine vord. Schulterkante wenden.

37 **Schulternähte** der äußeren Weste steppen (Nahtzahl 17). Zugaben an den Ecken schräg abschneiden. Zugaben nach innen schieben und auseinanderbügeln.

Die inneren Schulterkanten von Hand gegeneinandernähen (37a).

Alle Westenkanten heften, bügeln und schmal absteppen. KNOPFLÖCHER in das **linke** Vorderteil einarbeiten. KNÖPFE annähen.

38 **Riegel** längs falten, rechte Seite innen. Kanten laut Zeichnung aufeinandersteppen. Zugaben zurückschneiden. Riegel wenden. Kanten heften, bügeln und schmal absteppen.

39 Seitl. Riegelenden einschlagen. Riegel an den Anstoßlinien feststecken und laut Zeichnung überkreuz feststeppen. **Rechten** Riegel so um den Steg der Schließe legen, dass die Schließe auf die rückw. Mitte trifft. Ende feststeppen.

ances, also on front facings.

27 Baste FACING of of **left** front pant piece to inside along center front.

➔ Leave facing on **right** front pant piece overhanging ¼" (0.7 cm) wide as UNDERLAP to conceal zipper on finished garment. Baste remainder of facing to inside. Press.

28 Baste and stitch underlap to zipper tape close to teeth of zip.

Close zipper. Pin opening closed, matching centers (28a).

29 Baste facing at **left** fastening edge to zipper tape, **not** catching pant piece. Stitch zipper tape to facing.

30 Topstitch **left** front pant piece as marked.

Fold **underlap** (piece 21) in half lengthwise, wrong side facing in. Neaten edges together.

31 Baste underlap under **right** opening edge and stitch in line of zipper stitching line. Sew underlap at bottom of left facing on inside (31a).

Place pant legs one inside the other again with right sides facing. Stitch **center back seam**. Press allowances open from upper edges to beginning of curve.

32 **Belt carriers (piece 24)**: Press lengthwise edges of strip for belt carriers to center and press strip in half, wrong side facing in. Stitch together close to edges, topstitch close to fold edge.

Cut strip into 5 equal pieces. Baste belt carriers on upper edge of pants over front crease, ¾" (2 cm) behind side seams and over center back seam.

### Waistband with Elastic Casing

33 Stitch **side seams** of waistband to fold line (seam number 15). Secure ends of stitching. Press allowances open, go on to press to inside.

34 Stitch waistband to upper edge of pants, matching centers (seam number 16). Press allowances onto waistband. Press allowance at other long edge to inside.

35 Fold waistband to outside on fold line. Stitch front waistband edges together, on the **left** at center front, on the **right** at underlap.

Turn waistband, press. First baste inside waistband edge just to back pants and stitch close to edge. Use a safety pin as a bodkin to insert **elastic** into back waistband (35a). Check fit of elastic.

Sew up openings in seam of waistband. Stitch across ends of elastic at side seams. Stitch front waistband close to joining seam. Work **BUTTONHOLE**.

Turn in **belt carriers** and stitch at upper waistband edge.

Stitch **hem** by hand.

Sew **BUTTON** to waistband and flap, catching pant piece.

### C - VEST

➔ Fronts of top fabric, back completely of lining

Stitch **darts** on front, press darts toward center front.

Construct **welts** as described and illustrated in step 2.

Stitch welts to outer front pieces along joining line. Press welts up. Stitch narrow edges in place.

Stitch **side seams** (seam number 18). Press allowances open.

### Double the Vest

Press allowance at shoulder edges of inside vest to inside.

36 Pin vests right sides together. Stitch all edges together except shoulder edges. Trim seam allowances, clip curves, trim corners diagonally. Turn vest through an open shoulder edge.

37 Stitch **shoulder seams** of outer vest (seam number 17). Trim allowances at corners diagonally. Poke allowances to inside and press open.

Sew inside shoulder edges together by hand (37a).

Baste all edges of vest, press and topstitch close to edges. Work **BUTTONHOLES** on **left** front. Sew on **BUTTONS**.

38 Fold **half-belt** lengthwise, right side facing in. Stitch edges together as illustrated. Trim allowances. Turn half-belt. Baste edges, press and topstitch close to edges.

39 Turn in side ends of half-belt pieces. Pin half-belts at abutting lines and stitch crisscross as illustrated. Lay **right** half-belt around bar of buckle so that buckle lies at center back. Stitch end.

➔ Au pantalon devant **droit**, plier et bâtir la parementure envers contre envers à 0,7 cm de la ligne milieu devant pour laisser dépasser une SOUS-PATTE (*Untertritt*) qui recouvrira la ferm. à gliss. Repasser.

28 Bâtir la sous-patte sur la ferm. à gliss., juste à côté des mailloons; piquer à ras du bord.

Fermer la ferm. à gliss. Epingler la fente ligne milieu sur ligne milieu (fig. 28a).

29 Bâtir la parementure du bord de fermeture **gauche** sur le ruban de la ferm. à gliss. **sans saisir** le pantalon. Piquer le ruban de la ferm. à gliss. sur la parementure.

30 Surpiquer le pantalon devant **gauche** suivant le tracé.

Plier la **sous-patte rapportée** (pièce 21) en deux dans le sens de la longueur, envers contre envers; surfiler ensemble les bords superposés.

31 Bâtir la sous-patte contre le bord **droit** de la fente; repiquer dans le creux de la couture de la ferm. à gliss. Sur l'envers, coudre la sous-patte sur la parementure gauche au bas de la fente – voir fig. 31a.

Enfiler les jambes l'une dans l'autre endroit contre end.; piquer la **couture milieu dos**. Ecarter les surplus de couture au fer, du haut des pièces jusqu'au début de l'arrondi.

32 **Passants de ceinture (pièce 24)**: replier les grands côtés bord à bord sur le milieu de la pièce; puis plier la pièce en deux envers contre env., repasser; piquer sur les bords superposés; surpiquer à ras du bord de pliure.

Sectionner la pièce en 5 passants identiques. Bâtir les passants sur le bord supérieur du pantalon, au-dessus des plis permanents, ainsi qu'à 2 cm derrière les cout. latérales et à cheval sur la cout. milieu dos.

### Ceinture élastiquée

33 Piquer les **coutures latérales** de la ceinture jusqu'à la ligne de pliure (chiffre rep. 15); assurer les extrémités de couture. Ecarter les surplus de la couture au fer et, dans le prolongement, replier et repasser les surplus sur l'envers.

34 Piquer la ceinture sur le bord supérieur du pantalon (chiffre rep. 16), ligne milieu sur cout. milieu. Repasser les surplus sur la ceinture. Au grand côté opposé, replier et repasser le surplus sur l'envers.

35 Suivant la ligne de pliure, plier la ceinture endroit contre endroit; piquer les petits côtés: sur la ligne milieu devant à **droite**, sur la ligne de sous-patte à **gauche**.

Retourner la ceinture sur l'endroit; repasser. Bâtir le bord intérieur uniquement au dos du pantalon; piquer à ras du bord. A l'aide d'une épingle de sûreté, introduire le **ruban élastique** dans la ceinture dos – v. fig. 35a. Vérifier le tour de ceinture.

Terminer de coudre la couture de la ceinture. Piquer les extrémités de l'élastique sur les cout. latérales. Coudre la ceinture devant sur la couture de montage en piquant à ras du bord intérieur. Exécuter la **BOUTONNIÈRE**.

Replier les **passants**, les piquer sur le bord supérieur de la ceinture. Coudre les **ourlets** à la main.

Coudre le **BOUTON** sur la ceinture et sur le rabat en saisissant le pantalon.

### C - GILET

➔ Les devants sont en tissu, le dos est entièrement en doublure. Piquer les **pinces** devant, les repasser vers la ligne milieu devant. Préparer les **pattes** – v. texte et fig. 2.

Piquer sur les devants extérieurs suivant la ligne de montage; les repasser vers le haut et piquer leurs petits côtés en place.

Piquer les **cout. latérales** (chiffre rep. 18); écarter les surplus au fer.

### Doublage du gilet

Replier et repasser sur l'envers les surplus d'épaule du gilet intérieur.

36 Epingler le gilet extérieur sur le gilet intérieur, endroit contre end.; piquer tous les bords du gilet, à l'exception des bords d'épaule. Réduire les surplus de couture, les cranter, les biaiser aux angles. Retourner le gilet sur l'endroit par un bord d'épaule devant.

37 Piquer les **coutures d'épaule** du gilet extérieur (chiffre rep. 17). Biaiser les surplus de couture aux angles, puis les repousser sur l'envers du gilet extérieur et les écarter au fer. Coudre les cout. d'épaule du gilet intérieur bord à bord à la main (fig. 37a).

Faufiler le long de tous les bords du gilet; repasser. Surpiquer à ras des bords. Exécuter les **BOUTONNIÈRES à gauche**. Coudre les **BOUTONS**.

38 Plier les **martingales** endroit contre end. dans le sens de la longueur. Piquer les bords comme indiqué sur la fig. 38. Réduire les surplus de couture. Retourner les martingales sur l'endroit, faufiler le long des bords, repasser, surpiquer à ras des bords.

39 Replier leur extrémité latérale et épingler les martingales sur les lignes de position, les fixer en place par des piqûres croisées comme indiqué sur la fig. 39. Plier et piquer la martingale **droite** autour de la barrette de la boucle de telle sorte que la boucle repose à cheval sur la ligne milieu dos.

## NEDERLANDS

### PATROONDELEN:

JASJE	
A 1	voorpand 2x
A 2	achterpand 2x
A 3	zijpand 2x
A 4	bovenmouw 2x
A 5	ondermouw 2x
A 6	onderkraag 1x
A 7	bovenkraag 1x
A 8	beleg voor 2x
A 9	beleg achter 1x
A 10	klep 4x
A 11	paspel 2x
A 12	zakdeel 2x
A 13	zakstrook links 1x
Delen van voering	
A 14	voorpand 2x
A 15	achterpand 2x

BROEK	
B 16	voorpand 2x
B 17	zakdeel 2x
B 18	heuppas 2x
B 19	achterpand 2x
B 20	klep 2x
B 21	onderslag 1x
B 22	voerste banddeel 2x
B 23	achterste banddeel 1x
B 24	lussen 1x
GILET	
C 25	voorkant 4x
C 26	achterkant 2x
C 27	zakstrook 2x
C 28	patje rechts 1x
C 29	patje links 1x

KNIPVOORBEELDEN STAAN OP HET WERKBLAD

### PAPIEREN PATROONDELEN VOORBEREIDEN

Zoek de maat volgens de burda-maattabel op het werkblad: kinderpatronen volgens de lichaamslengte kiezen. Indien nodig, de papieren patroondelen met het aantal cm aanpassen dat de maten van de burda-maattabel afwijken.

#### ABC

Knip van het werkblad uit: voor JASJE **A** de delen 1 tot 15, voor BROEK **B** de delen 16 tot 24, voor GILET **C** de delen 25 en 29 in de betreffende maat uitknippen.

#### Maat 98 tot 128

**A:** bij deel 1 en 3 de lijnen voor de zak net als bij maat 92 compleet tekenen.

**B:** bij deel 16 de stiklijn voor de rits op dezelfde afstand tot de middenvoor tekenen net als bij maat 92.

**AC:** de knoopsgaten in deel 1 en 25 opnieuw indelen, de afstand van de vouwlijn resp. de rand tot het bovenste en onderste knoopsgat net als bij maat 92 aanhouden.

### KNIPPEN

In de knipvoorbeelden op het werkblad ziet u hoe de patroondelen op de stof neergelegd moeten worden.

#### ABC

Bij enkele stoflaag de patroondelen op de goede kant van de stof vastspelden. Bij dubbele stoflaag ligt de goede kant binnen. De delen op de verkeerde kant van de stof vastspelden. De delen die in het knipvoorbeeld over de stofvouw heen liggen, als laatste bij enkele stoflaag knippen.

#### NADEN en ZOOM aanknippen:

**A - 4 cm** zoom en mouwzoom, **B - 3 cm** zoom, **ABC - 1,5 cm** bij alle andere randen en naden, behalve bij deel 11 en 24 (al incl. naad).

Met behulp van BURDA-kopieerpapier (gebruiksaanwijzing in de verpakking) de patroonlijnen (naden en zoom) en de lijnen en tekeningen in de patroondelen aan de verkeerde kant van de stof overnemen.

#### AC - VOERING

**A:** voering volgens de delen 3 tot 5, 12, 14 en 15 knippen.

**C:** de voering volgens de delen 26, 28 en 29 knippen.

➔ Zie knipvoorbeeld op het werkblad.

**Naden en zoom aanknippen:**

**1,5 cm** bij alle randen en naden.

Patroonlijnen op de voering overnemen.

**ABC - TUSSENVOERING** volgens de tekeningen knippen en aan de verkeerde kant van de stof resp. voering opstrijken. Patroonlijnen op de tussenvoering overnemen.

### NAAIEN

Bij het stikken van de naden liggen de goede kanten van de patroondelen op elkaar.

Alle lijnen in de patroondelen met rijgsteek naar de goede kant van de stof overnemen.

#### A - JASJE

De middenachternaad stikken. Naad openstrijken.

Deelnaden voor

## ITALIANO

### PARTI DEL CARTAMODELLO

GIACCA	
A 1	davanti 2x
A 2	dietro 2x
A 3	parte laterale 2x
A 4	manica superiore 2x
A 5	manica inferiore 2x
A 6	collo inferiore 1x
A 7	collo superiore 1x
A 8	ripiego davanti 2x
A 9	ripiego dietro 1x
A 10	pattina 4x
A 11	profilo 2x
A 12	sacchetto tasca 2x
A 13	listino sinistro 1x
Parti della fodera	
A 14	davanti 2x
A 15	dietro 2x

PANTALONI	
B 16	pant. davanti 2x
B 17	sacch. tasca 2x
B 18	sprone fianchi 2x
B 19	pant. dietro 2x
B 20	pattina 2x
B 21	sormonto inf. 1x
B 22	cinturino dav. 2x
B 23	cinturino die. 1x
B 24	passante 1x
GILET	
C 25	davanti 4x
C 26	dietro 2x
C 27	pattina 2x
C 28	linguetta de. 1x
C 29	linguetta si. 1x

GLI SCHEMI PER IL TAGLIO SONO SUL FOGLIO TRACCIATI

### PREPARAZIONE DELLE PARTI

Selegliete la taglia sul foglio tracciati che più si avvicina alle misure del vostro bambino. Le taglie per bambini corrispondono alla statura in cm. Se necessario, modificate il cartamodello aggiungendo o togliendo i cm di differenza fra le vostre misure e quelle riportate nella nostra tabella.

#### ABC

Tagliate dal foglio tracciati per la GIACCA **A** le parti 1 - 15; per i PANTALONI **B** le parti 16 - 24; per il GILET **C** le parti 25 - 29 nella taglia desiderata.

#### Taglie dalla 98 alla 128

**A:** sulla parte 1 e 3 riportate del tutto le linee delle tasche come indicato per la taglia 92.

**B:** riportate sulla parte 16 la linea d'impuntura per la lampo alla stessa distanza dal centro davanti come indicato per la taglia 92.

**AC:** riportate ex-novo gli occhielli sulla parte 1 e 25 mantenendo la stessa distanza dalla linea di ripiegatura o dal bordo rispetto all'occhiello superiore ed inferiore come indicato per la taglia 92.

### TAGLIO

Gli schemi per il taglio sul foglio tracciati mostrano come disporre sulla stoffa le parti del cartamodello.

#### ABC

Se il tessuto va tagliato nello strato semplice, appuntate le parti del cartamodello sul diritto della stoffa; se il tessuto va tagliato doppio il diritto è all'interno. In questo caso appuntate le parti del cartamodello sul rovescio. Le parti che nello schema per il taglio sporgono dalla ripiegatura della stoffa vanno tagliate per ultime nel tessuto in strato semplice.

#### Aggiungete i MARGINI DI CUCITURA e d'ORLO:

**A - 4 cm** all'orlo e all'orlo delle maniche; **B - 3 cm** all'orlo; **ABC - 1,5 cm** a tutti gli altri bordi e le cuciture, tranne alla parte 11 e 24 (il margine necessario è già compreso).

Con la carta copiativa BURDA riportate sul rovescio della stoffa i contorni del cartamodello (linee di cucitura e dell'orlo) e tutte le linee ed i contrassegni presenti sulle parti. Istruzioni sulla confezione della carta copiativa.

#### AC - FODERA

Per **A** tagliate la fodera in base alle parti 3, 4, 5, 12, 14 e 15.

Per **C** tagliate la fodera in base alle parti 26, 28 e 29.

➔ Vedere gli schemi per il taglio sul foglio tracciati.

**Aggiungete i margini di cucitura e d'orlo:**

**1,5 cm** a tutti i bordi e le cuciture.

Riportate i contorni del cartamodello anche sulla fodera.

**ABC -** Tagliate il RINFORZO come illustrato e stiratelo sul rovescio della stoffa. Riportate sul rinforzo i contorni del cartamodello.

### CONFEZIONE

Durante il cucito i lati diritti delle stoffe combaciano.

Riportare sul diritto della stoffa con punti d'imbastitura tutte le linee disegnate sulle parti del cartamodello.

(NC = numero di congiunzione).

#### A - GIACCA

Impunturare la cucitura centrale dietro. Stirare i margini aperti.

Cuciture divisorie davanti

## ESPAÑOL

### PIEZAS DEL PATRÓN

CHAQUETA	
A 1	delantero 2 veces
A 2	espalda 2 veces
A 3	pieza lateral 2 vec.
A 4	manga super. 2 vec.
A 5	manga infer. 2 vec.
A 6	cuello inferior 1 vez
A 7	cuello superi. 1 vez
A 8	vista delante. 2 vec.
A 9	vista posterior 1 vez
A 10	cartera 4 veces
A 11	ribete 2 veces
A 12	fondo bolsillo 2 vec.
A 13	tapeta izda. 1 vez
Piezas de forro	
A 14	delantero 2 veces
A 15	espalda 2 veces

PANTALÓN	
B 16	pantal. dela. 2 vec.
B 17	fondo bolsil. 2 vec.
B 18	pieza canesú 2 vec.
B 19	pantal. post. 2 vec.
B 20	cartera 2 veces
B 21	tapeta infer. 1 vez
B 22	pretina dela. 2 vec.
B 23	pretina post. 1 vez
B 24	trabillas 1 vez
CHALECO	
C 25	delantero 4 veces
C 26	espalda 2 veces
C 27	tapeta 2 veces
C 28	trabilla dcha. 1 vez
C 29	trabilla izda. 1 vez

LOS PLANOS DE CORTE ESTÁN EN LA HOJA DE PATRONES

### PREPARACIÓN DE LAS PIEZAS DEL PATRÓN

Buscar la talla en la hoja de patrones según la tabla de medidas Burda: los patrones para niños según la estatura. Modificar el patrón de papel en los centímetros que difieran de la tabla de medidas Burda.

#### ABC

Cortar de la hoja de patrones para la CHAQUETA **A** las piezas 1 a 15, para el PANTALÓN **B** las piezas 16 a 24, para el CHALECO **C** las piezas 25 a 29 en la talla correspondiente.

#### Tallas 98 a 128

**A:** en las piezas 1 y 3 dibujar completamente las líneas de bolsillo como en la talla 92.

**B:** dibujar la línea de respunte para la cremallera en la pieza 16 a la misma distancia del medio delantero como en la talla 92.

**AC:** distribuir de nuevo los ojales en las piezas 1 y 25, manteniendo la distancia desde la línea de doblez y/o el canto hacia el ojal superior e inferior como en la talla 92.

### CORTE

Los planos de corte en la hoja de patrones muestran la distribución de las piezas en la tela.

#### ABC

Con la tela desdoblada prender las piezas del patrón al derecho. Con la tela doblada el derecho queda dentro. Prender las piezas al revés. Las piezas que en el plano de corte quedan por encima del doblez, se cortan al final con la tela desdoblada.

#### Añadir MÁRGENES DE COSTURA y DOBLADILLO:

**A - 4 cm** dobladillo y dobladillo manga, **B - 3 cm** dobladillo, **ABC - 1,5 cm** en todos los cantos y costuras restantes, excepto en las piezas 11 y 24 (el margen ya está incluido).

Con la ayuda del papel de calco Burda reportar al revés de la tela los contornos de patrón (líneas de costura y dobladillo) y las líneas y marcas dibujadas en las piezas. Seguir las instrucciones del paquete.

#### AC - FORRO

**A:** cortarlo según las piezas 3 a 5, 12, 14 y 15.

**C:** cortarlo según las piezas 26, 28 y 29.

➔ Véanse los planos de corte en la hoja de patrones.

**Añadir márgenes de costura y dobladillo:**

**1,5 cm** en todos los cantos y costuras.

Reportar los contornos de patrón en las piezas de forro.

#### ABC - ENTRETELA

Cortar la entretela según los dibujos y plancharla al revés de la tela y/o forro. Reportar los contornos de patrón en la entretela.

### CONFECCIÓN

Al coser los derechos quedan superpuestos.

Reportar con hilvanes todas las líneas de las piezas al derecho.

#### A - CHAQUETA

Coser la costura posterior central. Abrir los márgenes con la plancha.

Costuras divisorias delanteras

1 De zijvoorpanden op de voorpanden leggen (naadcijsjer 1). Naden openstrijken. (elkaar), de deelnaden stikken (naadcijsjer 1). Naden openstrijken.

### Zakstrook / linkervoorpand

2 De zakstroken bij de vouwlijn dubbelvouwen (goede kant binnen). De korte randen dichtstikken. De naden bijknippen. Zakstrook keren, strijken. De open rand dichtrijgen. De naad tot 0,7 cm breedte bijknippen.

3 De zakstrook met de goede kant bij de lijn neerleggen en vaststikken. Een keer heen en terug stikken.

4 De zakstrook naar boven toe strijken, vastrijgen. De korte randen van de zakstrook met de hand vastnaaien.

### Zakken met klep

Een strook tussenvoering knippen en bij de aangegeven lijnen voor de zakopening aan de verkeerde kant van de voorpanden en zijvoorpanden opstrijken (zie tekening 7).

5 Steeds een verstevigd klepdeel op een niet-verstevigd klepdeel leggen (goede kanten op elkaar), de zijranden en de onderband volgens de tekening op elkaar stikken. De naden bijknippen, bij de ronde rand inknippen. De kleppen keren, strijken. De open rand dichtrijgen en de naad tot 0,7 cm bijknippen.

6 De klep bij de lijn vastrijgen (goede kanten op elkaar). De paspel zo vastrijgen, dat hij tegen de klep ligt. De klep en de paspel bij de lijnen vaststikken. Een keer heen en terug stikken. De aanzetnaad van de paspel is bij de uiteinden 0,5 cm korter dan de aanzetnaad van de klep.

7 Het voorpand bij de lijn voor de zakopening inknippen, bij de uiteinden van de opening voor de zak schuin inknippen, zodat er kleine driehoekjes ontstaan.

8 Paspel naar binnen toe halen en aan de goede kant van het voorpand zo vouwen, dat de opening opgevuld is. Paspel vastrijgen.

9 Het zakdeel van voering zo aan de verkeerde kant van het voorpand vastrijgen, dat de rechte rand bij de aanzetnaad van de paspel ligt.

10 Aan de goede kant precies in de aanzetnaad van de paspel stikken, daarbij het zakdeel mee vaststikken. Zakdelen naar onderen toe strijken. De driehoekjes bij de uiteinden naar binnen toe omvouwen.

11 Het zakdeel van stof zo vastrijgen, dat de rechte rand bij de aanzetnaad van de klep ligt.

Aan de goede kant precies in de aanzetnaad van de klep stikken, daarbij het zakdeel mee vaststikken (zie tekening 10). De zakdelen op elkaar stikken, de driehoekjes mee vaststikken.

**Schouderaden** stikken (naadcijsjer 3), daarbij de stof van het achterpand verdelen. De schouderaden bij de belegdelen stikken (naadcijsjer 5). Naden openstrijken.

### Kraag / revers

12 De onderkraag tussen de streepjes op de halsrand rijgen (naadcijsjer 4). De bovenkraag op dezelfde manier op het beleg vastrijgen (naadcijsjer 6). De streepjes van de kraag liggen bij de schouderaden. Naad bijknippen, inknippen en openstrijken. **Tekening: de onderkraag.**

13 De bovenkraag op de onderkraag vastspelden, daarbij de extra lengte van de bovenkraag vanaf de buitenkant verdelen. De kraagdelen vanaf de aanzetnaad op elkaar rijgen. De aanzetnaden van de kraag van de voorpanden en het beleg **niet** mee vastzetten. Stikken. De naad van de voorpanden en het beleg bij het streepje tot net voor het stiksel inknippen (pijl).

14 De naad naar boven toe leggen. Het beleg vanaf het streepje op de voorpanden vastspelden, daarbij de extra lengte bij de revers vanaf de buitenkant verdelen. De randen stikken. De naad ook bij de kraag - bijknippen (bij de onderrand de zoom slechts tot 3 cm vóór het einde van het beleg), op de hoeken schuin afknippen.

15 Kraag keren. Het beleg naar binnen keren. De randen rijgen, strijken. De onderkraag en de voorpanden bij de VOUWLIJN over de hand heen leggen. De delen schuine spansteken op elkaar vastrijgen. De aanzetnaden van de kraag met kleine steken op elkaar naaien.

**Deelnaden (achter)** stikken (naadcijsjer 2). Naden openstrijken.

**Zoom** naar binnen omvouwen, rijgen, strijken en met de hand losjes vastnaaien.

1 Disporre le parti laterali sui davanti diritto su diritto, impunturare le cuciture divisorie davanti (NC 1). Stirare i margini aperti.

### Listino / davanti sinistro

2 Piegare il listino lungo la linea di ripiegatura, il diritto è all'interno. Chiudere i lati stretti. Rifilare i margini. Rivoltare il listino e stirarlo. Impastire insieme i bordi aperti. Accorciare i margini all'altezza di 0,7 cm.

3 Cucire il lato superiore del listino sulla linea d'attaccatura. Fermare la cucitura a dietro punto.

4 Stirare il listino verso l'alto ed impastirlo. Cucire a mano i bordi stretti del listino.

### Tasche con pattine

Stirare la striscia di rinforzo sul rovescio dei davanti e delle parti laterali lungo le linee delle tasche indicate, vedi figura 7.

5 Disporre una pattina rinforzata su un senza rinforzo diritto su diritto, cucire insieme i bordi laterali ed inferiori. Rifilare i margini ed incidere sugli arrotondamenti. Voltare la pattina e stirarla. Impastire insieme i bordi aperti ed accorciarli all'altezza di 0,7 cm di margine.

6 Impastire la pattina sulla linea d'attaccatura diritto su diritto. Impastire il profilo in modo da farlo combaciare con la pattina. Cucire la pattina e il listino lungo le linee d'attaccatura. Fermare le cuciture a dietro punto. La cucitura d'attaccatura del profilo è ca. 0,5 cm più corta alle estremità rispetto alla cucitura d'attaccatura della pattina.

7 Incidere i davanti lungo le linee per l'incisione, alle estremità delle tasche incidere la stoffa in isbieco in modo da formare dei triangolini.

8 Tirare il profilo verso l'interno e piegarlo dal diritto in modo da riempire bene l'incisione. Impastire il profilo.

9 Impastire il sacchetto tasca di fodera sul rovescio del davanti, il bordo diritto deve combaciare con la cucitura d'attaccatura del profilo.

10 Impunturare ora dal diritto esattamente lungo la cucitura d'attaccatura del profilo, cucendo così il sacchetto tasca. Stirare il sacchetto verso il basso. Piegare verso l'interno i triangolini accanto alle incisioni.

11 Impastire il sacchetto tasca di stoffa, il bordo diritto deve essere sopra la cucitura d'attaccatura della pattina.

Impunturare ora dal diritto esattamente lungo la cucitura d'attaccatura della pattina cucendo così il sacchetto tasca, vedi figura 10. Cucire insieme i sacchetti tasca via dai triangolini.

Impunturare le **cuciture delle spalle** (NC 3) molleggiando i bordi dietro delle spalle. Chiudere le cuciture spalla ai ripieghi (NC 5). Stirare i margini aprendoli con il ferro.

### Collo / Revers

12 Cucire il collo inferiore fra i trattini sullo scollo (NC 4). Cucire allo stesso modo il collo superiore sul ripiego (NC 6). I trattini sul collo combaciano con le cuciture delle spalle. Rifilare i margini, incidere i bordi aperti. **L'illustrazione mostra il collo inferiore.**

13 Appuntare il collo superiore sul collo inferiore, spingendo un po' dall'esterno la lunghezza in più del collo superiore. Impastire insieme le parti del collo partendo dalla cucitura d'attaccatura. **Non** comprendere i margini alle cuciture d'attaccatura dei davanti e dei ripieghi. Cucire. Incidere il margine ai davanti e ai ripieghi in corrispondenza del trattino fino a filo dell'ultimo punto (freccia).

14 Disporre i margini verso l'alto. Appuntare i ripieghi sui davanti partendo dal trattino e spingendo dall'esterno la lunghezza in più del revers. Cucire insieme i bordi. Rifilare i margini, anche quelli del collo (al bordo inferiore accorciare l'orlo solo fino a 3 cm dall'estremità del ripiego) e tagliarli in isbieco sugli angoli.

15 Voltare il collo. Piegare i ripieghi verso l'interno. Impastire i bordi e stirare. Arcuare con la mano il collo inferiore ed i davanti lungo la LINEA DI RIPIEGATURA. Impastire le parti a punti lanciati in isbieco. Cucire insieme a dietro punto le cuciture d'attaccatura del collo.

Impunturare le **cuciture divisorie dietro** (NC 2). Stirare i margini aprendoli con il ferro.

Impastire l'**orlo** ripiegandolo verso l'interno e cucirlo a mano a punti morbidi.

1 Poner las piezas laterales en los delanteros derecho contra derecho, coser las costuras divisorias delanteras (número 1). Abrir los márgenes con la plancha.

### Tapeta / delantero izquierdo

2 Doblar la tapeta por la línea de doblez, el derecho queda derecho. Coser los lados estrechos. Recortar los márgenes. Girar la tapeta, planchar. Hilvanar montados los cantos abiertos. Recortar los márgenes a 0,7 cm de ancho.

3 Coser la tapeta con la cara superior sobre la línea de aplicación. Rematar los extremos.

4 Planchar la tapeta hacia arriba, pasar unos hilvanos. Coser a mano los cantos estrechos de tapeta.

### Bolsillos de cartera

Planchar la tira de entretela encima de las líneas marcadas de bolsillo al revés de la tela de los delanteros y de las piezas laterales (véase el dibujo 7).

5 Poner una cartera con entretela sobre una cartera sin entretela derecho contra derecho, coser montados los cantos laterales e inferiores. Recortar los márgenes, en las curvas dar unos cortes. Girar las carteras, planchar. Hilvanar montados los cantos abiertos y recortar el margen de costura a 0,7 cm.

6 Hilvanar la cartera sobre la línea de aplicación derecho contra derecho. Hilvanar el ribete de manera que coincida en la cartera. Pespuntear la cartera y el ribete en las líneas de aplicación. Rematar los extremos. La costura de aplicación de ribete es en los extremos unos 0,5 cm más corta que en la costura de aplicación de cartera.

7 Piquetear el delantero en la línea de piquete, en los extremos de bolsillo piquetear en sesgo, de manera que se formen pequeños triángulos.

8 Pasar el ribete hacia dentro y por el derecho del delantero doblar de manera que cubra el piquete. Hilvanar el ribete.

9 Hilvanar el fondo de forro sobre el revés del delantero, de manera que el canto recto quede por encima de la costura de aplicación del ribete.

10 Por el derecho coser justo en la costura de aplicación del ribete, pillando el fondo.

Planchar el fondo hacia bajo. Doblar hacia dentro los triángulos en los extremos de piquete.

11 Hilvanar el fondo de tela de manera que el canto recto quede por encima de la costura de aplicación de cartera. Por el derecho coser justo en la costura de aplicación de la cartera, pillando el fondo (véase el dibujo 10). Coser montado el fondo, pasando por encima de los triángulos.

Coser las **costuras hombro** (número 3), frunciendo los cantos posteriores hombro. Coser las costuras hombro en las vistas (número 5). Abrir los márgenes con la plancha.

### Cuello / solapa

12 Coser el cuello inferior entre las marcas horizontales encima del escote (número 4). Coser igual el cuello superior en la vista (número 6). Las marcas horizontales en el cuello coinciden en las costuras hombro. Recortar los márgenes, dar unos cortes y plancharlos abiertos. **El dibujo muestra el cuello inferior.**

13 Prender el cuello superior en el inferior, metiendo de fuera el exceso de largura del cuello superior. Hilvanar superpuestas las piezas de cuello a partir de la costura de aplicación. **No** imponer los márgenes de las costuras de aplicación del cuello de los delanteros y las vistas. Coser. Piquetear el margen de los delanteros y las vistas en la marca al ras del último pespunte (flecha).

14 Poner los márgenes hacia arriba. Prender las vistas a partir de la marca en los delanteros, metiendo de fuera el exceso de largura en la solapa. Coser montados los cantos. Recortar los márgenes, también en el cuello (en el canto inferior sólo el dobladillo hasta 3 cm antes del extremo de la vista), en las esquinas cortar en sesgo.

15 Girar el cuello. Girar las vistas hacia dentro. Hilvanar los cantos y planchar. Sujetar arqueado el cuello inferior y los delanteros en la LINEA DE DOBLEZ. Hilvanar las piezas con puntadas sesgadas. Coser superpuestas las costuras de aplicación del cuello con puntadas atrás.

Coser las **costuras divisorias posteriores** (número 2). Planchar los márgenes abiertos.

Volver hacia dentro e hilvanar entornado el **doblado** y coserlo flojo a mano.

## NEDERLANDS

### A

#### Mouwen

De **mouwnaden** stikken (naadcijfer 7). Naden openstrijken.

16 Om de stof van de mouwkop te verdelen van ● tot ● twee stiksels met lange steken naast elkaar uitvoeren.

De **voormouwnaden** stikken (naadcijfer 8). Naden openstrijken. De **mouwzoom** omvouwen, rijgen, strijken. De zoom met de hand losjes vastnaaien.

#### Mouwen inzetten

Om de mouwkop te verdelen de onderdraden van de hulpstiksels lichtjes aantrekken.

17 De mouwen in de armsgaten vastspelden (goede kanten op elkaar).

➔ De streepjes 9 van de bovenmouw en het voorpand moeten op elkaar liggen. Het streepje van de ondermouw moet bij het streepje van het zijpand liggen. Het streepje van de mouwkop moet bij de schoudernaad liggen. De stof zo verdelen tussen ● dat er geen plooiïtes ontstaan. De mouwen vanuit de mouwen vaststikken. De naad naar de mouw toe strijken.

SCHOUDERVULLINGEN bij de schoudermouwen vastnaaien.

#### Voering

18 De achterpanden op elkaar leggen (goede kant binnen). de middennaad stikken en voor de bewegingsplooi net als bij maat 92 volgens patroon stikken. Plooi naar één kant toe strijken.

**Naden** bij de delen van voering stikken, dezelfde naadcijfers liggen op elkaar. Mouwen bij de voering inzetten.

➔ De naad van de onderrand van de voering en de onderrand van de mouwen naar binnen omstrijken.

19 De voering op het beleg vastspelden (goede kanten op elkaar) (naadcijfer 11); de schoudermouwen liggen op elkaar. Stikken, daarbij ca. 10 cm boven de zoom beginnen resp. eindigen. De voering bij de achterste halsrand inknippen. De naden naar de voering toe strijken. De voering in het jasje vastspelden (verkeerde kanten op elkaar).

20 De onderrand van de voering - ook bij de mouwen - een beetje naar boven toe schuiven en bij de zoom resp. mouwzoom vastnaaien.

Het beleg bij de zoom vastnaaien. De extra lengte van de voering als plooi naar onderen toe leggen. De voering bij het beleg vastnaaien.

KNOOPSGATEN bij het linkervoorpand maken. De KNOPEN vastnaaien.

### B - BROEK

PLOOIVOUW bij de voorpanden van de broek instrijken.

#### Zakken met heuppas

21 De zakdelen op de voorpanden leggen (goede kanten op elkaar), de randen voor de zakopening op elkaar stikken (naadcijfer 12). De naden bijknippen. Zakdelen naar binnen omvouwen, rijgen, strijken.

22 De voorpanden bij de lijn op de heuppassen vastspelden.

23 Zakdelen op de heuppassen vaststikken. Naad zigzaggen. De zijrand, bovenrand en voorrand van de heuppas op het voorpand vastrijgen. **Opgelet:** bij de linker heuppas de naad van de voorrand bij de middenvoornaad afknippen (pijl).

#### Klep/rechterachterpand

Klep naaien: zie punt en tekening 5. De open rand zigzaggen.

24 De klep met de bovenkant bij de lijn op het rechterachterpand neerleggen en vaststikken. Een keer heen en terug stikken. Klep naar onderen toe strijken.

#### Zijnaden en binnenbeennaden

25 De voorpanden op de achterpanden leggen (goede kanten op elkaar), de zijnaden rijgen (naadcijfer 13) en de binnenbeennaden rijgen (naadcijfer 14). Naden stikken. Naad apart zigzaggen en openstrijken.

Plooiwouw bij de achterpanden instrijken.

#### Kruisnaad voor / rits

26 De broekspijpen in elkaar leggen (goede kanten op elkaar). De kruisnaad van het splittekentje tot de binnenbeennaden stikken. De naden - ook bij het beleg voor - zigzaggen.

27 Bij het linkervoorpand het BELEG bij middenvoor naar binnen omvouwen, rijgen.

## ITALIANO

### A

#### Maniche

Impunturare la **cucitura dietro delle maniche** (NC 7). Stirare i margini aprendoli con il ferro.

16 Per molleggiare il giromanica eseguire due cuciture a punti lunghi fra ● e ●.

Impunturare **cucitura davanti delle maniche** (NC 8). Stirare i margini aprendoli con il ferro.

Imbastire ripiegando all'interno l'orlo delle maniche, stirarlo e cucirlo a mano a punti morbidi.

#### Inserire le maniche

Per molleggiare il giromanica tirare un po' i fili inferiori della cucitura.

17 Appuntare le maniche sugli incavi, diritto su diritto e osservare quanto segue:

➔ I trattini 9 sulla manica superiore e sul davanti devono combaciare. Il trattino sulla manica inferiore deve combaciare con il trattino sulla parte laterale. Il trattino sul giromanica deve combaciare con la cucitura delle spalle. L'ampiezza molleggiata fra i contrassegni ● va distribuita in modo da non formare delle pieghe. Cucire le maniche dal lato delle maniche. Stirare i margini verso le maniche.

Far indossare la giacca al bambino, appuntare le SPALLINE IMBOTTITE e cucirle a mano sui margini alle cuciture delle spalle.

#### Fodera

18 Disporre i dietro diritto su diritto, chiudere la cucitura centrale. Per la piega che agevola i movimenti cucire come indicato per la taglia 92. Stirare la piega verso un lato.

Chiudere le **cuciture della fodera**, gli stessi NC devono combaciare. Inserire le maniche nella fodera.

➔ Stirare verso l'interno il margine al bordo inferiore della fodera e al bordo inferiore delle maniche.

19 Appuntare la fodera sul ripiego diritto su diritto (NC 11); le cuciture delle spalle combaciano. Cucire, iniziando e terminando ca. 10 cm al disopra del bordo orlo. Incidere la fodera sullo scollo dietro. Stirare i margini verso la fodera.

Appuntare la fodera sulla giacca rovescio contro rovescio.

20 Spingere un po' verso l'alto il bordo inferiore alla fodera della giacca e alla fodera delle maniche e cucirli sui rispettivi orli.

Cucire i ripieghi sull'orlo. Disporre la lunghezza in più della fodera come una pieghina rivolta verso il basso. Cucire la fodera sui ripieghi davanti.

Eseguire gli OCCHIELLI sui davanti sinistro.

Attaccare i BOTTONI sui davanti destro.

### B - PANTALONI

Stirare la PIEGA sui pantaloni davanti.

#### Tasche inserite nello sprone fianchi

21 Disporre i sacchetti tasca sui pantaloni davanti e cucire insieme i bordi dell'apertura tasca (NC 12). Rifilare i margini. Imbastire i sacchetti verso l'interno e stirarli.

22 Imbastire i pantaloni davanti sullo sprone fianchi facendoli combaciare con la linea d'incontro.

23 Cucire i sacchetti tasca sullo sprone fianchi. Rifinire i margini. Imbastire sui pantaloni davanti i bordi laterali, superiori e davanti dello sprone fianchi. **Attenzione:** allo sprone fianchi **sinistro** tagliare nel centro davanti il margine del bordo davanti (freccia).

#### Pattina / Pantaloni dietro parte destra

Cucire la pattina come spiegato al punto 5. Rifinire i bordi aperti.

24 Cucire il lato superiore della pattina sulla linea d'attaccatura alla parte destra dietro dei pantaloni. Fermare la cucitura a dietro punto. Stirare la pattina verso il basso.

#### Cuciture laterali e cuciture interne alle gambe

25 Disporre i pantaloni davanti sui pantaloni dietro diritto su diritto, imbastire le cuciture laterali (NC 13) e le cuciture interne delle gambe (NC 14). Chiudere le cuciture. Rifinire i margini e stirarli aperti.

Stirare la **piega** sui pantaloni dietro.

#### Cucitura centrale davanti / Chiusura lampo

26 Infilare le gambe una nell'altra, diritto su diritto. Impunturare la cucitura centrale dal contrassegno per l'apertura fino alle cuciture interne delle gambe. Rifinire i margini, anche quelli ai ripieghi davanti.

27 Alla parte davanti **sinistra** dei pantaloni davanti imbastire ver-

## ESPAÑOL

### A

#### Manga

Coser las **costuras posteriores manga** (número 7). Abrir los márgenes con la plancha.

16 Para fruncir la copa de la manga hacer dos hileras paralelas de pespunte largos de ● a ●.

Coser las **costuras divisorias delanteras** (número 8). Abrir los márgenes con la plancha. Hilvanar entornado el **doblado manga**, planchar. Coserlo flojo a mano.

#### Montaje de las mangas

Para fruncir la copa de la manga estirar un poco los hilos inferiores de las líneas de pespunte.

17 Prender la manga en la sisa derecho contra derecho:

➔ las marcas horizontales 9 de la manga superior y el delantero tienen que coincidir superpuestas. La marca de la manga inferior coincide en la marca en la costura lateral y la marca de la copa de la manga en la costura hombro. Repartir la anchura fruncida entre ● de manera que no se formen pliegues. Coser por el lado de la manga. Planchar los márgenes en las mangas.

Coser las HOMBRETERAS en los márgenes de las costuras hombros.

#### Forro

18 Poner la espalda derecho contra derecho, coser costura central y para el pliegue de holgura coser como está dibujado como para la talla 92. Planchar el pliegue a un lado. Coser las **costuras** en las piezas de forro, los números de costura iguales coinciden superpuestos. Montar la manga en el forro.

➔ Volver hacia dentro y planchar entornado el margen del canto inferior de forro y cantos inferiores manga.

19 Prender el forro en la vista derecho contra derecho (número 11). Las costuras hombro coinciden superpuestas. Coser, empezando y/o terminando unos 10 cm por encima del canto de dobladillo.

Piquetear el forro en el escote posterior. Planchar los márgenes en el forro. Prenderlo en la chaqueta revés contra revés.

20 Meter un poco hacia arriba el canto inferior de forro, también en las mangas y coser en el dobladillo y/o dobladillo manga. Coser las vistas en el dobladillo. Poner hacia abajo como plieguecito el exceso de largura del forro. Coserlo a las vistas delanteras. Bordar los OJALES en el delantero izquierdo. Coser los BOTONES.

### B - PANTALÓN

Marcar la RAYA en las piezas delanteras del pantalón

#### Bolsillos de canesú de cadera

21 Poner el fondo en la pieza delantera del pantalón, coser montados los cantos de abertura (número 12). Recortar los márgenes. Volver el fondo hacia dentro e hilvanarlo entornado, planchar.

22 Hilvanar la pieza delantera del pantalón sobre la pieza de canesú de cadera, haciendo coincidir la línea de ajuste marcada.

23 Coser el fondo en la pieza de canesú. Sobrehilar los márgenes. Hilvanar los cantos laterales, superiores y delanteros de la pieza de canesú sobre la pieza delantera del pantalón. **Atención:** en la pieza **izquierda** de canesú cortar el margen del canto delantero en el medio delantero (flecha).

#### Cartera / pieza posterior derecha del pantalón

Coser la cartera como en el texto y dibujo 5. Sobrehilar los cantos.

24 Coser la cartera con la cara superior sobre la línea de aplicación en la pieza posterior derecha del pantalón. Asegurar los extremos. Planchar la cartera hacia abajo.

#### Costuras laterales y costuras entrepierna

25 Poner las piezas delanteras sobre las piezas posteriores del pantalón con los derechos encarados, hilvanar las costuras laterales (número 13) y las costuras entrepierna (número 14). Cerrar las costuras. Sobrehilar los márgenes y plancharlos abiertos.

Marcar la **raya** en las piezas posteriores del pantalón.

#### Tiro delantero / cremallera

26 Meter las perneras una dentro de la otra encarando los derechos, coser la costura central desde la marca hasta las costuras entrepierna. Sobrehilar los márgenes, también en las vistas delanteras.

27 En la pieza delantera **izquierda** del pantalón volver hacia dentro e hilvanar entornada la VISTA en el medio delantero.



➔ Bij het **rechter**voorpand het beleg 0,7 cm breed als ONDERSLAG uit laten steken, hierdoor wordt de rits later bedekt. Beleg naar binnen omvouden, rijgen. Strijken.

48 De onderslag net naast de tandjes op de rits vastrijgen en smal vaststikken. Rits dichtdoen. Het split met het midden op het midden dichtspelden (28a).

49 Het beleg bij de **linkerrand** op de rits vastrijgen, daarbij het broekpand **niet** mee vastzetten. De rits bij het beleg vaststikken.

40 Het **linkervoorpand** volgens het patroon doorstikken.

**Onderslag** (deel 21) in de lengte dubbelvouwen, de verkeerde kant ligt binnen. De randen samengenomen zigzaggen.

31 De onderslag onder de **rechter** splitrand leggen en vastrijgen, bij het stiksel van de rits vaststikken. De onderslag aan de binnenkant onder bij het linkerbeleg vastnaaien (31a).

De broekspijpen in elkaar schuiven (goede kanten op elkaar), de **kruisnaad (achter)** stikken. De naad vanaf de bovenkant tot het begin van de ronde rand openstrijken.

47 **Ceintuurlussen (deel 24)**: de lange randen van de strook naar het midden omstrijken en dan de strook in de lengte dubbelvouwen (verkeerde kant binnen). De randen smal op elkaar stikken, de gevouwen rand smal doorstikken. De strook in 5 even lange stukken knippen. De ceintuurlussen bij de plooi vouwen (voor), 2 cm achter de zijnaden en bij de middenachternaad bij de bovenrand vastrijgen.

**Band met tunnel met elastiek**

45 **Zijnaden** bij de band tot de vouwlijn stikken (naadcijfer 15). Een keer heen en terug stikken. Naad openstrijken resp. naar binnen omstrijken.

44 De band met het midden op het midden op de bovenrand van de broek vaststikken (naadcijfer 16). De naad naar de band toe strijken. De andere lange rand naar binnen omstrijken.

46 Band bij de vouwlijn naar buiten omvouden. De voorranden op elkaar stikken, **links** bij middenvoor, **rechts** bij de onderslag.

Band keren, de randen rijgen en strijken. De binnenrand eerst alleen bij het achterpand vastrijgen en smal vaststikken. Het **elastiek** met een veiligheidsspel bij het achterste onderdeel inrijgen (35a). De wijfde controleren.

De open stukken naad bij de band dichtnaaien. De uiteinden van het elastiek bij de zijnaden vaststikken. Het voorste onderdeel bij de aanzetnaad smal vaststikken. KNOOPSGAT maken. **Ceintuurlussen** inslaan en bij de bovenrand van de band vaststikken. **De zoom** met de hand losjes vastnaaien. KNOOP bij de band en de klep vastnaaien, het broekpand mee vastzetten.

**C - GILET**

➔ De voorpanden van stof, het achterpand compleet van voering. **De figuurnaden** bij de voorpanden stikken en naar het midden toe strijken.

**Zakstroken** volgens punt en tekening 2 afwerken. Zakstroken bij de lijn bij de buitenste voorpanden vaststikken. De zakstroken naar boven toe strijken. De korte randen vaststikken. **Zijnaden** stikken (naadcijfer 18). Naden openstrijken.

**Gilet dubbel afwerken**

Bij de binnenste delen de schoudernaden omstrijken.

43 De delen op elkaar spelden (goede kanten op elkaar). Alle randen - behalve de schoudernaden - op elkaar stikken. De naden bijknippen, inknippen, op de hoeken schuin afknippen. Het gilet door een voorste schouderrand keren.

37 **Schoudernaden** bij het buitenste gilet stikken (naadcijfer 17). De naden op de hoeken schuin afknippen. De naden naar binnen toe schuiven en openstrijken. De binnenste schouderranden met de hand vastnaaien (37a). Alle randen van het gilet rijgen, strijken en smal doorstikken. KNOOPSGATEN bij het **linkervoorpand** maken. De KNOPEN vastnaaien.

43 **Patje** in de lengte dubbelvouwen (goede kant binnen). De randen volgens de tekening op elkaar stikken. De naden bijknippen. Patje keren. De randen rijgen, strijken en smal doorstikken.

49 De zijranden van de patjes inslaan. De patjes bij de lijnen vastspelden en volgens de tekening gekruist vaststikken. Het **rechterpatje** zo om de gesp heen leggen, dat de gesp middenachter ligt. Het uiteinde vaststikken.

so l'interno il RIPIEGO nel centro davanti.

➔ Alla parte davanti **destra** lasciar pendere il ripiego per 0,7 cm come SORMONTO INFERIORE, questo servirà in un secondo momento a nascondere la lampo. Imbastire verso l'interno il resto del ripiego. Stirare.

49 Imbastire il sormonto inferiore sulla fettuccia della lampo a filo dei dentini e cucirlo a filo del bordo. Chiudere la lampo. Appuntare l'apertura centro su centro (28a).

49 Cucire sulla fettuccia della lampo il ripiego al bordo **sinistro** dell'apertura **senza** comprendere i pantaloni. Cucire sul ripiego la fettuccia della lampo.

40 Impunturare la parte davanti **sinistra** dei pantaloni come indicato.

Piegare per lungo il **sormonto inferiore** (parte 21), il rovescio è all'interno. Rifinire insieme i bordi.

40 Imbastire il sormonto inferiore sotto al bordo **destro** dell'apertura e cucirlo lungo la linea d'impuntura della lampo. Cucire dall'interno il sormonto inferiore in basso sul ripiego sinistro (31a).

Infilare nuovamente le gambe una nell'altra diritto su diritto e cucire la **cucitura centrale dietro**. Stirare aperti i margini dall'alto fino all'inizio dell'arrotondamento del cavallo.

49 **Passanti per la cintura (parte 24)**: stirare verso il centro i lati lunghi della striscia e stirarla ancora a metà, il rovescio è all'interno. Cucire insieme i bordi a filo. Cucire a filo del bordo ripiegato. Tagliare la striscia in 5 parti uguali. Imbastire i passanti sul bordo superiore dei pantaloni sopra la piega stirata, a 2 cm dalle cuciture laterali e sopra la cucitura centrale dietro.

**Cinturino con passaelastico**

43 Chiudere le **cuciture laterali** del cinturino fino alla linea di ripiegatura (NC 15). Fermare le cuciture a diotropunto. Stirare i margini aprendoli con il ferro, di seguito stirarli ripiegandoli all'interno.

44 Cucire il cinturino sul bordo superiore dei pantaloni, centro su centro (NC 16). Stirare i margini verso il cinturino. Stirare verso l'interno il margine dell'altro bordo lungo.

43 Piegare il cinturino verso l'esterno lungo la linea di ripiegatura. Cucire insieme i bordi davanti del cinturino, **a sinistra** nel centro davanti, **a destra** sul sormonto inferiore.

Voltare il cinturino e stirarlo. Imbastire prima solo il bordo interno sui pantaloni dietro e cucirlo a filo dei bordi. Con una spilla da balia infilare l'**elastico** nel cinturino dietro (35a). Controllare l'ampiezza.

Chiudere il tratto della cucitura ancora aperto. Appuntare le estremità dell'elastico sulle cuciture laterali. Impunturare il cinturino davanti a filo della cucitura d'attaccatura. Eseguire l'OCCHIELLO. Cucire i **passanti** ripiegandoli sul bordo superiore del cinturino. Cucire a mano l'**orlo**. Attaccare il BOTTONE sul cinturino e sulla pattina comprendendo anche i pantaloni.

**C - GILET**

➔ I davanti sono di stoffa, il dietro è completamente di fodera. Cucire le **pinces** sui davanti e stirarle verso il centro davanti. Cucire i **listini** come spiegato al punto 2. Cucire i listini sui davanti esterni lungo la linea d'attaccatura. Stirare i listini verso l'alto. Cucire i bordi stretti. Chiudere le **cuciture laterali** (NC 18). Stirare i margini aperti.

**Doppiare il gilet**

Stirare verso l'interno il margine ai bordi delle spalle del gilet interno.

43 Appuntare insieme i due gilet diritto su diritto. Cucire insieme tutti i bordi eccetto i bordi delle spalle. Rifilare i margini, inciderti e tagliarli in isbieco sugli angoli. Rivoltare il gilet attraverso la cucitura di una spalla.

37 Al gilet esterno chiudere le **cuciture delle spalle** (NC 17). Tagliare in isbieco i margini sugli angoli. Spingere i margini verso l'interno e stirarli aperti. Cucire insieme a mano i bordi interni delle spalle (37a). Imbastire tutti i bordi del gilet, stirarli e cucirli a filo dei bordi. Eseguire gli OCCHIELLI sul davanti **sinistro**. Attaccare i BOTTONI.

43 Piegare per lungo le **linguette**, il diritto è all'interno. Cucire insieme i bordi come illustrato. Rifilare i margini. Voltare le linguette. Imbastire i bordi, stirarli e cucirli a filo.

39 Ripiegare all'interno le estremità laterali delle linguette. Appuntare le linguette sulle linee d'incontro e cucirle a X come illustrato. Passare la linguetta **destra** intorno alla barretta della chiusura, in modo da far combaciare la chiusura con il centro dietro. Cucire le estremità.

➔ En la pieza delantera **derecha** dejar sobresalir la vista 0,7 cm de ancho como TAPETA INFERIOR, con la que después se ocultará la cremallera. Hilvanar entornada la vista restante. Planchar.

43 Hilvanar la tapeta inferior en la cinta cremallera al ras de los dientecitos y pespuntear al ras. Cerrar la cremallera. Prender la abertura medio sobre medio (28a).

49 Hilvanar la vista del canto **izquierdo** sobre la cinta cremallera, **sin** interponer la pieza del pantalón. Coser la cinta en la vista.

40 Pespuntear la pieza delantera **izquierda** del pantalón como está marcado.

Doblar la **tapeta inferior** (pieza 21) por la mitad a lo largo, el revés queda dentro. Sobre hilar juntos los cantos.

40 Hilvanar la tapeta inferior debajo del canto de abertura **derecho** y pespuntear por la línea de la cremallera. Coser la tapeta inferior por dentro abajo sobre la vista izquierda (31a).

Volver a meter las pneras una dentro de la otra encarando los derechos, coser la **costura posterior central**. Planchar abiertos los márgenes desde arriba hasta el principio de la curva.

49 **Trabillas de cinturón (pieza 24)**: en la tira planchar los cantos largos hacia el medio y plancharla por la mitad, el revés queda dentro. Coser montados los cantos al ras. Pespuntear el canto de doblez al ras. Cortar la tira en 5 partes iguales. Hilvanar las trabillas al canto superior del pantalón por encima de la raya delantera del pantalón, 2 cm detrás de las costuras laterales y por encima de la costura posterior central.

**Pretina con jareta para la goma**

43 Coser las **costuras laterales** hasta la línea de doblez (número 15). Asegurar los extremos. Planchar los márgenes abiertos, seguidamente volver hacia dentro y planchar entornando.

44 Coser la pretina en el canto superior del pantalón encarando los medios (número 16). Planchar los márgenes en la pretina. Volver hacia dentro y planchar entornado el margen del otro canto largo.

43 Doblar la pretina hacia fuera por la línea de doblez. Coser montados los cantos delanteros de la pretina, **a la izquierda** en el medio delantero, **a la derecha** en la tapeta inferior.

Girar la pretina, planchar. Hilvanar el canto interno en la pieza posterior del pantalón y después pespuntear al ras. Pasar la **goma** con un imperdible por la pretina posterior (35a). Comprobar la anchura.

Coser los puntos abiertos en la pretina. Pespuntear los extremos de la goma por encima de las costuras laterales. Pespuntear al ras la pretina delantera en la costura de aplicación. Bordar el OJAL. Coser las **trabillas** remetidas en el canto superior de la pretina. Coser el **dobladillo** a mano. Coser el BOTÓN en la pretina y cartera, interponiendo la pieza de pantalón.

**C - CHALECO**

➔ Delanteros de tela, espalda de forro. Coser las **pinzas** de los delanteros, plancharlas hacia el medio delantero. Coser las **tapetas** como en el texto y dibujo 2. Coser las tapetas en la línea de aplicación de los delanteros externos. Planchar las tapetas hacia arriba. Pespuntear los cantos estremos. Coser las **costuras laterales** (número 18). Abrir los márgenes con la plancha.

**Forrar el chaleco**

En la pieza interna planchar entornado el margen de los cantos hombro.

43 Prender montados los chalecos derecho contra derecho. Coser montados todos los cantos, excepto los cantos hombro. Recortar los márgenes, dar unos cortes y cortar en sesgo en las esquinas. Girar el chaleco por un canto delantero hombro.

37 Coser las **costuras hombro** del chaleco externo (número 17). Cortar los márgenes en las esquinas al bias. Meterlos hacia dentro y plancharlos abiertos. Coser encontrados a mano los cantos internos de hombro (37a). Hilvanar todos los cantos, planchar y pespuntear al ras. Bordar OJALES en el delantero **izquierdo**. Coser BOTONES.

43 Doblar la **trabilla** a lo largo, el derecho queda dentro. Coser montados los cantos según el dibujo. Recortar los márgenes. Girar trabilla. Hilvanar cantos, planchar y pespuntear al ras.

39 Remeter los extremos laterales de trabilla. Prenderla en las líneas de ajuste y coser según dibujo en cruz. Poner la trabilla **derecha** alrededor de la hebilla, de manera que ésta coincida en el medio posterior. Pespuntear el extremo.

# SVENSKA

## MÖNSTERDELAR:

### JACKA

A	1	Framstycke 2x
A	2	Bakstycke 2x
A	3	Sidstycke 2x
A	4	Överärm 2x
A	5	Underärm 2x
A	6	Underkrage 1x
A	7	Överkrage 1x
A	8	Fr. infodr. 2x
A	9	Ba. infodr. 1x
A	10	Ficklock 4x
A	11	Passpoal 2x
A	12	Fickpåse 2x
A	13	Stolpe vänst. 1x
Foderdelar		
A	14	Framstycke 2x
A	15	Bakstycke 2x

### BYXA

B	16	Främre byxdel 2x
B	17	Fickpåse 2x
B	18	Höftbesparing 2x
B	19	Bakre byxdel 2x
B	20	Ficklock 2x
B	21	Underlägg 1x
B	22	Främre linning 2x
B	23	Bakre linning 1x
B	24	Hällor 1x
VÄST		
C	25	Framstycke 4x
C	26	Bakstycke 2x
C	27	Stolpe 2x
C	28	Slejf höger 1x
C	29	Slejf vänster 1x

TILLKLIPPINGSPLANERNA FINNS PÅ MÖNSTERARKET

## GÖR I ORDNING MÖNSTERDELARNA

Välj din mönsterstorlek efter Burdas måttabeller på mönsterarket. Barnstorlekar efter kroppslängden. Om barnets mått avviker från Burdas måttabeller, kan du ändra pappersmönstret med de centimetermått som skiljer.

### ABC

Klipp ut från mönsterarket i önskad storlek för JACKAN A delarna 1 till 15, för BYXAN B delarna 16 till 24, för VÄSTEN C delarna 25 till 29.

### Stl 98 till 128

**A:** Rita in ficklinjerna i del 1 och 3 fullständigt som vid stl 92.  
**B:** Rita in sylinjen för blitxlåset i del 16 lika långt till mitt fram som vid stl 92.  
**AC:** Dela in knapphålen på nytt i del 1 och 25, samma avstånd från vikiningslinjen resp kanten till det övre och det nedre knapphålet som vid stl 92.

## TILLKLIPPNING

Tillklippningsplanerna på mönsterarket visar mönsterdelarnas placering på tyget.

### ABC

Nåla fast mönsterdelarna på tygets rätsida vid enkelt tyg. Vid dubbelt tyg ligger rätsidan inåt. Nåla fast delarna på tygets avigsida. Klipp till sist till de delar som ligger över tygvikningen på tillklippningsplanen, i enkelt tyg.

### Man måste lägga till SÖMSMÅNER OCH FÄLLTILLÄGG:

**A - 4 cm** fäll och ärmfäll, **B - 3 cm** fäll, **ABC - 1,5 cm** i alla andra kanter och sömmar, utom på delarna 11 och 24 (sömsmän är redan inberäknad).

Överför mönsterkonturerna (söm- och fällinjer) och alla tecken och linjer, som är markerade på mönsterdelarna, till tygets avigsida med hjälp av BURDA markeringspapper. Beskrivning finns i förpackningen.

### AC - FODER

**A:** Klipp till foder efter delarna 3 till 5, 12, 14 och 15.  
**C:** Klipp till foder efter delarna 26, 28 och 29.  
➔ Se tillklippningsplanerna på mönsterarket.  
**Söm och sömmerum skal läggs till: 1,5 cm** i alla kanter och sömmar.  
Överför mönsterkonturerna till foderdelarna.

**ABC - Klipp till MELLANLÄGG** enl teckningarna och pressa fast det på tygets resp fodrets avigsida. Överför mönsterkonturerna till mellanlägget.

## SÖMNADSBEKRIVNING

Vid hopsyningen ligger alla tygdelar räta mot räta. Överför alla linjer i mönsterdelarna med träckelstyg till tygets rätsida.

### A - JACKA

Sy den **bakre mitsömmen**. Pressa isär sömsmånerna.

Främre delnings sömmar

1 Läggs sidtyckena räta mot räta på framstyckena, sy de främre

# DANSK

## MÖNSTERDELE:

### JAKKE

A	1	Forstykke 2x
A	2	Rygdel 2x
A	3	Sidedel 2x
A	4	Overærme 2x
A	5	Underærme 2x
A	6	Underkrave 1x
A	7	Overkrave 1x
A	8	Forr. belægning 2x
A	9	Bag. belægning 1x
A	10	Klap 4x
A	11	Paspel 2x
A	12	Lommepose 2x
A	13	Liste venstre side 1x
Før-dele		
A	14	Forstykke 2x
A	15	Rygdel 2x

### BUKSER

B	16	Forr. buksedel 2x
B	17	Lommepose 2x
B	18	Hoftebærestykkedel 2x
B	19	Bag. buksedel 2x
B	20	Klap 2x
B	21	Underfald 1x
B	22	Forr. linning 2x
B	23	Bag. linning 1x
B	24	Bæltstropper 1x
VEST		
C	25	Forstykke 4x
C	26	Rygdel 2x
C	27	Liste 2x
C	28	Spændetamp højre 1x
C	29	Spændetamp venstre 1x

KLIPPEPLANERNE ER PÅ MÖNSTERARKET

## PAPIRMÖNSTERDELENE FORBEREDES

Find den rigtige mønsterstørrelse efter Burda-måletabellen på mønsterarket: Børnetøj efter højden. Hvis påkrævet, ændres papirmønsteret med de centimeter, som dine mål afviger fra Burda-måletabellen.

### ABC

Til JAKKEN A klippes delene 1 til 15, til BUKSERNE B klippes delene 16 til 24, til VESTEN C klippes delene 25 til 29 ud af mønsterarket i den ønskede størrelse.

### Str. 98 til 128

**A:** I del 1 og 3 skal lommelinjerne indtegnes fuldstændigt som på str. 92.  
**B:** Indtegn sylinjen til lynlåsen i del 16 med samme afstand til den forr. midte som på str. 92.  
**AC:** Fordel knaphullerne i del 1 og 25 på ny, men bevar afstanden fra ombukslinjen hhv. kanten i str. 92 til det øverste og nederste knaphul.

## KLIPNING

Klippeplanerne på mønsterarket viser, hvordan mønsterdelene skal placeres på stoffet.

### ABC

Ved enkelt stoflag hæftes mønsterdelene på retsiden. Ved dobbelt stoflag ligger retsiden indad og mønsterdelene hæftes på vrangen. De dele, der i klippeplanen ligger ind over stoffolden, skal klippes til sidst i enkelt stoflag.

### SØM OG SØMMERUM skal lægges til:

**A - 4 cm** søm og ærmesøm, **B - 3 cm** søm, **ABC - 1,5 cm** ved alle andre kanter og sømme, undtagen på delene 11 og 24 (sømmerum er allerede inkluderet).

Med hjælp af BURDA kopipapir overføres mønsterkonturerne (søm- og sømmerumslinjer) samt de i delene indtegnede linjer og tegn til stoffets vrangside efter brugsanvisningen til kopipapiret.

### AC - FØR

**A:** Klip føret efter delene 3 til 5, 12, 14 og 15.  
**C:** Klip føret efter delene 26, 28 og 29.  
➔ Se klippeplanerne på mønsterarket.  
**Søm og sømmerum skal lægges til: 1,5 cm** ved alle kanter og sømme.  
Mønsterkonturerne overføres til før-delene.

### ABC - INDLÆG

Klip indlæg, som vist på tegningerne og stryg dem på vrangen af stof- hhv. før-delene. Mønsterkonturerne markeres på indlægget.

## SYNING

Ved sammensyningen ligger stoffets retsider mod hinanden. Alle linjer i mønsterdelene overføres til stoffets retside med ritråd.

### A - JAKKE

Sy **bag. midtersøm**. Pres sømrummene fra hinanden.

Før. delsømme

1 Læg sidedelene ret mod ret på forstykkerne, sy de forr. del-

# РУССКИЙ

## ДЕТАЛИ ВЫКРОЙКИ

### ПИДЖАК

A	1	Полочка 2x
A	2	Спинка 2x
A	3	Боковая часть 2x
A	4	Верх. ч. рукава 2x
A	5	Локт. ч. рукава 2x
A	6	Ниж. воротник 1x
A	7	Верх. воротник 1x
A	8	Подборт 2x
A	9	Обтачка спинки 1x
A	10	Клпан 4x
A	11	Обтачка 2x
A	12	Меш. кармана 2x
A	13	Левая листочка 1x
Детали подкладки:		
A	14	Полочка 2x
A	15	Спинка 2x

### БРЮКИ

B	16	Пер. половинка 2x
B	17	Меш. кармана 2x
B	18	Бок. кокетка 2x
B	19	Зад. половинка 2x
B	20	Клпан 2x
B	21	Откосок 1x
B	22	Перед. пояс 2x
B	23	Зад. пояс 1x
B	24	Полоса(шлевки) 1x
ЖИЛЕТ		
C	25	Полочка 4x
C	26	Спинка 2x
C	27	Листочка 2x
C	28	Прав. хлястик 1x
C	29	Левый хлястик 1x

ПЛАНЫ РАСКЛАДКИ НА ЛИСТАХ ВЫКРОЕК

## ПОДГОТОВИТЬ БУМАЖНУЮ ВЫКРОЙКУ

Максимально точно определите размер по таблице размеров Burda. Главное правило для детской одежды – размер определяется по росту ребенка. В случае необходимости выкройку можно скорректировать на несколько сантиметров.

### ABC

Вырезать из листа выкроек для ПИДЖАКА A детали 1–15, для БРЮК B детали 16–24, для ЖИЛЕТА C детали 25–29 нужного размера.

### Размеры 98–128

**A:** на деталях 1 и 3 вычертить линии кармана полностью, как у размера 92.  
**B:** на детали 16 линию отделочной строчки вдоль застежки на молнию вычертить на таком же расстоянии от линии середины переда, как у размера 92.  
**AC:** на деталях 1 и 25 метки петель поставить заново, при этом расстояние от линии перегиба лацкана/края до меток верхней и нижней петель должно сохраниться тем же, как у размера 92.

## РАСКРОЙ

Планы раскладки показывают наиболее рациональное расположение деталей бумажной выкройки на ткани.

### ABC

Двойное складывать ткань лицевой стороной вовнутрь, в один слой раскладывать ткань лицевой стороной вверх. Детали бумажной выкройки приколоты. Детали, выступающие на плане раскладки за сгиб ткани, выкроить в последнюю очередь из разложенного в один слой лоскута.

### ПРИПУСКИ НА ШВЫ И ПОДГИБКУ НИЗА:

**A: 4 см** – на подгибку низа, также рукавов. **B: 3 см** – на подгибку низа. **ABC: 1,5 см** – по всем остальным срезам и на швы, кроме деталей 11 и 24 (припуски уже учтены).

Контуры деталей (линии швов и низа) и разметку перевести на изнаночную сторону деталей края с помощью копировальной бумаги BURDA – см. подробную инструкцию на упаковке бумаги.

### AC – ПОДКЛАДКА

**A:** выкроить детали 3-5, 12, 14 и 15.  
**C:** выкроить детали 26, 28 и 29.  
➔ См. планы раскладки на листе выкроек.  
**Припуски на швы и подгибку низа: 1,5 см** – по всем срезам и на швы.  
Контуры деталей и разметку перевести на подкладку.

**ABC – ПРОКЛАДКА** Выкроить детали по рисункам и приутюжить их к деталям края из основной/подкладочной ткани с изнаночной стороны. На прокладку перевести контуры деталей.

## ПОШИВ

При сметывании и стачивании складывать детали края лицевыми сторонами. Все линии разметки перевести на лицевую сторону деталей края сметочными стежками.

### A – ПИДЖАК

Выполнить **средний шов спинки**. Припуски шва разутюжить.

### Рельефные швы полочек

1 Боковые части сложить с полочками лицевыми сторо-



delningssömarna (sömnummer 1). Pressa isär sömsmånerna.

### Stolpe / vänster framstycke

2 Vik stolpen vid vikiningslinjen, rätsidan inåt. Sy ihop kortsidorna. Klipp ner sömsmånerna.

Vänd stolpen, pressa. Träckla ihop öppna kanter. Klipp ner sömsmånerna till 0,7 cm br.

3 Sy fast stolpen med översidan på fastsättningslinjen. Fäst sömändarna.

4 Pressa stolpen uppåt, träckla fast. Sy fast stolpens kortsidor för hand.

### Fickor med lock

Pressa fast mellanlägsremorna över de markerade ficklinjerna på fram- och sidstyckenas avigsida (se teckning 7).

5 Lägg vardera ett ficklock med mellanlägg räta mot räta på ett oförstärkt ficklock, sy ihop sid- och nederkanterna. Klipp ner sömsmånerna, jacka i rundningarna. Vänd ficklocken, pressa. Träckla ihop öppna kanter och klipp ner sömsmånerna till 0,7 cm.

6 Träckla fast ficklocket räta mot räta på fastsättningslinjen. Träckla fast passpoalen så att den möter ficklocket. Sy fast ficklock och passpoal vid fastsättningslinjerna. Fäst sömändarna. Passpoalens fastsättningsöm är ca 0,5 cm kortare i ändarna än ficklockets fastsättningsöm.

7 Klipp upp framstycket vid uppklippningslinjen, klipp in snett vid fickändarna så att det uppstår små trekanter.

8 Dra passpoalen inåt och vik den från framstyckets rätsida så att den fyller ut uppklippt. Träckla fast passpoalen.

9 Träckla fast foderfickpåsen på framstyckets avigsida så att den raka kanten ligger över passpoalens fastsättningsöm.

10 Sy från rätsidan exakt i passpoalens fastsättningsöm, sy samtidigt fast fickpåsen. Pressa fickpåsen nedåt. Vik trekanterna inåt vid uppklippsändarna.

11 Träckla fast tygfickpåsen så att den raka kanten ligger över ficklockets fastsättningsöm.

Sy från rätsidan exakt i ficklockets fastsättningsöm, sy samtidigt fast fickpåsen (se teckning 10). Sy ihop fickpåsarna, sy då över trekanterna.

Sy **axelsömmarna** (sömnummer 3), håll samtidigt in de bakre axelkanterna.

Sy axelsömmarna vid infodringarna (sömnummer 5). Pressa isär sömsmånerna.

### Krage / slag

12 Sy fast underkragen mellan tvärstreken på halsringningen (sömnummer 4). Träckla fast överkragen på samma sätt på infodringen (sömnummer 6). Tvärstreken på kragen möter axelsömmarna. Klipp ner sömsmånerna, jacka och pressa isär dem. **Teckningen visar underkragen.**

13 Nåla fast överkragen på underkragen, skjut samtidigt in överkragens extralängd från utsidan. Träckla ihop kragdelarna på varandra från fastsättningsömmen. Ta då **inte** med sömsmånerna på kragens fastsättningsömmar på framstyckena och infodringarna. Sy. Jacka sömsmånerna på framstyckena och infodringarna vid tvärstrecket till tätt intill det sist sydda stygnet (pil).

14 Vik upp sömsmånerna. Nåla fast infodringarna på framstyckena från tvärstrecket, skjut samtidigt in slagets extralängd från utsidan. Sy ihop kanterna. Klipp ner sömsmånerna, även på kragen (klipp ner fällen i den nedre kanten endast till 3 cm före infodringsändan), klipp av snett i hörnen.

15 Vänd kragen. Vänd in infodringarna. Träckla kanterna, pressa. Håll underkragen och framstyckena välvda vid VIKNINGSLINJEN. Träckla fast delarna med sneda kaststyggn. Sy ihop kragens fastsättningsömmar med efterstygn.

Sy de **bakre delningssömmarna** (sömnummer 2). Pressa isär sömsmånerna.

Träckla in **fällen** och sy fast den löst för hand.

### Liste / venstre forstykke

2 Fold listen ved ombukslinjen, med retsiden indad. Sy enderne til. Klip sømrummene smallere.

Vend listen, pres. Ri åbne kanter på hinanden. Klip sømrummene tilbage til 0,7 cm bredde.

3 Sy listen med oversiden nedad på tilsætningslinjen. Hæft enderne.

4 Pres listen opad, ri den fast. Sy, i hånden, listens ender fast.

### Lommer med klap

Stryg indlægsstrimlerne over de markerede lommeliner på vrangen af forstykke- og sidele (se tegning 7).

5 Læg hver klap med indlæg ret mod ret på en uforstærket klap, sy sider og nederste kanter på hinanden. Klip sømrummene smallere, klip små hak ind i dem ved rundingerne. Vend klapperne, pres. Ri åbne kanter på hinanden og klip sømrummet tilbage til 0,7 cm.

6 Ri klappen ret mod ret på tilsætningslinjen. Ri pasplen fast således, at den mødes med klappen. Sy klappen og pasplen fast ved tilsætningslinjerne. Hæft enderne. Pasplens tilsætningsøm skal være 0,5 cm kortere ved begge ender end klappens tilsætningsøm.

7 Klip ind ved opklipningslinjen i forstykket, klip herefter skråt ud fra opklipningens ender, så der dannes små trekanter.

8 Træk pasplen til vrangen og fold den fra forstykkets retside således, at den fylder opklipningen ud. Ri pasplen fast.

9 Ri fór-lommeposen fast på vrangen af forstykket således, at den lige kant ligger over pasplens tilsætningsøm.

10 Sy, fra retsiden, nøjagtigt i pasplens tilsætningsøm, sy hermed lommeposen fast. Pres lommeposen nedad. Fold trekanterne ved opklipningens ender indad.

11 Ri stof-lommeposen fast således, at den lige kant ligger over klappens tilsætningsøm.

Sy, fra retsiden, nøjagtigt i klappens tilsætningsøm, sy hermed lommeposen fast (se tegning 10). Sy lommeposerne på hinanden, sy henover trekanterne undervejs.

Sy **skuldorsømmene** (sømtal 3) - hold de bag. skulderkanter ind imens.

Sy skuldorsømmene på belægningerne (sømtal 5). Pres de enkelte sømmerum fra hinanden.

### Krave / revers

12 Sy underkraven fast imellem tværstregerne på halsudskæringen (sømtal 4). Sy, på samme måde, overkraven på belægningen (sømtal 6). Tværstregerne mødes med skuldorsømmene i delene. Klip sømrummene smallere, klip små hak ind i dem og pres dem fra hinanden. **Tegningen viser underkraven.**

13 Hæft overkraven på underkraven, skub overkravens mærlængde til fra uden. Ri kravedelene på hinanden fra tilsætningsømmen. Tag **ikke** sømrummene fra forstykker og belægninger med ved kravetilsætningsømmene. Sy. Klip, ved tværstregen, ind i sømrummene fra forstykker og belægninger - helt ind til sidste sting (pil).

14 Læg sømrummene opad. Hæft, fra tværstregen, belægningerne på forstykkerne - skub reversens mærlængde til fra uden. Sy kanterne på hinanden. Klip sømrummene smallere, også på kraven (sømmen ved den nederste kant dog højt ind til 3 cm fra enden af belægningen), klip sømrummene skråt af ved hjørnerne.

15 Vend kraven. vend belægningerne mod vrangen. Ri kanterne, pres. Hold underkraven og forstykkerne hvalvede ved OMBUKSLINJEN. Ri delene fast med skrå stramme sting. Sy kravetilsætningsømmene på hinanden med bagsting.

Sy de **bag. delsømme** (sømtal 2). Pres sømrummene fra hinanden.

Ri **sømmen** mod vrangen og sy, i hånden, den fast med løse sting.

namu и выполнить рельефные швы (контрольная метка 1). Припуски швов разутюжить.

### Листочка / левая полочка

2 Листочку сложить по линии сгиба, лицевой стороной вовнутрь, и стачать на концах короткие срезы. Припуски швов срезать близко к строчке. Листочку вывернуть, края приутюжить. Открытые срезы сметать. Припуски на шов срезать до ширины 0,7 см.

3 Листочку наложить на полочку и притачать по линии шва притачивания. Сделать закрепки.

4 Листочку заутюжить вверх, приметать. Концы листочки пришить вручную.

### Прорезные карманы с клапанами

На полочки и боковые части с изнаночной стороны поверх линий прорезов приутюжить по полосе прокладки (см. рис. 7).

5 Дублированные и не дублированные прокладкой детали клапанов сложить попарно лицевыми сторонами и стачать боковые и нижние срезы. Припуски швов срезать близко к строчке, надсечь. Клапаны вывернуть, края приутюжить. Открытые срезы сметать, припуски по срезам срезать до ширины 0,7 см.

6 Каждый клапан сложить с пиджаком лицевыми сторонами и приметать по линии шва притачивания. Обтачку приметать к пиджаку, совместив срез обтачки со срезом клапана. Клапан и обтачку притачать по разметке, сделав на концах швов закрепки и выполнив шов притачивания обтачки короче шва притачивания клапана на ок. 0,5 см с обоих концов.

7 Пиджак прорезать вдоль между швами так, чтобы на концах прореза образовались маленькие треугольники. При этом не повредите обтачку и клапан!

8 Обтачку вытянуть через прорез на изнаночную сторону и сложить так, чтобы она заполнила собой весь прорез. Обтачку приметать.

9 Мешковину из подкладочной ткани наложить на изнаночную сторону пиджака и приметать, при этом прямой срез мешковины лежит поверх шва притачивания обтачки.

10 С лицевой стороны пиджака проложить строчку точно в шов притачивания обтачки, прихватывая мешковину. Мешковину заутюжить вниз. Маленькие треугольники на концах прореза вытянуть на изнаночную сторону.

11 Мешковину из основной ткани приметать, при этом прямой срез мешковины лежит поверх шва притачивания клапана. С лицевой стороны пиджака проложить строчку точно в шов притачивания клапана, прихватывая мешковину (см. рис. 10). Мешковины стачать, прокладывая строчку поверх треугольников.

Стачать **плечевые срезы** (контрольная метка 3), приподрав плечевые срезы спинки. Выполнить плечевые швы на подбортах и обтачке горловины спинки (контрольная метка 5). Припуски всех швов разутюжить.

### Воротник / лацканы

12 Нижний воротник втачать в горловину пиджака (контрольная метка 4) между поперечными метками. Верхний воротник втачать так же в горловину подбортов и обтачки (контрольная метка 6), совместив поперечные метки воротника с плечевыми швами пиджака. Припуски швов срезать близко к строчке, надсечь и разутюжить. **На рисунке показан нижний воротник.**

13 Верхний воротник наложить на нижний воротник и приколоть, при этом верхний воротник должен быть чуть шире нижнего, чтобы уголки готового воротника не задирались кверху. Срезы деталей воротника сметать от шва втачивания, **не** прихватывая припуски швов втачивания деталей воротника в горловину пиджака и подбортов. Припуски полочек и подбортов надсечь к последнему стежку у поперечной метки (стрелка).

14 Припуски шва отвернуть вверх. Подборта приколоть к срезам бортов от поперечной метки, при этом лацканы подбортов должны быть чуть шире лацканов полочек, чтобы уголки готовых лацканов не задирались кверху. Подборта притачать. Припуски швов, также и на воротнике, срезать близко к строчке, на уголках – наискосок (припуски нижних швов – не доходя 3 см до внутреннего среза подборта).

15 Воротник вывернуть. Подборта отвернуть на изнаночную сторону, края выметать, приутюжить. Нижний воротник и лацканы перегнуть по ЛИНИИ СГИБА и приметать отдельными крупными стежками. Швы втачивания деталей воротника сколоть и с изнаночной стороны пиджака проложить в шов ручные стежки «назад иголку».

Выполнить **рельефные швы спинки** (контрольная метка 2). Припуски швов разутюжить.

Припуск на **подгибку низа** заметать на изнаночную сторону и пришить вручную потайными незатянутыми стежками.

# SVENSKA

# DANSK

# РУССКИЙ

## A

### Ärmar

Sy de **bakre ärmsömmarna** (sömnummer 7). Pressa isär sömsmånerna.

16 Sy från ● till ● två ggr tätt bredvid varandra med stora stygn för inhållning av ärmkullen.

Sy de **främre ärmsömmarna** (sömnummer 8). Pressa isär sömsmånerna.

Träckla in **ärmfällan**, pressa. Sy fast fällen löst för hand.

### Sy i ärmarna

Dra ihop undertrådarna i sylinjerna lite och håll in ärmkullen.

17 Nåla fast ärmen räta mot räta vid ärmhålet.

➔ Tvärstrecket 9 på överärm och framstycke måste möta varandra. Tvärstrecket på underärmen måste möta tvärstrecket på sidstycket. Tvärstrecket på ärmkullen måste möta axelsömmen. Den inhållna vidden mellan ● måste fördelas så att det inte uppstår några veck. Träckla och sy fast ärmen från ärmens sida. Pressa in sömsmånerna i ärmen.

Sy fast AXELVADDAR på axelsömmarnas sömsmåner.

### Foder

18 Lägg bakstycket räta mot räta, sy mittsömmen och sy för rörelsevecket enl markering för stl 92. Pressa vecket mot en sida.

Sy **sömmarna** på foderdelarna, samma sömnummer möter varandra. Sy i ärmarna i fodret.

➔ Pressa in tillägget i fodrets nedre kant och ärmarnas nedre kanter.

19 Nåla fast fodret räta mot räta på infodringen (sömnummer 11); axelsömmarna möter varandra. Sy, börja resp sluta ca 10 cm ovanför fällkanten. Jacka fodret vid den bakre halsringningen. Pressa in sömsmånerna i fodret.

Nåla fast fodret aviga mot aviga i jackan.

20 Skjut fodrets nedre kant, även på ärmarna, uppåt lite och sy fast det på fällen resp ärmfällan.

Sy fast infodringarna på fällen. Lägg fodrets extralängd nedåt som ett veck. Sy fast fodret vid de främre infodringarna.

Sy i KNAPPHÅL i vänster framstycke.

Sy fast KNAPPER.

### B - ВУХА

Pressa in ett PRESSVECK i de främre byxdelarna.

### Höftbesparingsfickor

21 Lägg fickpåsarna på den främre byxdelen, sy ihop ficköppningskanterna på varandra (sömnummer 12). Klipp ner sömsmånerna. Träckla in fickpåsarna, pressa.

22 Nåla fast den främre byxdelen mot placeringslinjen på höftbesparingsdelen.

23 Träckla fast fickpåsen på höftbesparingsdelen. Sicksacka sömsmånerna. Träckla fast höftbesparingsdelens sid-, över- och framkanter på den främre byxdelen. **Observera:** Klipp av sömsmånerna i framkanten vid mitt fram på den **vänstra** höftbesparingsdelen (pil).

### Ficklock / höger bakre byxdel

Sy ficklocket som vid text och teckning 5. Sicksacka öppna kanter.

24 Sy fast ficklocket med översidan på fastsättningslinjen vid höger bakre byxdel. Fäst sömsmånerna. Pressa ficklocket nedåt.

### Sid- och inre bensömmar

25 Lägg de främre byxdelarna räta mot räta på de bakre byxdelarna, träckla sidsömmarna (sömnummer 13) och de inre bensömmarna (sömnummer 14). Sy sömmarna. Sicksacka sömsmånerna och pressa isär dem.

Pressa in ett **pressveck** i de bakre byxdelarna.

### Främre mittsöm / blixtlås

26 Skjut in byxbenen räta mot räta i varandra, sy mittsömmen från sprundmarkeringen till de inre bensömmarna. Sicksacka sömsmånerna, även vid de främre infodringarna.

27 Träckla in INFODRINGEN på den **vänstra** främre byxdelen vid mitt fram.

## A

### Ærmer

Sy de **bag. ærmesømme** (sømtal 7). Pres sømrummene fra hinanden.

16 Til at holde ærmekluen til, skal du sy fra ● til ● to gange ved siden af hinanden med store sting.

Sy de **forr. ærmesømme** (sømtal 8). Pres sømrummene fra hinanden.

Ri **ærmesømmen** mod vrangen, pres. Sy, i hånden, ærmesømmen fast med løse sting.

### Sy ærmer i

For at holde ærmekluen til, skal du trække sylinjernes undertråde let sammen.

17 Hæft ærmet ret mod ret i ærmegabet.

➔ Tværstregene 9 fra overærme og forstykke skal mødes. Tværstregen fra underærmet skal mødes med tværstregen i sidedelen. Tværstregen i ærmekluen skal mødes med skuldørsømmen. Den tilholdte vidde mellem ● skal fordeles, så der ikke dan-nes folder. Ri- og sy ærmet fast fra ærmesiden. Pres sømrumme-ne ind i ærmet.

Sy, i hånden, SKULDERPUDERNE på sømrummene fra skuldersømmene.

### Fór

18 Læg rygdelen ret mod ret, sy midtersømmen og sy, hver for sig, på de markerede linjer til bevægelseslægget, som indtegnet til str. 92.

Pres lægget til den ene side.

Sy **sømmene** i fór-delene: éns sømtal mødes. Sy ærmer i fóret.

➔ Pres sømrummet mod vrangen på fórets nederste kant og nederste ærmekanter.

19 Hæft fóret ret mod ret på belægningen (sømtal 11); skuldersømmene mødes. Sy, begynd hhv. slut syningen ca. 10 cm ovenover sømkanten. Klip små hak ind i fóret på den bag. halsudskæring. Pres sømrummene ind i fóret.

Hæft fóret vrang mod vrang i jakken.

20 Skub fórets nederste kant lidt opad, også på ærmerne og sy, i hånden, den til sømmen hhv. ærmesømmen.

Sy, i hånden, belægningerne på sømmen. Læg fórets merlængde nedad som et lille læg. Sy, i hånden, fóret til de forr. belægninger.

Indarbejd KNAPHULLERNE i venstre forstykke.

Sy KNAPPERNE på.

### B - BUKSER

Pres PRESSEFOLDEN ind i de forr. buksedele.

### Hoftebærestykkelommer

21 Læg lommeposen på den forr. buksedel, sy lommeindgangskanterne på hinanden (sømtal 12). Klip sømrummene smallere. Ri lommeposen mod vrangen, pres.

22 Ri den forr. buksedel på hoftebærestykkedelen, så den mødes med den markerede tilsyninglinje.

23 Sy lommeposen på hoftebærestykkedelen. Sik-sak sømrummene. Ri hoftebærestykkedelens side, forr- og øverste kanter fast på den forr. buksedel. **Vær opmærksom,** klip sømrummet på den **venstre** hoftebærestykkedels forr. kant af ved den forr. midte (pil).

### Klap / bag, højre buksedel

Sy klappen, som vist ved tekst og tegning 5. Sik-sak de åbne kanter.

24 Sy, med oversiden nedad, klappen ret mod ret på tilsætningslinjen på den bag, højre buksedel. Hæft enderne. Pres klappen nedad.

### Sidesømme / indvendige bensømme

25 Læg de forr. buksedele ret mod ret på de bag, buksedele, ri sidesømmene (sømtal 13) og de indvendige bensømme (sømtal 14). Sy sømmene. Sik-sak sømrummene og pres dem fra hinanden.

Pres **pressefolden** ind i de bag, buksedele.

### Forr. midtersøm / lynlås

26 Skub buksebenene ind i hinanden, ret mod ret. Sy midtersømmen fra slidstegnet ind til de indvendige bensømme. Sik-sak sømrummene, også på de forr. belægninger.

27 Ri BELÆGNINGEN på den forr. **venstre** buksedel mod vrangen ved den forr. midte.

## A

### Двухшовные рукава

Выполнить **локтевые швы рукавов** (контрольная метка 7). Припуски швов разутюжить.

16 Для приспособивания проложить по окату каждого рукава от метки ● до метки ● две параллельные строчки крупным стежком.

Выполнить **передние швы рукавов** (контрольная метка 8). Припуски швов разутюжить.

Припуски на **подгибку низа рукавов** заметать на изнаночную сторону, приутюжить и пришить вручную потайными незатянутыми стежками.

### Рукава втачать

Для приспособивания слегка стянуть окат на нижние нитки.

17 Рукав сложить с пиджаком лицевыми сторонами и вколоть в пройму.

➔ Совмещаться должны: поперечные метки 9 на верхней части рукава и полочке, поперечная метка на локтевой части рукава с поперечной меткой на боковой части, поперечная метка на окате с плечевым швом. Сборки распределить равномерно между метками ● во избежание образования складочек. Рукав втачать со стороны рукава. Припуски шва заутюжить на рукав.

ПОДПЛЕЧНИКИ пришить к припускам плечевых швов.

### Подкладка

18 Детали спинки сложить лицевыми сторонами и стачать средние срезы. Застрочить складку на свободное облегание по разметке для размера 92. Глубину складки заутюжить в одну сторону.

На деталях подкладки выполнить **швы**, совместив одинаковые цифровые контрольные метки. Втачать рукава.

➔ Припуски по нижним срезам подкладки и рукавов заутюжить на изнаночную сторону.

19 Подкладку сложить с подбортами и обтачкой горловины спинки лицевыми сторонами и приколоть (контрольная метка 11), совместив плечевые швы. Притачать, начав и закончив строчку на ок. 10 см выше нижнего края пиджака. Надсечь припуски шва подкладки на участке спинки. Припуски шва заутюжить на подкладку. Подкладку вложить в пиджак изнаночной стороной к изнаночной стороне и приколоть.

20 Нижний край подкладки, также и на рукавах, оттянуть немного вверх и пришить к подгибке низа пиджака/рукавов. Подборта пришить к подгибке низа. Излишнюю ткань подкладки отвернуть вниз как складочку. Открытые участки подкладки пришить к подбортам. ПЕТЛИ обметать на левой полочке. ПУГОВИЦЫ пришить.

### В - БРЮКИ

СКЛАДКИ-СТРЕЛКИ заутюжить на передних половинках.

### Боковые карманы с отрезными бочками

21 Каждую мешковину сложить с передней половинкой лицевыми сторонами, приметать (контрольная метка 12) и притачать вдоль входа в карман. Припуски шва срезать близко к строчке. Мешковину заметать на изнаночную сторону, край приутюжить.

22 Переднюю половинку наложить на боковую кокетку, совместив вход в карман с линией совмещения, и приметать.

23 Мешковину притачать к боковой кокетке, не приватывая переднюю половинку. Припуски шва обметать. Боковой, верхний и передний срезы боковой кокетки приметать к передней половинке. **Внимание:** на правой **левой** боковой кокетке срезать припуск по линии середины переда (стрелка).

### Клапан/правая задняя половинка

Клапан шить – см. пункт и рис. 5. Открытые срезы обметать.

24 Клапан наложить верхней стороной на правую заднюю половинку и притачать по линии шва притачивания. Сделать закрепки. Клапан заутюжить вниз.

### Боковые швы / шаговые швы

25 Передние и задние половинки сложить лицевыми сторонами и сметать боковые срезы (контрольная метка 13) и шаговые срезы (контрольная метка 14). Срезы стачать. Припуски швов обметать и разутюжить.

Складки-стрелки заутюжить на задних половинках.

### Передний средний шов / застежка на молнию

26 Брючины вложить одна в другую, лицевой стороной к лицевой стороне. Стачать срезы банта от метки разреза для застежки на молнию вниз до шаговых швов. Обметать припуски шва и срезы цельнокроенных обтачек разреза.

27 На **левой** передней половинке заметать на изнаночную сторону цельнокроенную ОБТАЧКУ разреза по линии

► Låt infodringen skjuta utanför 0,7 cm brett som UNDERLÄGG på den **högra** främre byxdelen, blyxtlåset kommer senare att döljas av det. Träckla in resten av infodringen. Pressa.

28 Träckla och sy smalt fast underlägget tätt bredvid dragkedjan på blyxtlåsbandet. Stäng blyxtlåset. Nåla ihop sprundet mitt mot mitt (28a).

29 Träckla fast den **vänstra** knäppkantens infodring på blyxtlåsbandet, men sy då **inte** i byxdelen. Sy fast blyxtlåsbandet på infodringen.

30 Kantsticka den **vänstra** främre byxdelen enl markering.

Vik **underlägget** (del 21) dubbelt på längden, avigsidan inåt. Sick-sacka kanterna ihopållna.

31 Träckla fast underlägget under **höger** sprundkant och sy fast det i blyxtlåsets sylvine. Sy fast underlägget på insidan nedtill på vänster infodring (31a).

Skjut in byxbenen räta mot räta i varandra igen, sy den **bakre mitsömmen**. Pressa isär sömsmånerna uppifrån till början av grenrundningen.

32 **Skärphällor (del 24)**: Pressa in remsans långsidor mot mitten och lägg remsan dubbel och pressa, avigsidan inåt. Sy ihop kanterna smalt, kantsticka vikkanten smalt. Klipp remsan i 5 lika långa delar. Träckla fast skärphällorna över det främre pressvecket, 2 cm bakom sidsömmarna och över den bakre mitsömmen, vid byxans övre kant.

**Linning med resårdragsko**

33 **Sy sidsömmarna** vid linningen till vikiningslinjen (sömnummer 15). Fäst sömändarna. Pressa isär sömsmånerna, pressa fortsättningsvis in dem.

34 Sy fast linningen mitt mot mitt på byxans övre kant (sömnummer 16). Pressa in sömsmånerna i linningen. Pressa in sömsmånen i den andra långsidan.

35 Vik linningen utåt vid vikiningslinjen. Sy ihop de främre linningskanterna, **vänster** vid mitt fram, **höger** vid underlägget.

Vänd linningen, pressa. Träckla fast den inre linningskanten först bara vid den bakre byxdelen och sy fast smalt. Dra in **resårband** med en säkerhetsnål i den bakre linningen (35a). Kolla vidden.

Sy ihop de öppna sömställena vid linningen. Sy fast resårbandsändarna över sidsömmarna. Sy smalt fast den främre linningen vid fästsnittings sömmen. Sy i ett KNAPPHÅL. Sy fast **skärphällorna** invikta på linningsens övre kant. Sy fast **fållen** löst för hand. Sy fast en KNAPP på linning och ficklock, ta samtidigt med byxdelen.

## C - VÄST

► Sy framstyckena i tyg, sy bakstycket helt i foder. Sy **inprovingarna** på framstyckena, pressa dem mot mitt fram. Sy **stolparna** som vid text och teckning 2. Sy fast stolparna mot placeringslinjen på de yttre framstyckena. Pressa stolparna uppåt. Sy fast kortsidorna. Sy **sidsömmarna** (sömnummer 18). Pressa isär sömsmånerna.

## Dubblera västen

Pressa in sömsmånen i axelkanterna på den inre västdelen.

36 Nåla fast västarna räta mot räta. Sy ihop alla kanter utom axelkanterna. Klipp ner sömsmånerna, jacka, klipp av snett i hörnen. Vänd västen genom en främre axelkant.

37 Sy **axelsömmarna** på den yttre västen (sömnummer 17). Klipp av sömsmånen snett i hörnen. Skjut in sömsmånen mot insidan och pressa isär. Sy de inre axelkanterna mot varandra för hand (37a). Träckla västens alla kanter, pressa och kantsticka dem smalt. Sy i KNAPPHÅL i **vänster** framstycke. Sy fast KNAPPAR.

38 Vik **slejfen** på längden, rätsidan inåt. Sy ihop kanterna enl teckningen. Klipp ner sömsmånerna. Vänd slejfen. Träckla kanterna, pressa och kantsticka dem smalt.

39 Vik in slejfens sidändar. Nåla fast slejfarna mot placeringslinjerna och sy fast dem som ett kors enl teckningen. Lägg **höger** slejf om spännets tvärså så att spännets möter den bakre mitten. Sy fast änden.

► Lad belægningen på den forr. **höjre** buksedel stå ud i 0,7 cm bredde som et UNDERFALD, hvorunder lynlåsen senere vil blive skjult. Ri det resterende af belægningen mod vrangen. Pres.

28 Ri underfaldet fast lige ved siden af lukketænderne på lynlås-båndet og sy det smalt fast.

Luk lynlåsen. Hæft slidsen til midte mod midte (28a).

29 Ri den **venstre** lukkekants belægning på lynlåsbandet - tag **ikke** buksedelen med. Sy lynlåsbandet på belægningen.

30 Sy, som markeret, en stikning på den forr. **venstre** buksedel.

Fold **underfaldet** (del 21) til det halve på langs, med vrangen ind-ad. Sik-sak samlet over kanterne.

31 Ri underfaldet under den **højre** slidskant og sy det fast i sylinjen fra lynlåsen. Sy underfaldet fast forned på indersiden af den venstre belægning (31a).

Skub bukskebene ind i hinanden igen, ret mod ret. Sy **bag, midtersøm**. Pres sømrummene fra hinanden fra oven ned til begyndelsen af rundingen.

32 **Bælestropper (del 24)**: Pres stofstrimlens lange kanter til midten, pres herefter strimlen til det halve, med vrangen indad. Sy kanterne smalt på hinanden. Sy en smal stikning langs kantfolden.

Klip strimlen i 5 lige lange dele. Ri bælestropperne fast på buksernes øverste kant over de forr. presserfolder, 2 cm bag ved sidesømmene og over den bag, midtersøm.

**Linning med elastikløbegang**

33 **Sy sidesømmene** ind til ombukslinjen på linningen (sømtal 15). Hæft enderne. Pres sømrummene fra hinanden hhv. mod vrangen.

34 Sy linningen midte mod midte på buksernes øverste kant (sømtal 16). Pres sømrummene ind i linningen. Pres sømrummet mod vrangen på linningsens anden lange kant.

35 Fold linningen til retsiden ved ombukslinjen. Sy de forr. kanter på hinanden, i **venstre side** ved den forr. midte, i **højre side** på underfaldet.

Vend linningen, pres. Ri i første omgang linningen fast på den bag. buksedel og sy den smalt fast. For **elastikken** ind i den bag. linning med en sikkerhedsnål (35a). Afprøv vidden.

Sy indføringsåbningen til i linningen. Sy elastikkens ender fast over sidesømmene. Sy forr. linning smalt fast ved tilsætnings sømmen. Indarbejd KNAPHULLET. Buk **bælestropperne** ind og sy dem på linningsens øverste kant. Sy, i hånden, **sømmen** fast. Sy KNAPPEN på linningen og klappen, tag buksedelen med.

## C - VEST

► Forstykker af stof, rygdelen kun af fôr. Sy **indsnittene** i forstykkerne, pres dem mod forr. midte. Sy **listerne**, som vist ved tekst og tegning 2. Sy listerne på tilsætningslinjen på de udvendige forstykker. Pres listerne opad. Sy enderne fast. Sy **sidesømmene** (sømtal 18). Pres sømrummene fra hinanden.

## Doublér vesten

Pres sømrummet mod vrangen på skulderkanterne af den indvendige vestedel.

36 Hæft vestene ret mod ret på hinanden. Sy alle kanter, undtagen skulderkanterne, på hinanden. Klip sømrummene smallere, klip små hak ind i dem, klip dem skråt af ved hjørnerne. Vend vesten igennem en af de forr. skulderkanter.

37 Sy **skuldresømmene** på den udvendige vest (sømtal 17). Klip sømrummene skråt af ved hjørnerne. Skub sømrummene mod vrangen og pres dem fra hinanden. Sy, i hånden, de indvendige skulderkanter til hinanden (37a). Ri alle vestens kanter, pres dem og sy dem med en smal stikning. Indarbejd KNAPHULLERNE i **venstre** forstykke. Sy KNAPPERNE på.

38 Fold **spændetampene** på langs, med retsiden indad. Sy kanterne på hinanden, som vist på tegningen. Klip sømrummene smallere. Vend spændetampene. Ri kanterne, pres dem og sy dem med en smal stikning.

39 Buk spændetampenes sideender ind. Hæft spændetampene fast ved tilsyninglinjerne og sy dem fast med et kryds, som vist på tegningen. Læg den **højre** spændetamp om spændets mellem-stykke således, at spændet mødes med den bag. midte. Sy enden fast.

► Na **pravoy** передней половинке заметать на изнаночную сторону цельнокроеную обтачку разреза, не доходя 0,7 см до линии середины переда (= ПРИПУСК ПОД ЗАСТЕЖКУ). Приметать. Приутюжить.

28 Припуск под застежку приметать к тесьме застежки-молнии вплотную к зубчикам и настрочить в край. Застежку-молнию закрыть. Разрез сколоть, совместив линии середины переда (28a).

29 Обтачку **левого** края разреза приметать к тесьме застежки-молнии, **не** прихватывая переднюю половинку. Застежку-молнию притачать к обтачке.

30 Отстрочить **левую** переднюю половинку по разметке.

**Откосок** (деталь 21) сложить вдоль пополам, изнаночной стороной вовнутрь, и обметать срезы вместе.

31 Откосок приметать под **правый** край разреза и настрочить в шов притачивания застежки-молнии. С изнаночной стороны пришить откосок к левой обтачке (31a).

Брючины снова вложить одна в другую, лицевой стороной к лицевой стороне, и выполнить **задний средний шов**. Припуски шва разутюжить от верхнего среза до начала шагового скругления.

32 **Полоса для шлевок (деталь 24)**: продольные срезы полосы заутюжить к линии середины переда. Полосу сложить вдоль пополам, изнаночной стороной вовнутрь, и стачать края в край. Сгиб отстрочить в край. Полосу разрезать на 5 равных частей (= шлевки). Концы шлевок приметать к верхнему срезу брюк поверх передних складок-стрелок, над задним средним швом и на расстоянии 2 см от боковых швов.

**Пояс с кулиской**

33 **Боковые швы** выполнить на пояса до линии сгиба (контрольная метка 15). Сделать закрепки. Припуски швов разутюжить, далее припуски разрезов заутюжить на изнаночную сторону.

34 Пояс сложить с брюками лицевыми сторонами и притачать к их верхнему срезу, совместив линии середины (контрольная метка 16). Припуски шва притачивания и припуск по открытому продольному срезу пояса заутюжить на пояс.

35 Пояс сложить по линии сгиба, лицевой стороной вовнутрь, и стачать на концах срезы: **слева** – по линии середины переда, **справа** – по линии припуска под застежку.

Пояс вывернуть, приутюжить. Припуск по внутреннему срезу пояса на участке задних половинок подвернуть, пояс приметать и настрочить в край. С помощью английской булавки вдеть в задний пояс **эластичную ленту** (35a). Брюки примерить и определить длину эластичной ленты.

Открытые участки швов пояса зашить. Концы эластичной ленты настрочить над боковыми швами. Передний пояс настрочить близко к шву притачивания пояса. ПЕТЛЮ обметать.

**Шлевки** подвернуть и настрочить у верхнего края пояса. **Подгибку низа** пришить вручную. ПУГОВИЦЫ пришить к поясу и клапанам, прихватывая ткань брюк.

## C – ЖИЛЕТ

► Полочки шьются из основной ткани, а спинка – только из подкладочной ткани.

**Вытачки** стачать на полочках и заутюжить к линии середины переда.

**Листочки** сшить и вывернуть – см. пункт и рис. 2. Листочки притачать к внешним деталям полочек по разметке. Листочки заутюжить вверх, концы настрочить. Выполнить **боковые швы** (контрольная метка 18). Припуски швов разутюжить.

## Жилет дублировать

На внутреннем жилете заутюжить на изнаночную сторону припуски по плечевым срезам.

36 Внешний и внутренний жилеты сложить лицевыми сторонами, сколоть, стачать все срезы, кроме плечевых. Припуски швов срезать близко к строчке, на уголках – наискосок, на скругленных участках надсечь. Жилет вернуть через один передний плечевой край.

37 **Плечевые швы** выполнить на внешнем жилете (контрольная метка 17). Концы припусков швов срезать наискосок, подложить под плечевые края внутреннего жилета и разутюжить. Плечевые края внутреннего жилета сшить вручную встык (37a). Все края жилета выметать, приутюжить и отстрочить в край. ПЕТЛИ обметать на **левой** полочке. ПУГОВИЦЫ пришить.

38 Каждый **хлястик** сложить вдоль, лицевой стороной вовнутрь, и стачать срезы так, как показано на рисунке. Припуски швов срезать близко к строчке. Хлястики вывернуть, края выметать, приутюжить и отстрочить в край.

39 Боковые концы хлястиков подвернуть. Хлястики приколоть к спинке по линиям совмещения и настрочить крест-накрест, как показано на рисунке. **Правый** хлястик продеть в пряжку так, чтобы пряжка располагалась по линии середины спинки. Конец хлястика настрочить.



# burda Download-Schnitt

Modell 9443

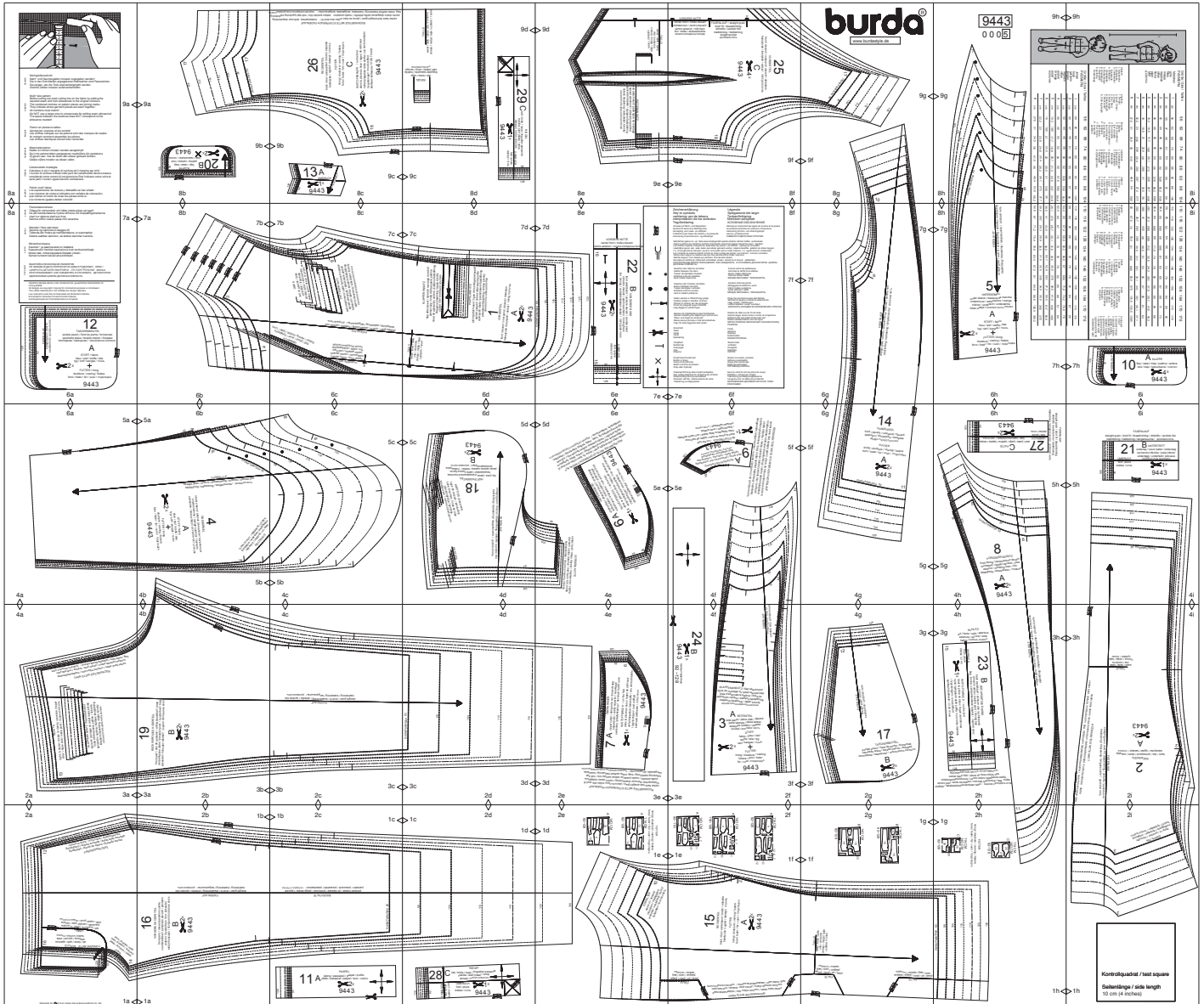

Copyright 2014 by Verlag Aenne Burda GmbH & Co. KG, Hubert-Burda Platz 2, D-77652 Offenburg  
Sämtliche Modelle, Schnittteile und Zeichnungen stehen unter Urheberschutz, gewerbliches Nacharbeiten ist untersagt.  
Der Verlag haftet nicht für Schäden, die durch unsachgemäße Handhabung des Schnitts, der Materialien, unsachgemäße Ausführung der Tipps und Anleitungen oder unsachgemäße Nutzung der Modelle entstehen.

2a

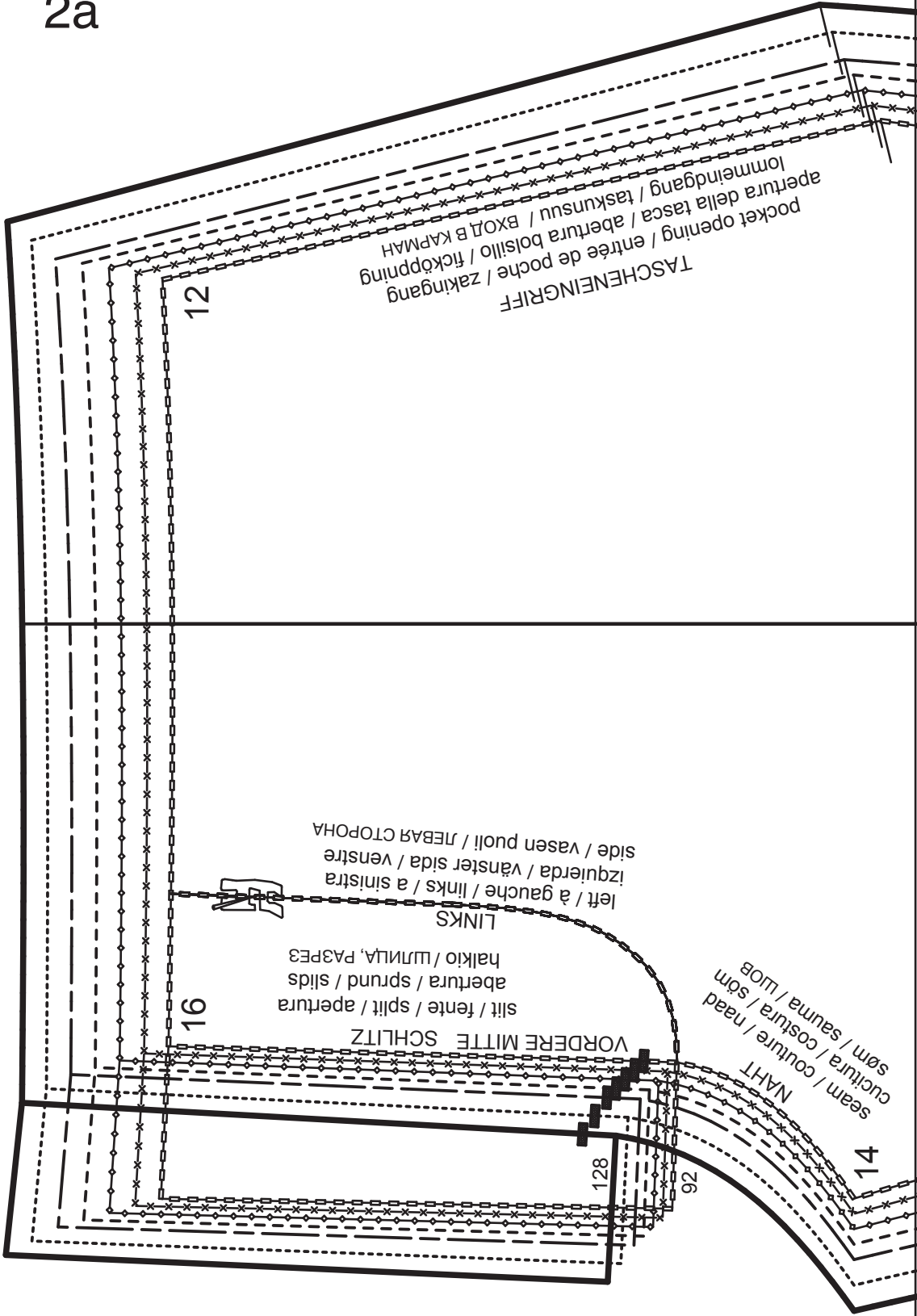

1a

# 16

## VORDERES HOSENTEIL

front pant / devant pantalon culotte  
voorbroekdeel / pantalone davanti / pantalón  
anterior / byxdel fram / forr. buksedel  
etukpl housujen / ПЕРЕДНЯ ПОЛОВИНИКА БРЮК

### B



### 9443

FADENLAUF

straight grain / droit fil / draadrichting / driftofilio / sentido hilo  
trådkriktning / trådretning / langansuunta / ДОЛГЕВАЯ НИТЬ

2b

1b

1a



1b

2c

1c

pressed crease / pli repassé / plooiuw / plega strata / raya del  
pantalon / pressveck / pressfold / prässlaskos / СКЛАДКА-СТРЕЛКА

BÜGELFALTE

Größe/Taille/Size 92

11 A

PASPEL  
piping / passepoil / paspel / profilo  
ribete / passpoal / paspel / tere / БЕЙКА

✂ 2x

9443

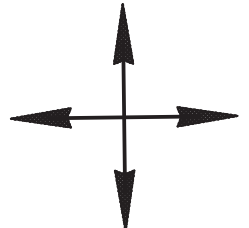

128

92

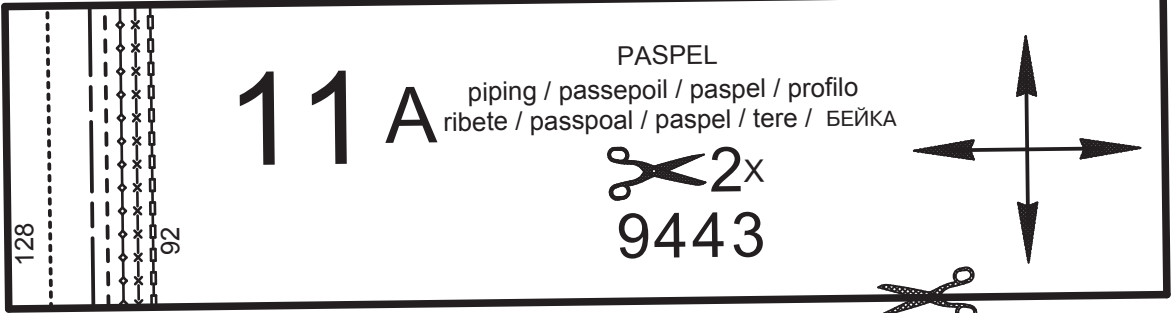

1c

2d

1d

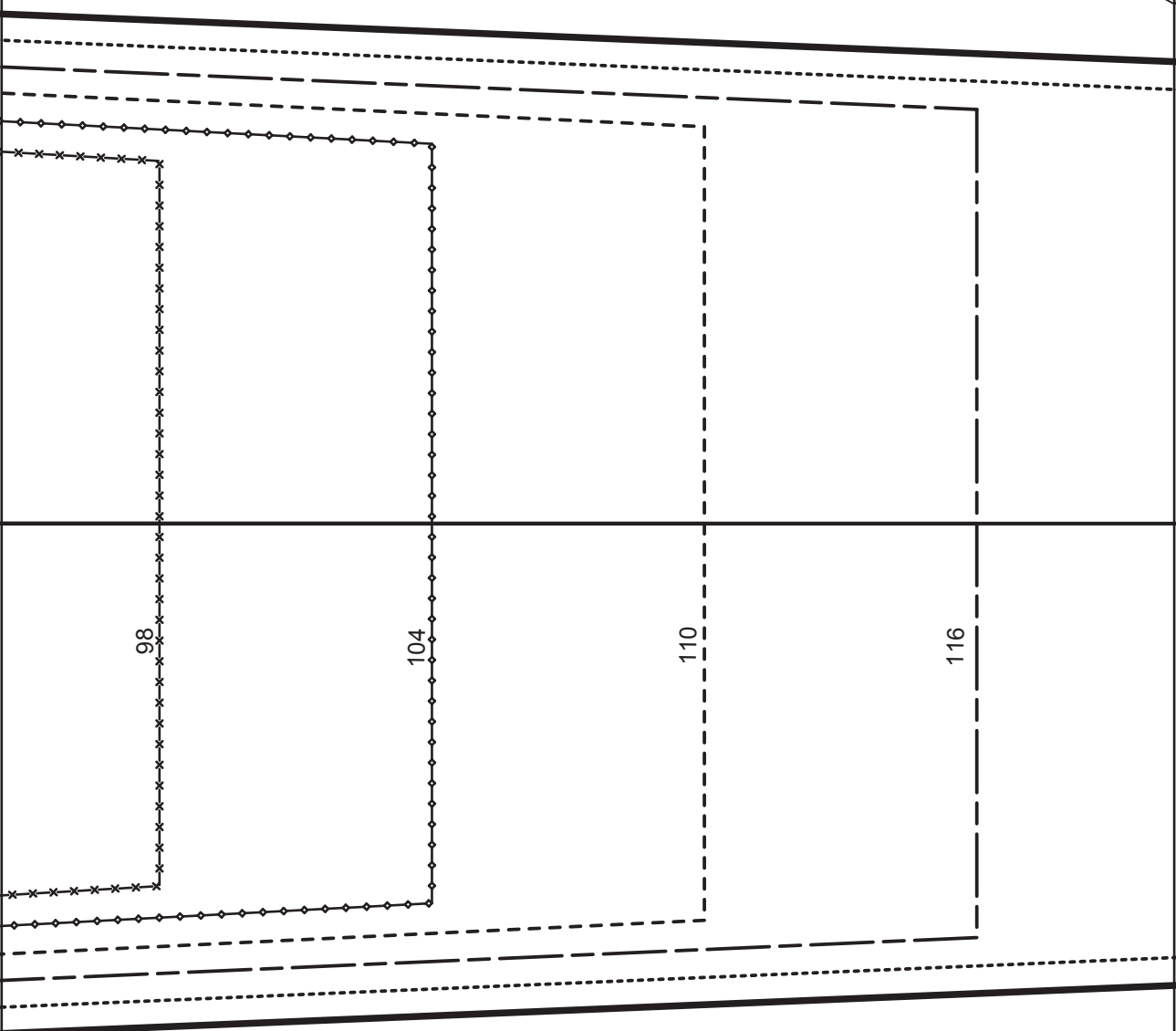

**28 C** RIEGEL  
 tab / bride / lusje / linguetta-passante  
 trabilla / sleif (hälla) / strop  
 tamppi / ПОГОН, ХЛЯСТИК

128  
 92

UMBRUCH  
 fold / pliure  
 doblez / СГИБ

UMBRUCH  
 fold / pliure  
 doblez / СГИБ

✂ 1x

9443

This block contains a detailed diagram of a rectangular piece, likely a label or a small component. It includes the number '28 C' and the word 'RIEGEL'. Below this, there are several lines of text in different languages: 'tab / bride / lusje / linguetta-passante', 'trabilla / sleif (hälla) / strop', and 'tamppi / ПОГОН, ХЛЯСТИК'. To the left, there are vertical dimensions '128' and '92'. Further down, the word 'UMBRUCH' is repeated twice, followed by its translations: 'fold / pliure' and 'doblez / СГИБ'. A pair of scissors icon is shown next to the number '1x', indicating a cut line. At the bottom, the number '9443' is printed. On the right side, there is a small diagram showing a rectangular piece with an 'X' inside, and a small icon of a stapler or similar fastener below it.

FUTTER  
lining / doublure / voering / fodera  
forro / foder / för / vuori / подкладка

1e

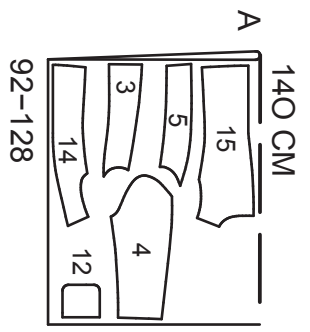
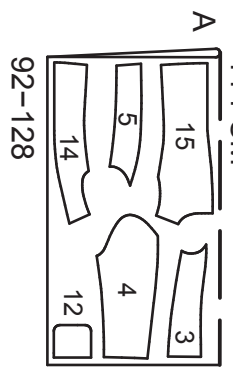

01  
EINHALTEN  
inhouden / in-sousse  
embeber / molleggiare  
syötetään / inhälling / hold til  
приподнять

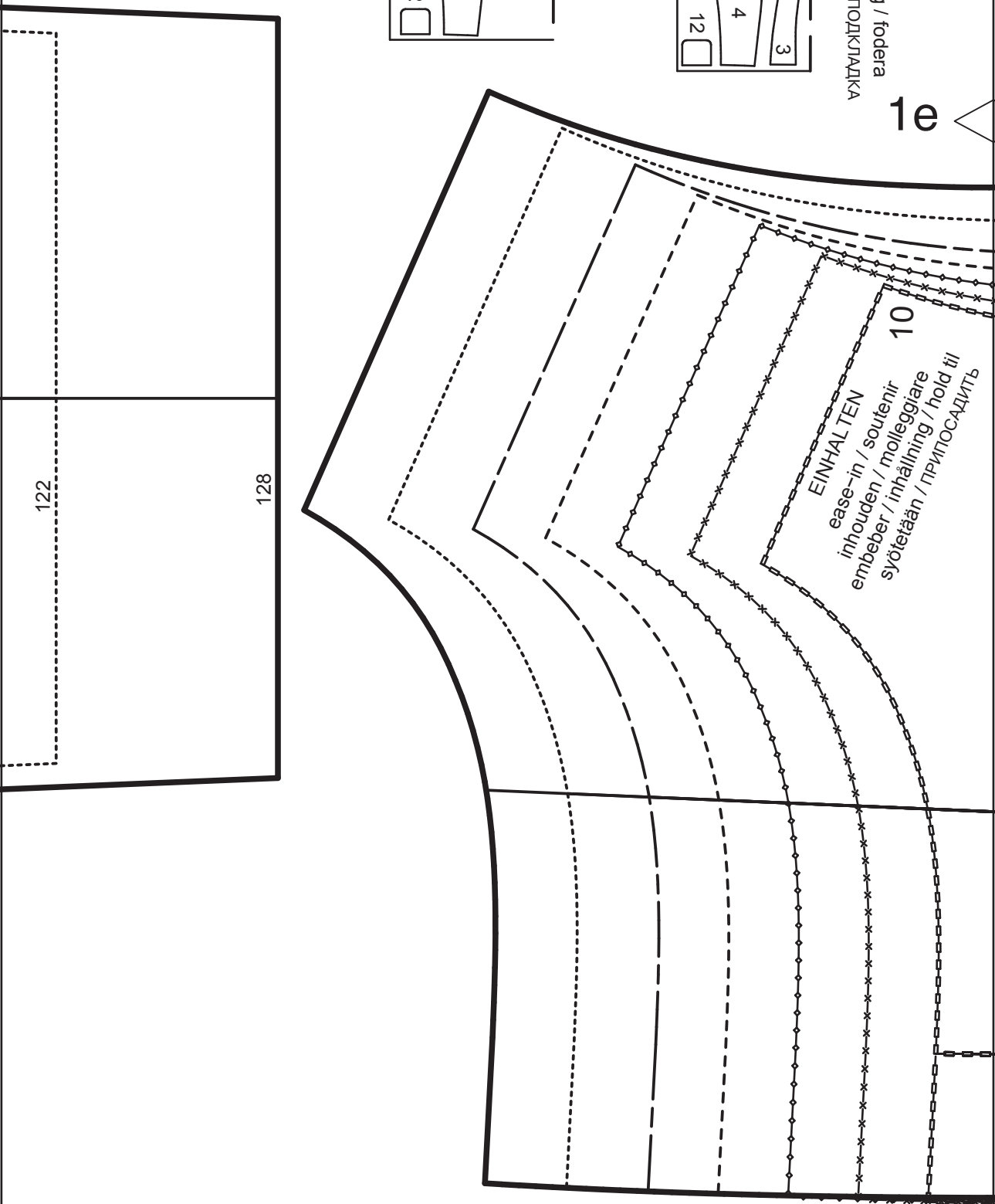

2e

1d

1281

1221

2f

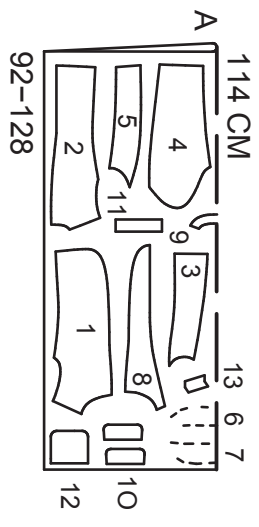

1f

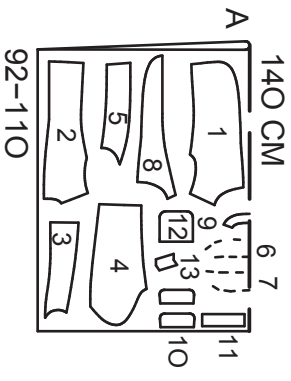
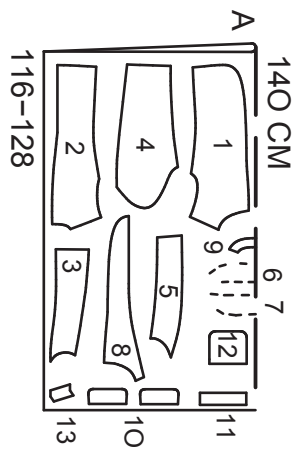

1e

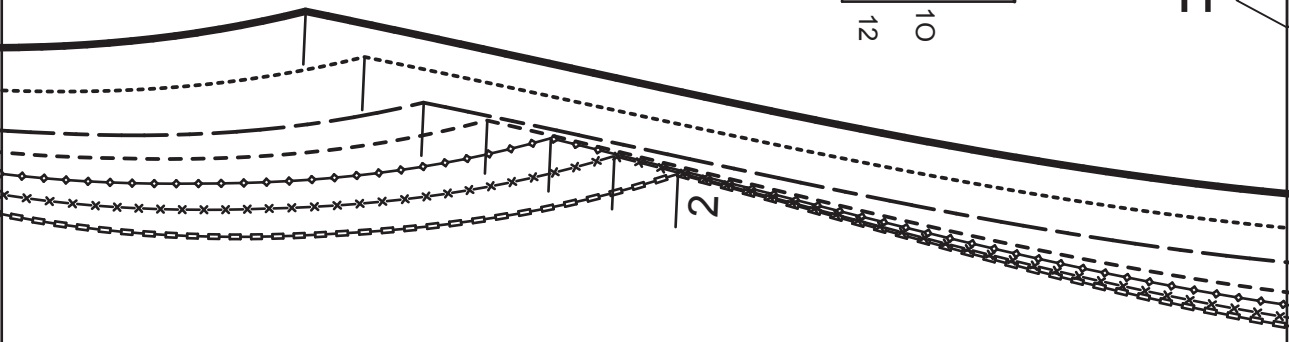

# 15

## RÜCKENTEIL

back / dos / achterpand / dietro / espalda /  
bakstykke / гугдел / takakpl / СПИНКА

## FUTTER

lining / doublure / voering / fodera /  
forro / fodder / fógr / воура / подкладка

# A



# 6746

FALTE  
pleat / pli / ploi / plega  
pliguel / veck / læg  
laskos / складка

RÜCKWÄRTIGE MITTE NAHT  
center back seam / couture milieu dos / middenachtermaat  
cucitura centrale dietro / centro post. costura / mitt bak.söm  
bag. midte søm / takakeskikohta, sauma / ЗАДНЯЯ СЕРЕДИННА ШОВ



1g

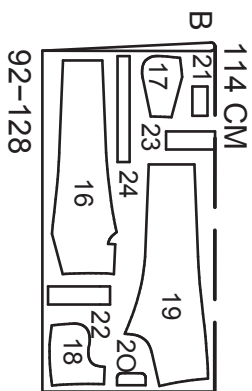

2g

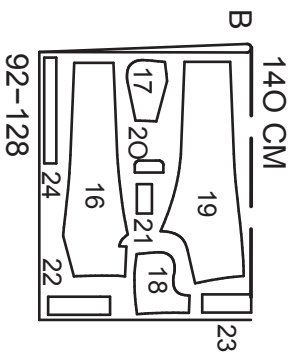

1f

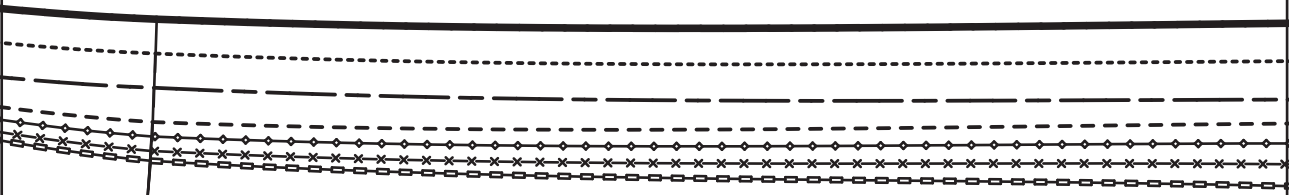

TAILLE

waist / taille / taille  
vita / contorno  
cintura / midje / talje  
РЯЛИЦА / талия

pleat / pli / ploo / piega  
pligie / veck / læg  
laskos / складка

FALTE



pleat / pli / ploo / piega / pligie  
veck / læg / laskos / складка

FALTE



1h

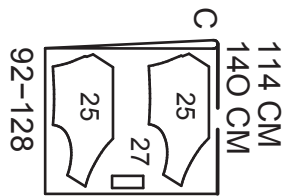
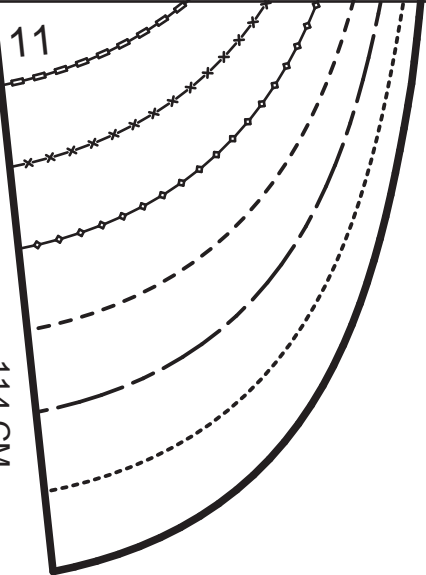

2h

FUTTER  
 lining / doublure / voering / fodera  
 forro / foder / för / vuori / ПОДКЛАДКА

114 CM  
 140 CM

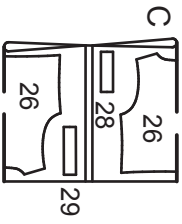

1g

92-128

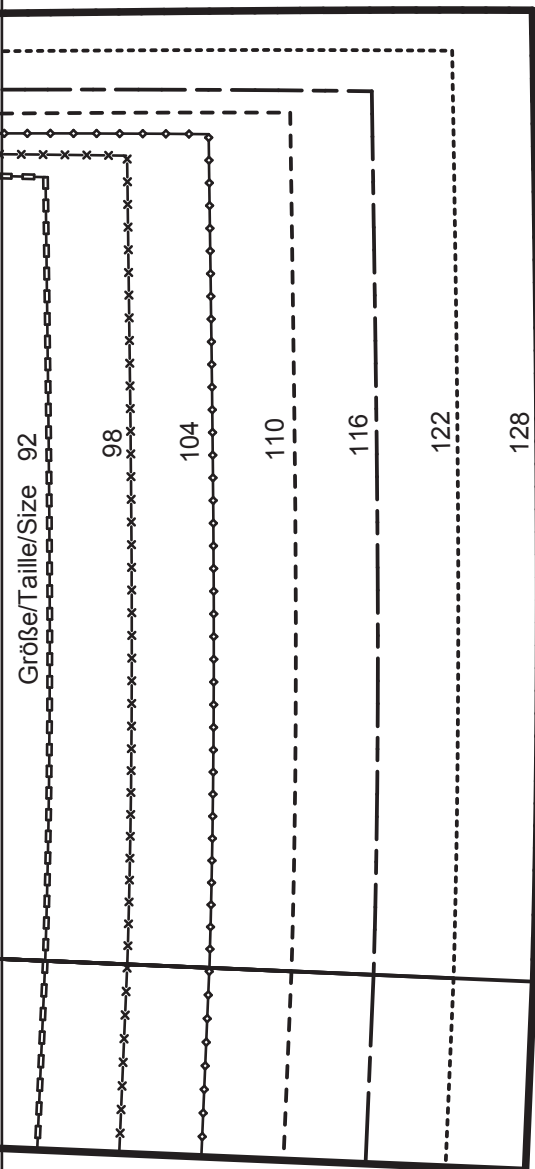

128  
 221  
 911  
 401  
 86  
 26 eizi/Siz/ејилл/ејсјојс



2i

hold til / sytøtään /  $\text{npnoca}\Delta\text{m}\text{r}\text{b}$   
molleggiare / embeber / inhälling  
ease-in / soutenir / inhouden  
EINHALTEN

3

3

Kontrollquadrat / test square

Seitenlänge / side length

10 cm (4 inches)

1h

4a

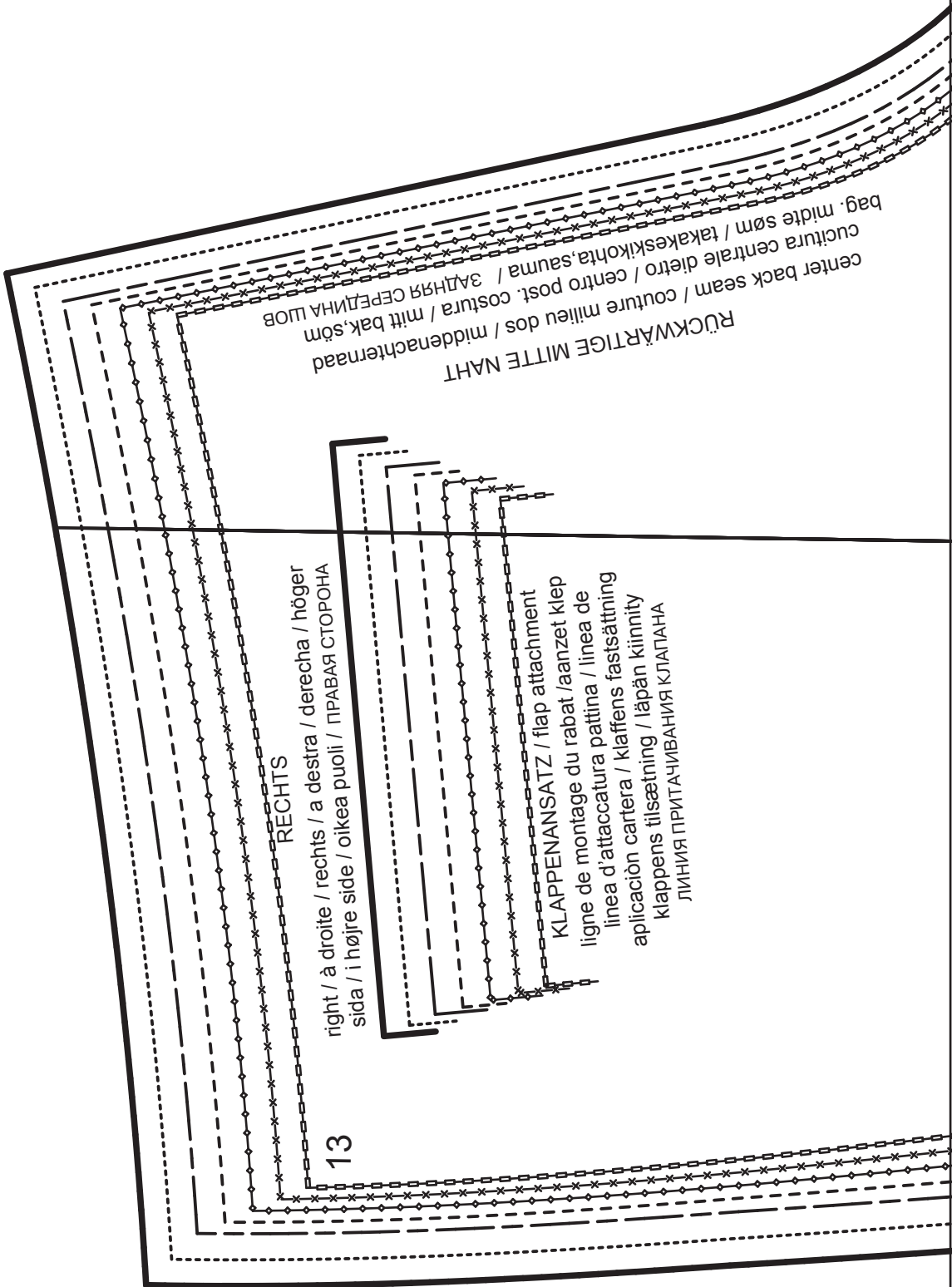

RÜCKWÄRTIGE MITTE NAHT  
center back seam / couture milieu dos / middenachternaad  
cuçtura centrale dietro / centro post. costura / mitt bak, søm  
bag. midte søm / takakeskiikonta, sauma / ЗАДНЯЯ СЕРЕДИНА ШОВ

RECHTS  
right / à droite / rechts / a destra / derecha / höger  
sida / i højre side / oikea puoli / ПРАВАЯ СТОРОНА

13

KLAPPENANSATZ / flap attachment  
ligne de montage du rabat / aanzet klep  
linea d'attaccatura pattina / linea de  
aplicación cartera / klaffens fastsättning  
klappens tilfæstning / läpän kiinnitys  
ЛИНИЯ ПРИТАЧИВАНИЯ КЛАПАНА

2a

3a

4b

RÜCKWÄRTIGES HOSENTEIL

back pant / dos de pantalon / achterbroekdeel / parte del pantalone dietro / pantalón post. / byxdel bak / bag. buksedel / housujen takapri / задняя половинка брюк

B



9443

2b

3a

3b

4c

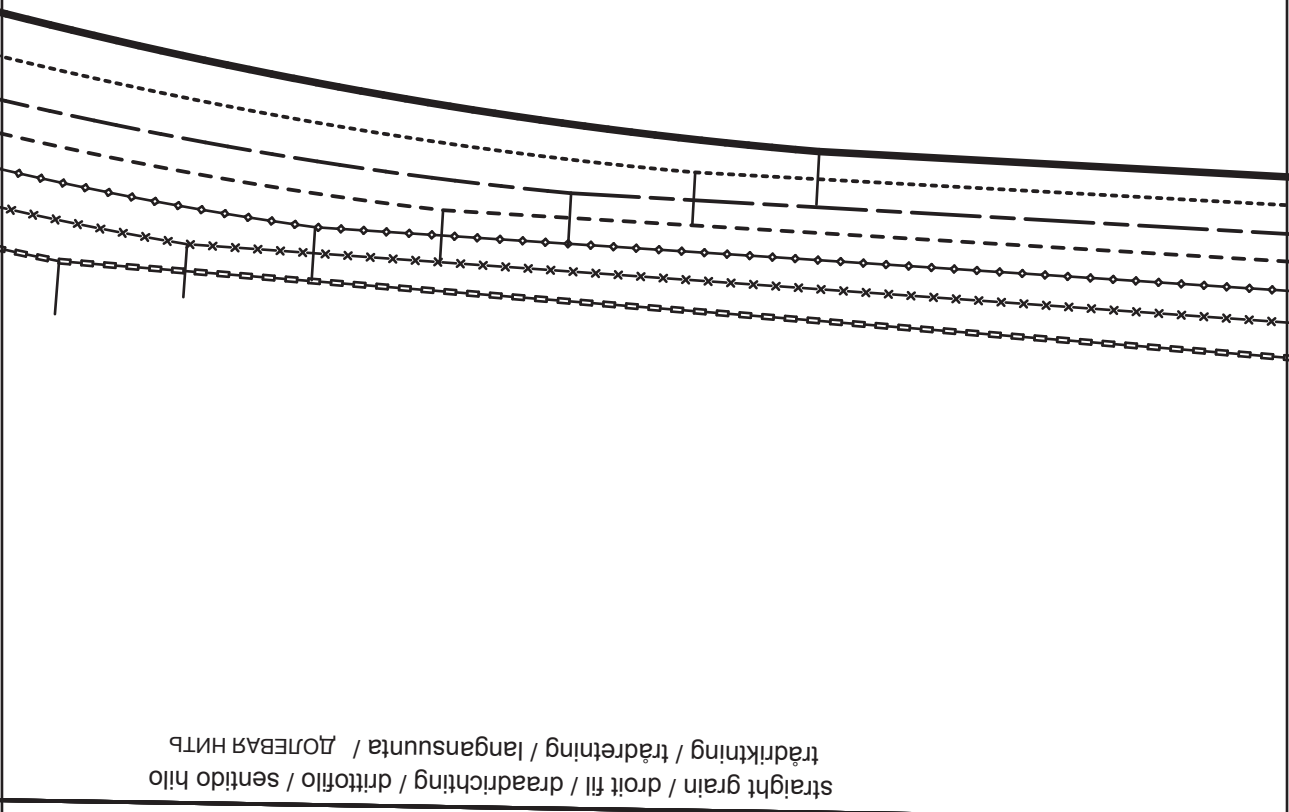

straight grain / droit fil / draadrichting / drittofilo / sentido hilo  
trädkning / trädretning / langansuunta / долговяр нитъ

FADENLAUF

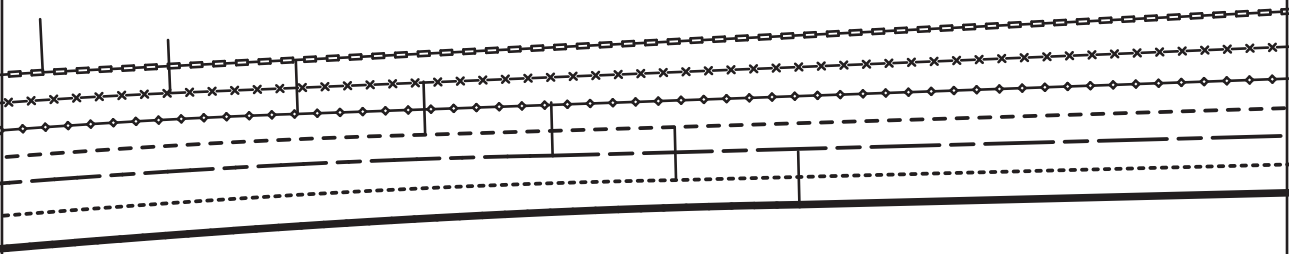

3b

3c

2c

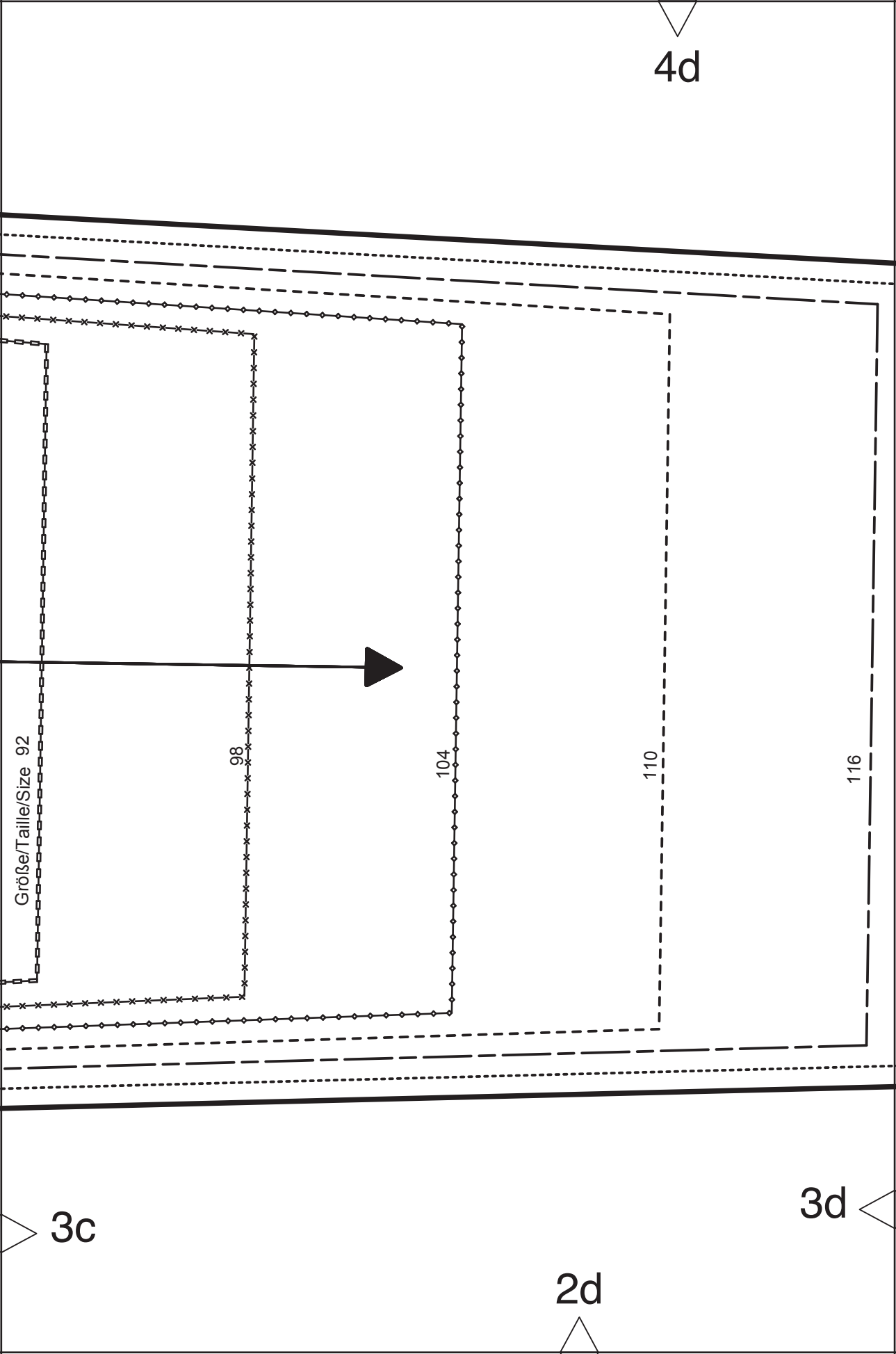

4e

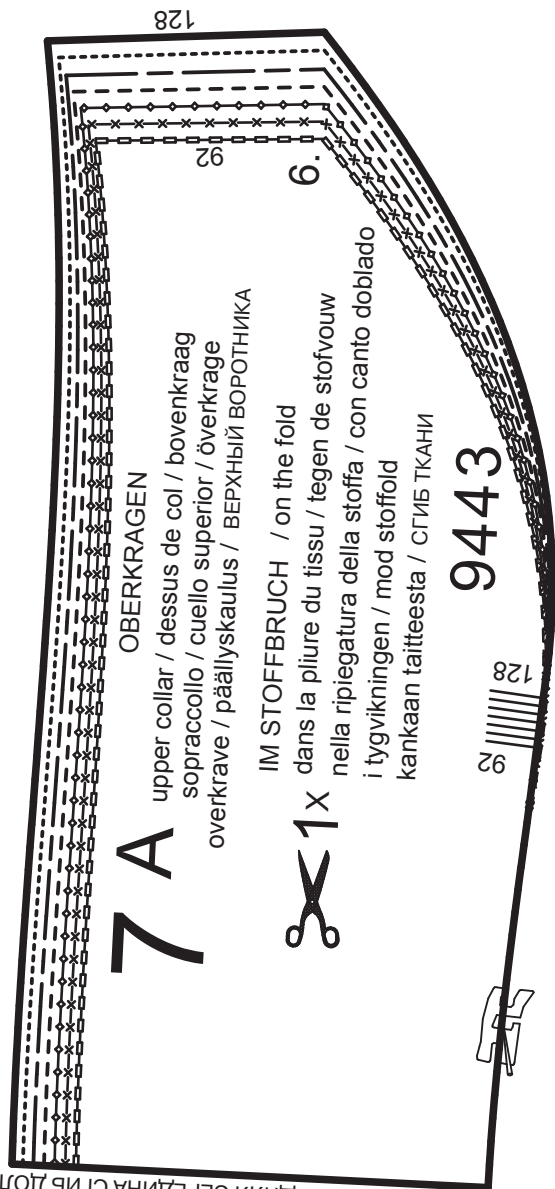
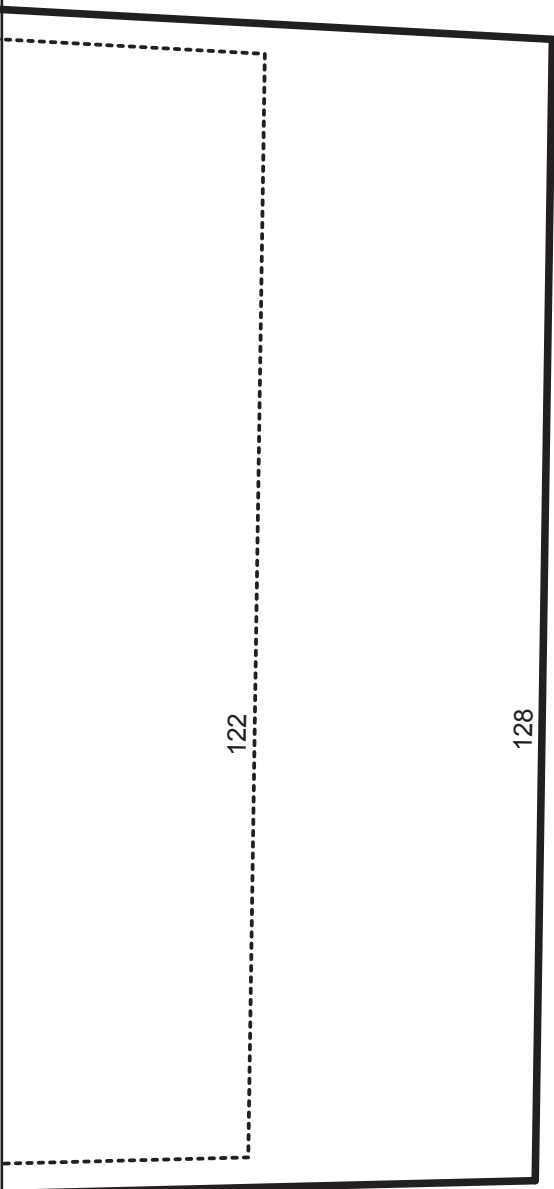

7 A

OBERKRAGEN

upper collar / dessus de col / bovenkraag  
 sopracollo / cuello superior / överkrage  
 overkrave / päällyskaulus / ВЕРХНИЙ ВОРОТНИКА

IM STOFFBRUCH / on the fold  
 dans la pliure du tissu / tegen de stofvouw  
 nella ripiegatura della stoffa / con canto doblado  
 i tygvikningen / mod stoffold  
 kankaan taitteesta / СГИБ ТКАНИ



9443

128  
92

3d

2e

3e

RÜCKWÄRTIGE MITTE STOFFBRUCH FADENLAUF  
 center back fold straight grain / pliure du tissu milieu dos droit fil  
 middenachter stofvouw draadrichting / centro dietro ripiegatura  
 stoffa drittofilo / medio posterior doblez sentido hilo / mitt bak  
 tygkning trädriktning / bag, midte stoffold trädretning / keskittäka,  
 kangasteite, langansuunta / задняя середина сгиб полевой нить



# 24 B



## 9443

Größe/Taille/Size  
92-128

4f

KLAPPENANSATZ / flap attachment  
ligne de montage du rabat / aanzet klep  
linea d'attaccatura pattina / linea de  
aplicación cartera / klaffens fastsättning  
klappens tilsætning / läpän kiinnity  
ЛИНИЯ ПРИТАЧИВАНИЯ КЛАПАНА

**3** **A** SEITENTEIL  
side panel / pièce côté / zijpand  
parte laterale / pieza lateral  
sidstycke (siddel) / sidedel  
sivukpl / БОКОВАЯ ЧАСТЬ

STOFF  
fabric / tissu / stof  
stoffa / tela / tyg  
stof / kangas / ТКАНЬ



+  
FUTTER  
lining / doublure / voering  
fodera / forro / foder  
fór / vuori / ПОДКЛАДКА

## 9443

FADENLAUF

straight grain / droit fil  
sentido hilo / ДОЛГЕВАЯ НИТЬ



3f

2f

3e



4g

3g

3f

2g

128

92

12

FADENLAUF  
straight grain / droit fil  
sentido hilo / ДОЛЕВАЯ НИТЬ

17

TASCHENBEUTEL  
pocket pouch / fond de poche / binnenzak  
sacchetto tasca / bolsillo interior / fickpåse  
iommepose / taskupussi / МЕШКОВИНА КАРМАНА

B



9443

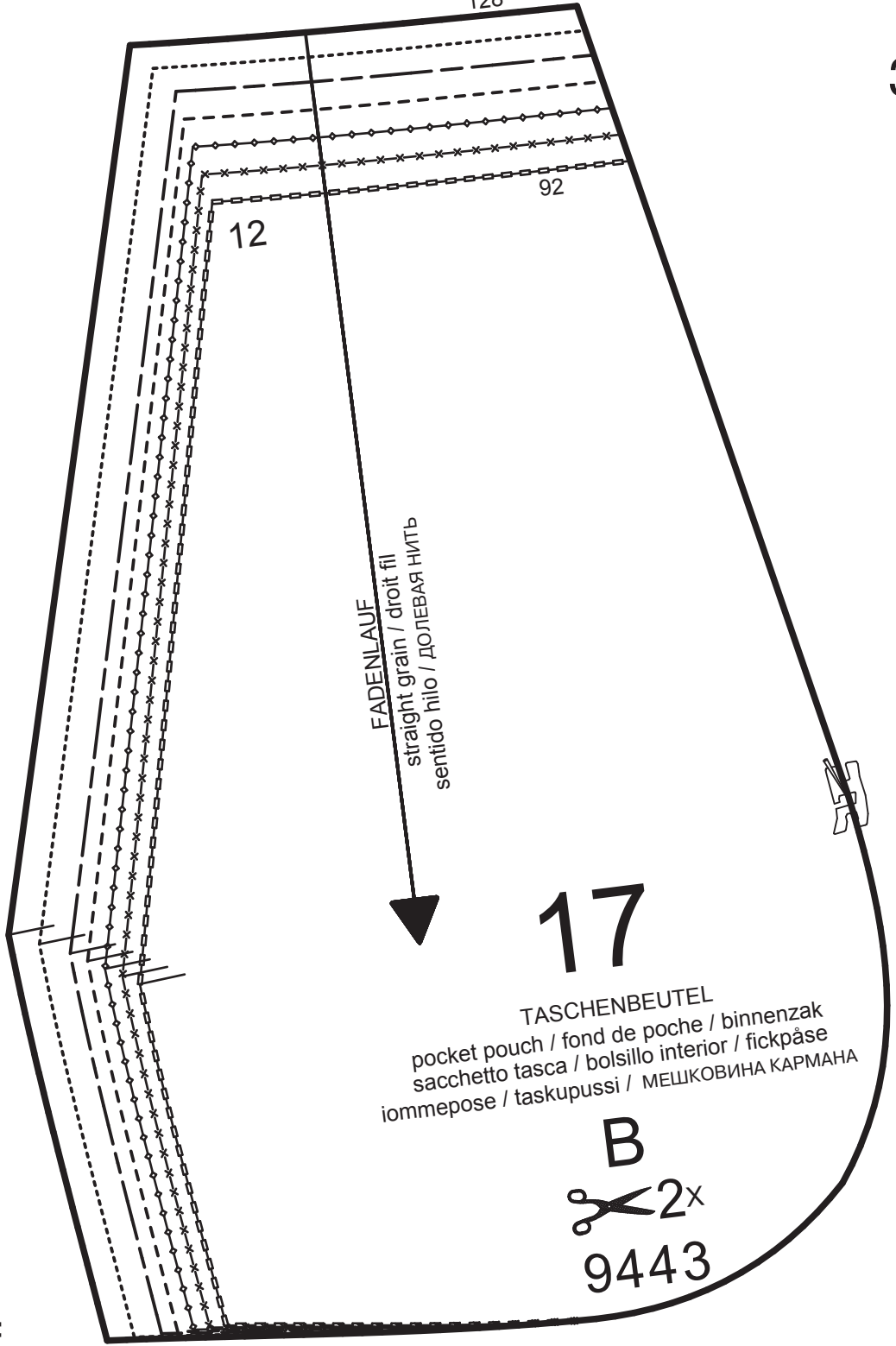

4h

3g

SCHLITZ

slit / fente / split / apertura  
abertura / sprund / slids  
halkio / ШЛИЦА, РАЗРЕЗ

3h

FADENLAUF  
sentido hilo / draadrichting / drittofilo /  
straight grain / droit fil / draadrichting / langansuunta /  
trådriktning / trådriktning / langansuunta / ДОЛЕВАЯ НИТЬ

15

UMBRSUCH  
fold / pliure  
doblez / СГИБ



23 B

RÜCKWÄRTIGER BUND  
back waistband / ceinture dos / achterband  
cinturino dietro / prelina post. / lining bak  
bag. lining / vyötärökaitaleen takakrpi / ЗАДНИЙ ПОЯС

IM STOFFBRUCH / on the fold  
dans la pliure du tissu / tegen de stofvouw  
nella ripiegatura della stoffa / con canto doblado  
i tygvikningen / mod stoffold  
kankaan taitteesta / СГИБ ТКАНИ

9443

92

128

RÜCKWÄRTIGE MITTE STOFFBRUCH

center back fold / pliure du tissu milieu dos  
middenachterstofvouw / centro dietro ripiegatura stoffa  
centro post. canto de dobléz / mitt bak, tygvikning / bag. mitte  
stoffold / takakeskikohta, kankaan taite / ЗАДНЯЯ СЕРЕДИНА СГИБ

2h

4i

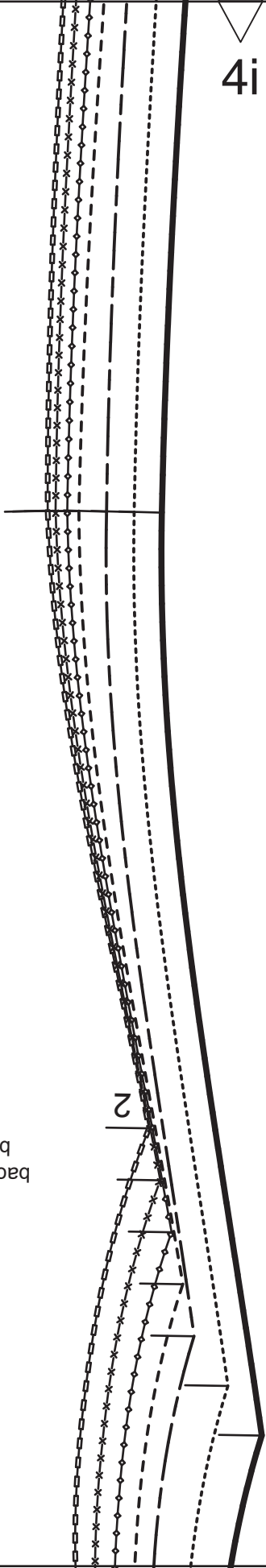

2i

RÜCKENTEIL  
 2  
 back / dos / achterpand / dietro / espalda  
 baksykke / rygdel / takakrpl / takakrpl / спинка

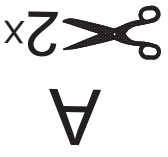

9443

FADENLAUF

straight grain / droit fil / draadrichting / drittofilo / sentido hilo  
 trådriktning / trådretning / langansuunta / ДОЛГОВАЯ НИТЬ

RÜCKWÄRTIGE MITTE NAHT  
 center back seam / couture milieu dos / middenachternaad / cucitura centrale dietro

TALLE  
 waist / taille / taille  
 vita / contorno  
 cintura / midje / talje  
 vyötärö / ТАЛИЯ

3h



6a

5a

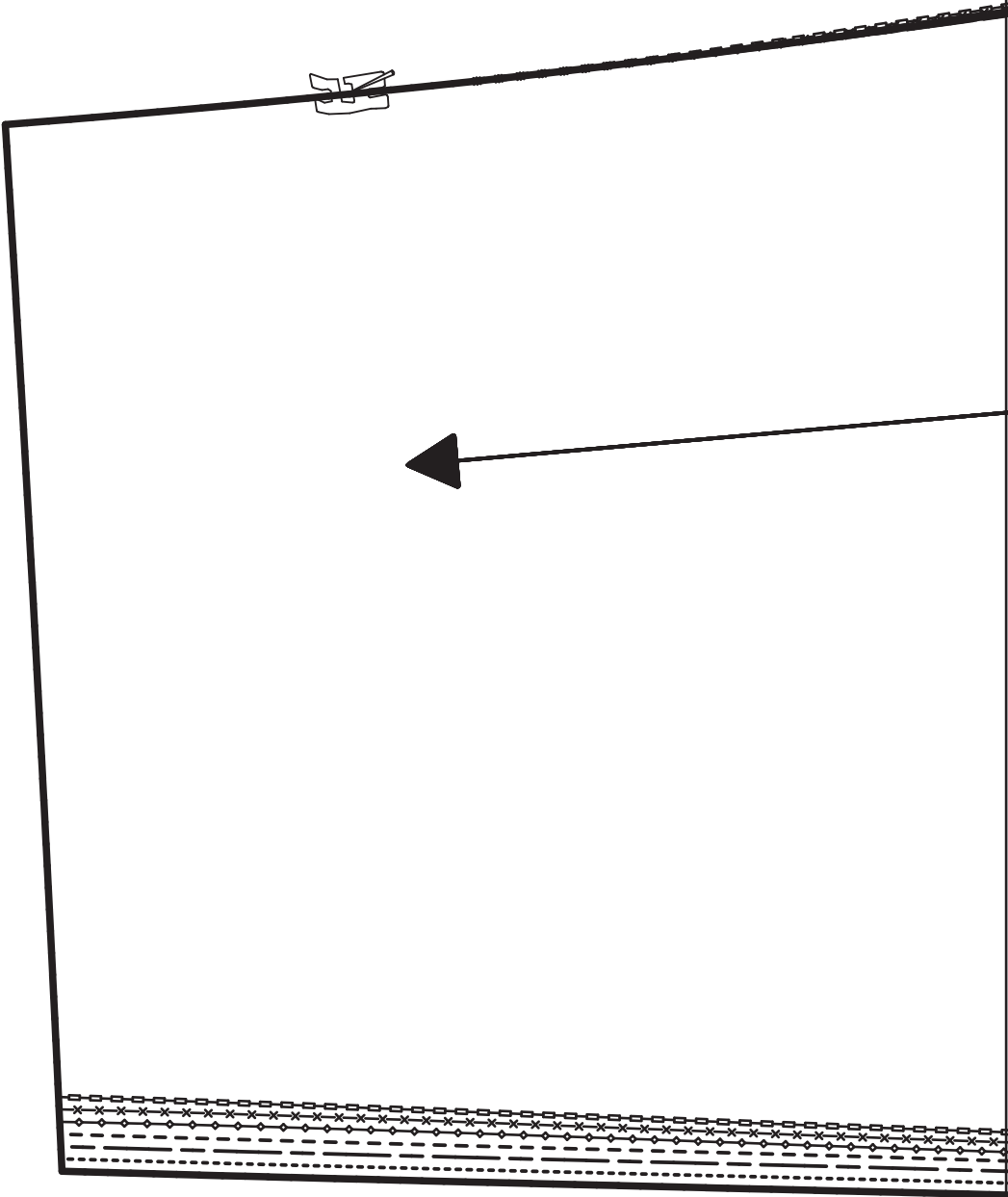

6b

5a

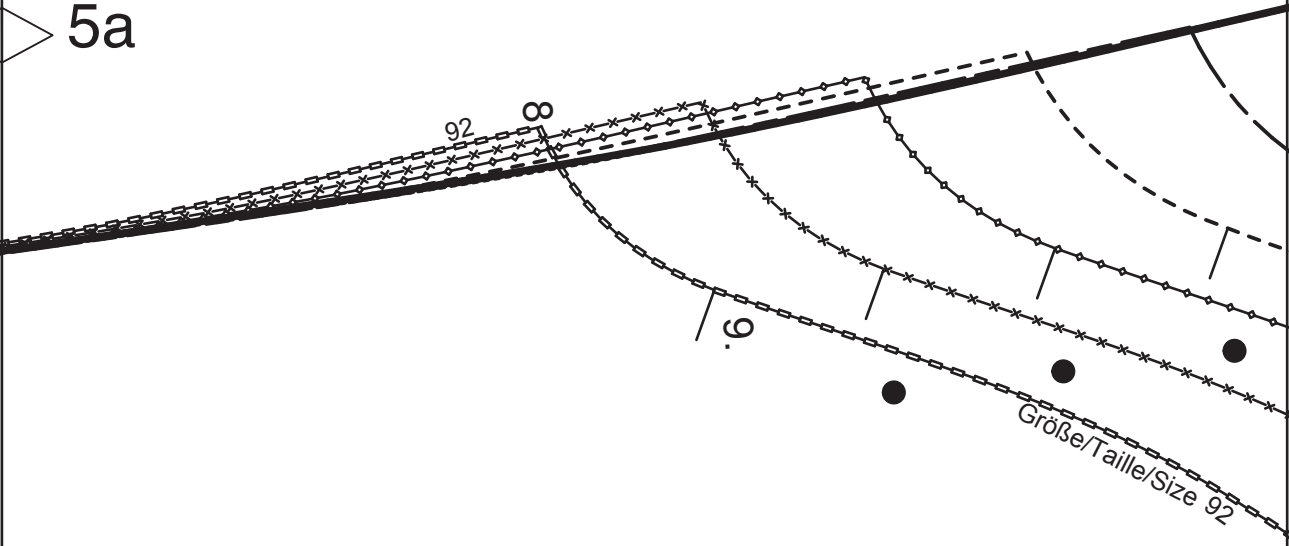

Größe/Taille/Size 92

FADENLAUF

straight grain / droit fil / draadrichting / drittofilo / sentido hilo  
 tråddriktning / trådretning / langansuunta / ДОЛЕВАЯ НИТЬ



FUTTER / lining  
 doublure / voering / fodera  
 forro / foder / fôr / vuori / ПОДКЛАДКА

9443

upper sleeve / dessus de manche / bovenmouw  
 sopramanica / manga superior / överårm  
 overærm / hihan yläkpl / ВЕРХНЯЯ ЧАСТЬ РУКАВА

OBERÄRMEL

4

A

STOFF / fabric

tissu / stof / stoffa / tela  
 tyg / stof / kangas / ТКАНЬ

EINHALTEN  
 ease-in / soudent / inhouden  
 molleggiare / embeber / inhållning  
 hold fill / sydetått / ПРИЛОЖИТЬ

5b

4b

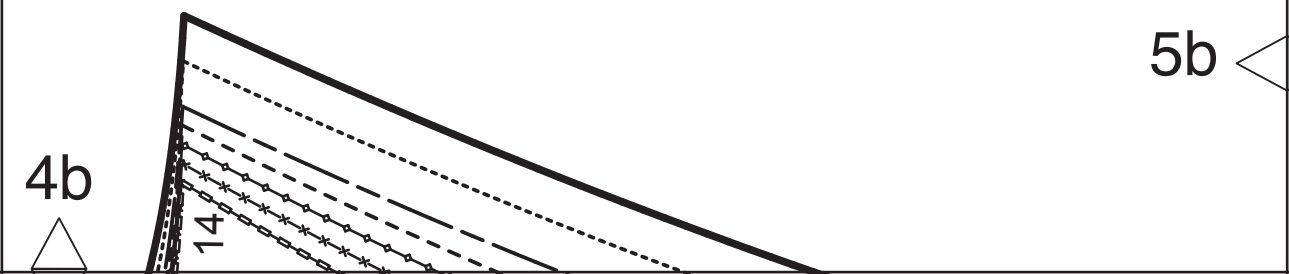

41

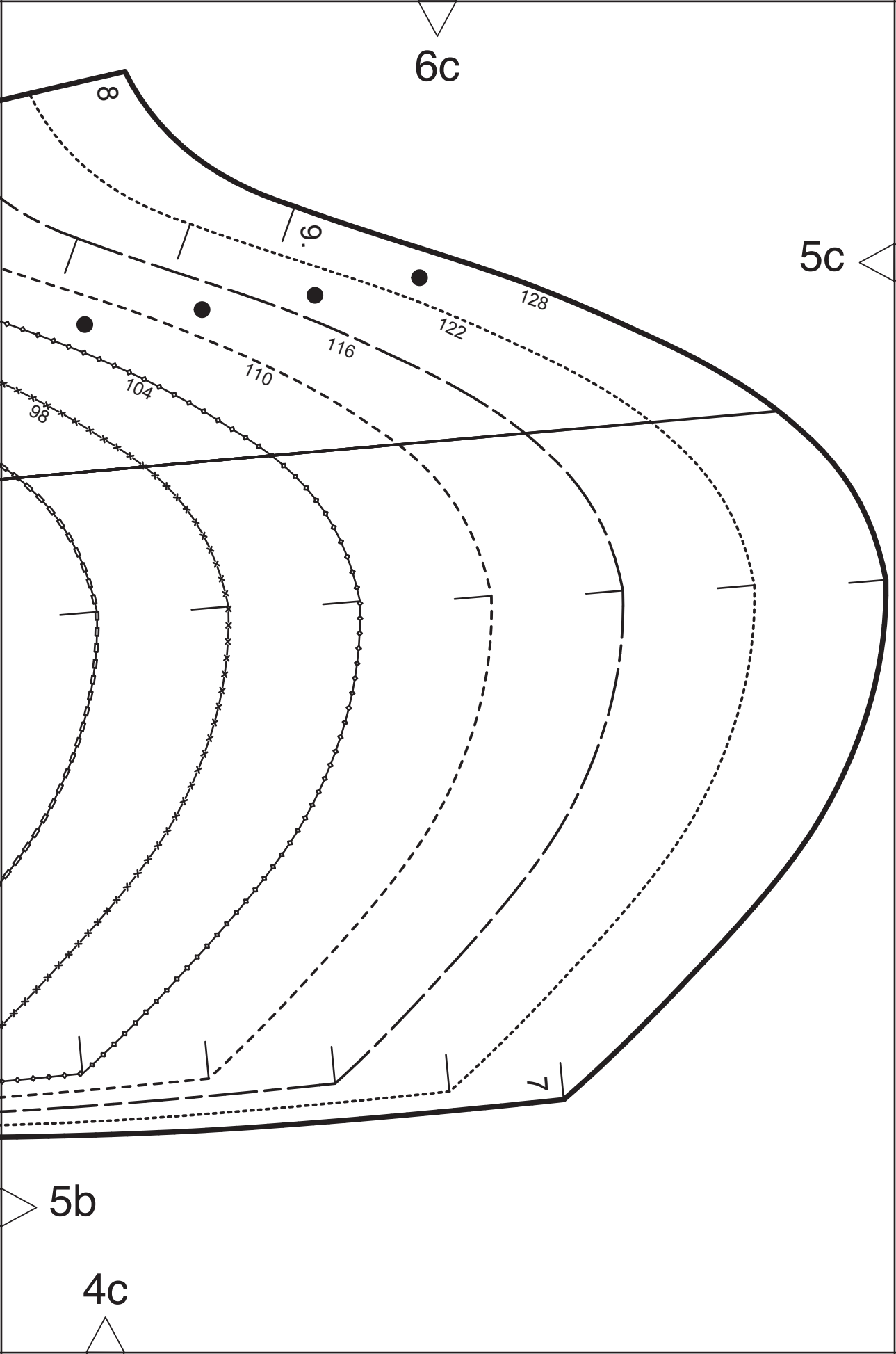



4d

FADENLAUF  
straight grain / droit fil / draadrichting / driftofillo / sentido hilo  
trådriktning / trådretning / langansuunta / ДОЛБЕВАЯ НИТЬ

9443  
✂  
2x

B

HÜFTPASSENTEIL  
hip yoke / pièce d'empiècement hanches  
neupasdeel / parte sprone fianco  
pieza canesu cadera / höftök / höftestykke  
lantiokaarrokkepl / БОКОВАЯ ЧАСТЬ

18

ANSTOSS / placement  
ligne de raccord / aansluitlijn  
linea d'incontro / linea de tope  
placeringsslinje / kantlinje  
линия совмещения  
kohdistusviiva

ANSTOSS

13

5d

6d

5c

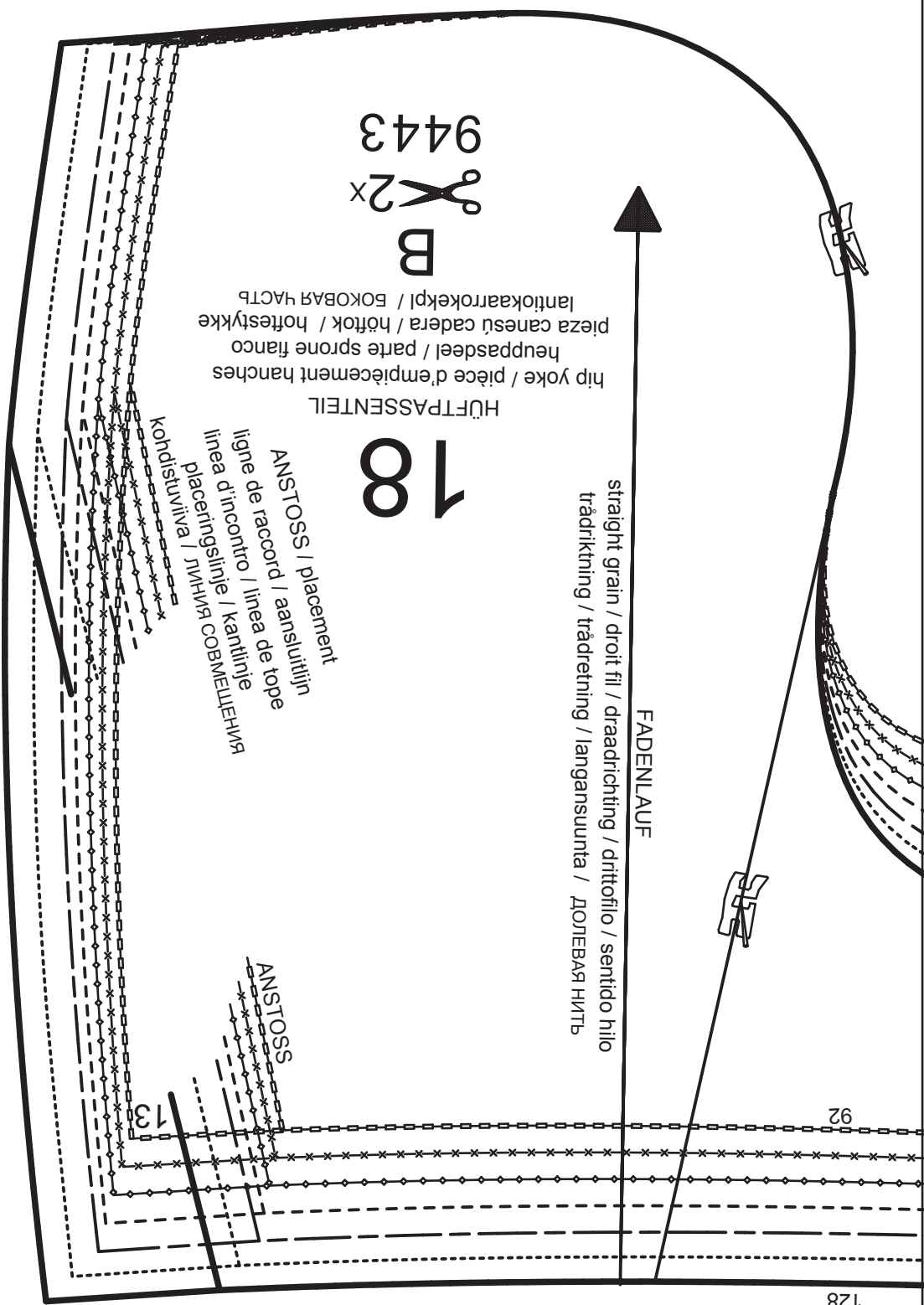

6e

5d

center back fold straight grain / pliure du centre dietro rpiegatura  
 middenachter stofvouw draadrichting / piure dobez sentido hilo / mitt bak  
 stoffa drittofio / medio tradrethning / keskitaka,  
 tygknipling trädriktning / bag. midte stofold tradrethning / keskitaka,  
 kangastate, langansuunta / задняя сепедина сгиб долевая нитр

RÜCKWÄRTIGE MITTE STOFFBRUCH FADENLAUF  
 9443

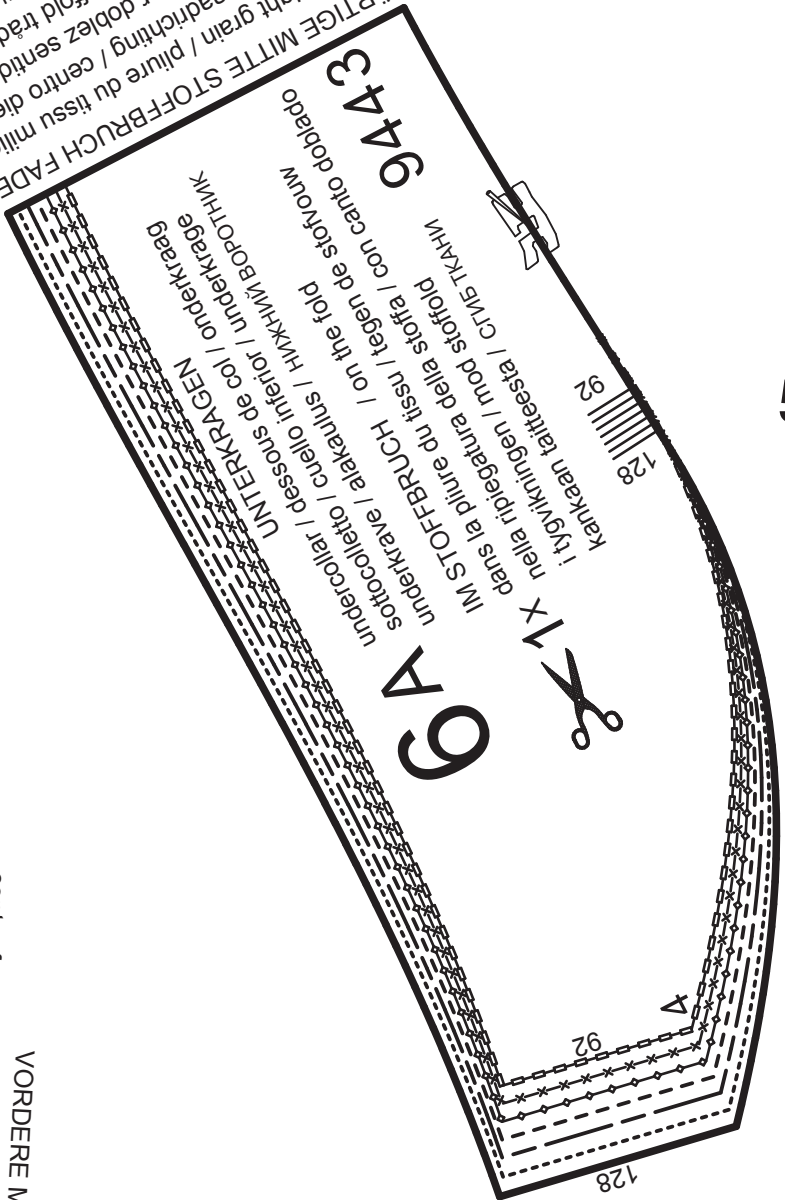

5e

undercollar / dessous de col / onderkraag  
 sottocolletto / cuello inferior / HJKKIMBOPTNIK  
 underkrave / atakaulus / on the fold  
 IM STOFFBRUCH / legen de stofvouw  
 nella ripiegatura della stoffa / con cantu dobiado  
 ! tygkniplingen / mod stofold  
 kankaan taitteesta / сгиб ткани

9A

VORDERE MITTE  
 center front / milieu devant / middenvoor / centro  
 davanti / centro anterior / mitt fram / forr. midte  
 etukeskikohita / линия сепедины переди

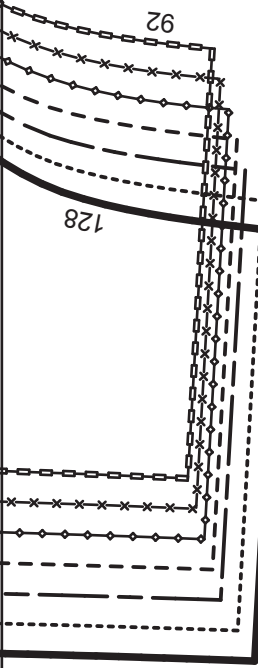

4e

6f

IM STOFFBRUCH / on the fold  
dans la pliure du tissu / tegen de stofvouw  
nella ripiegatura della stoffa / con canto doblado  
! tygvikningen / mod stoffold  
kankaan taitteesta / сгиб ткани

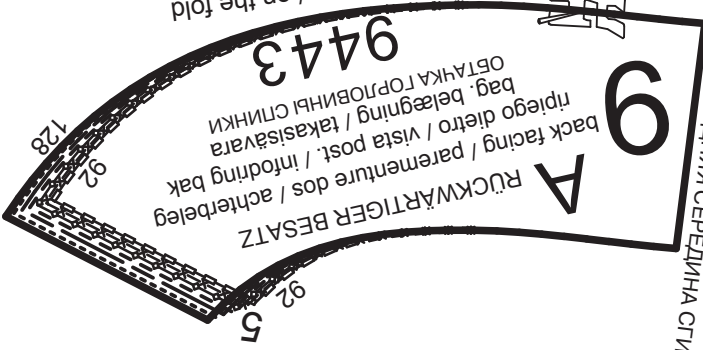

5f

RÜCKWÄRTIGE MITTE STOFFBRUCH FADENLAUF  
center back fold straight grain / pliure du tissu milieu dos droit fil  
middenachter stofvouw draadrichting / centro dietro ripiegatura  
stoffa drittofilo / medio posterior doblez sentido hilo / mitt bak  
tygvikning trådriktning / bag: midte stoffold trådretning / keskitaka,  
kangastate, langansuunta / ЗАДНЯЯ СЕРЕДИНА СГИБ ДОЛЕВАЯ НИТЬ

5e

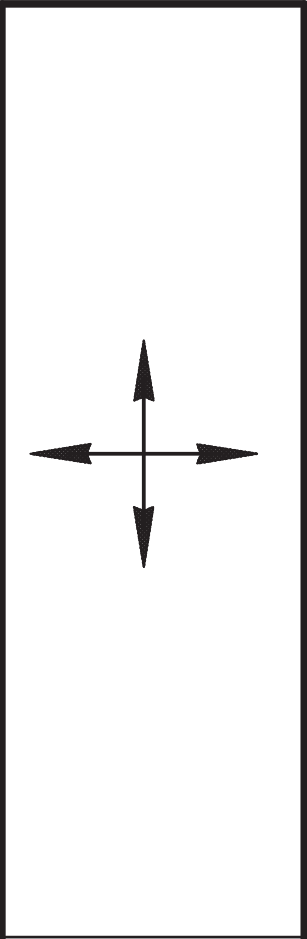

4f

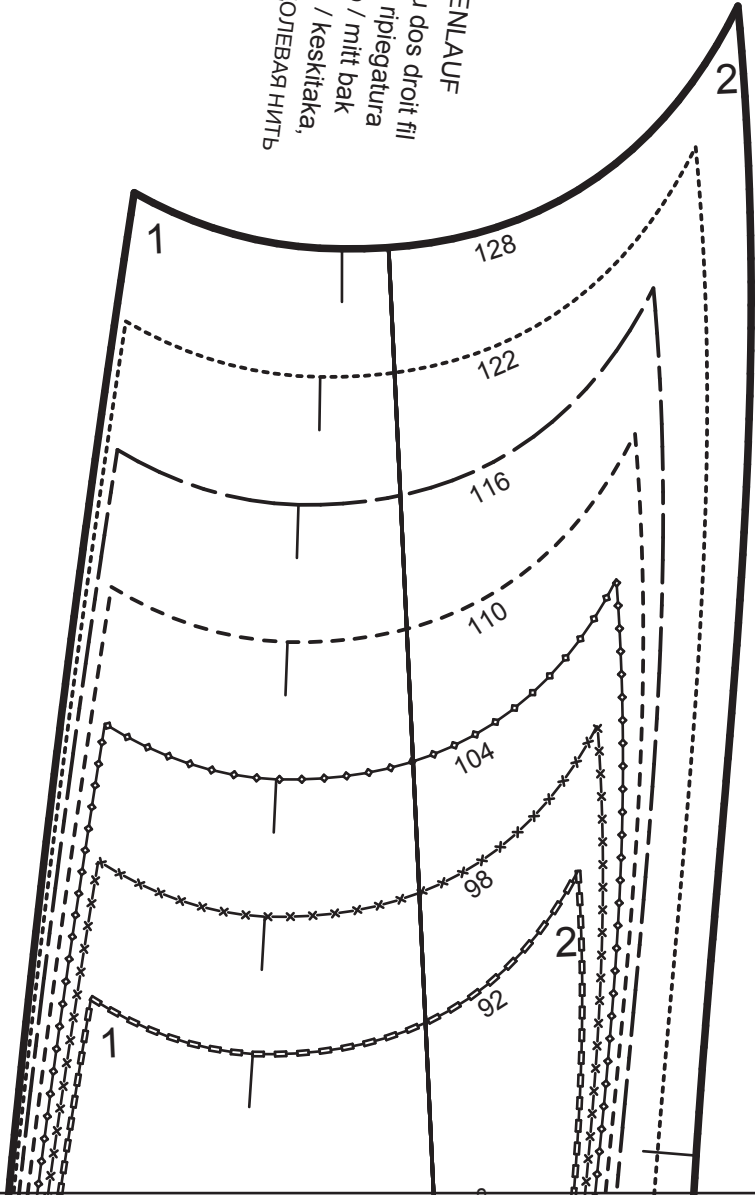

6g

14

VORDERTEIL

front / devant / voorpand / davanti  
delantero / framstycke / forstykke  
etukpl / ПЕРЕД, ПОЛОЧКА

FUTTER

lining / doublure / voering / fodera  
forro / foder / fôr / vuori / ПОДКЛАДКА

5f

A



9443

Größe/Taille/Size 92

11

98

104

110

116

122

128

5g

4g

FADENLAUF

straight grain / droit fil / draadrichting  
driftofilo / sentido hilo / trådriktning  
trådreining / langansuunta / ДОЛБЕВАЯ НИТЬ

 <b>9443</b>	<b>27</b> <b>C</b> PATTE
fald / pliure dobléz / C/ИБ	UMBRUCH welt / patte / patje / patina / tapeta / stope liste / taskunusukaitale / ЛИСТОЧКА

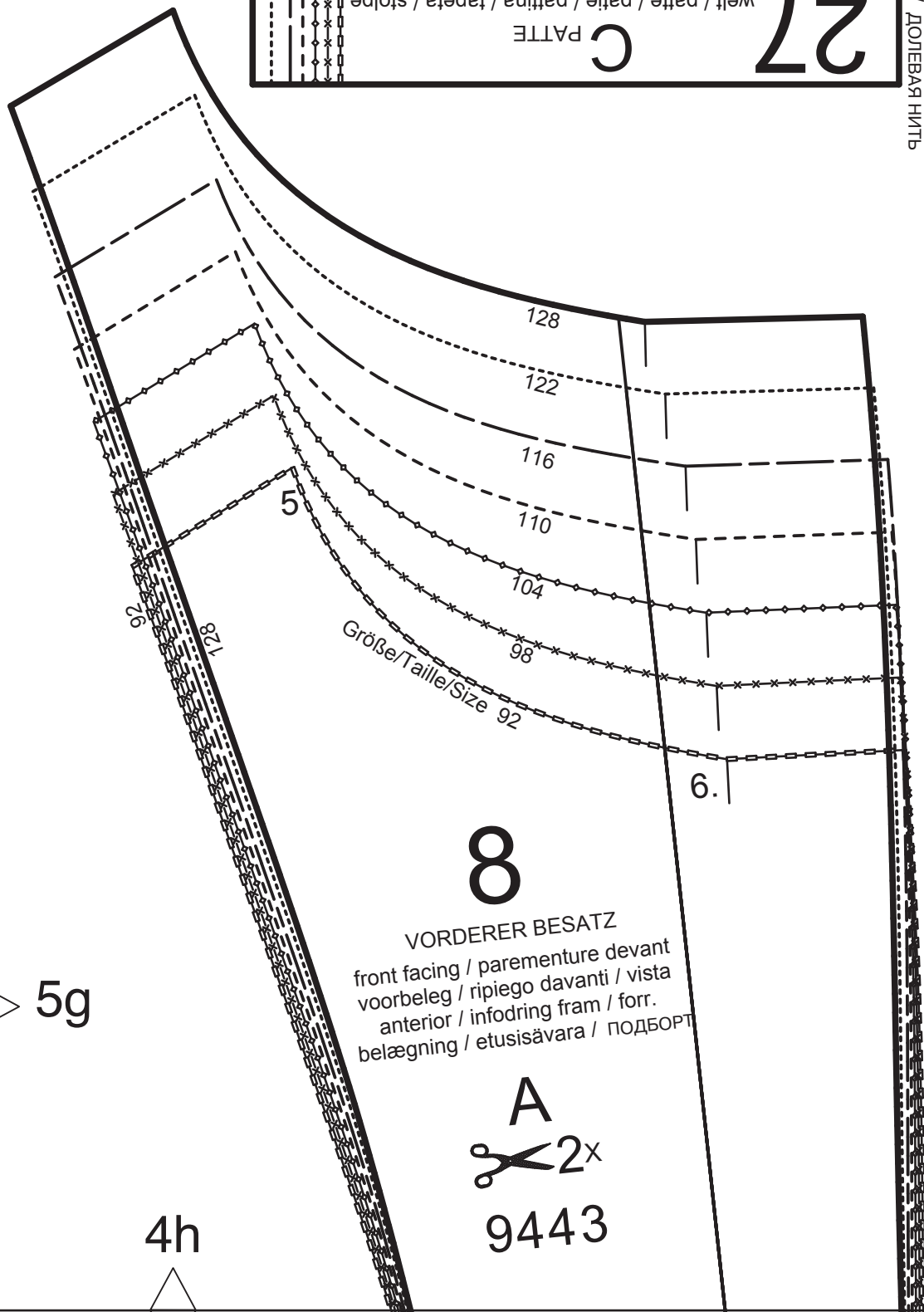

6h

5h

5g

4h

**8**

VORDERER BESATZ  
front facing / parementure devant  
voorbeleg / ripiego davanti / vista  
anterior / infodring fram / forr.  
belægning / etusisävara / ПОДБОРТ

**A**



**9443**

128

122

116

110

104

98

Größe/Taille/Size 92

5

6.

128

92

92

6i

FADENLAUF

straight grain / droit fil / draadrichting / drittofilo / sentido hilo  
tråddriktning / trådretning / langansuunta / ДОЛЕВАЯ НИТЬ

	<p><b>21</b></p> <p><b>B</b> UNTERTRITT</p> <p>underlap / sous-patte / onderslag sormonto inferiore / pata inferior underlägg / underfald / piilovara ПРИПУСК ПОД ЗАСТЕЖКУ</p>
	<p>UMBRUCH</p> <p>fold / pliure doblez / СГИБ</p> <p> 1x</p> <p><b>9443</b></p> <p></p>

5h

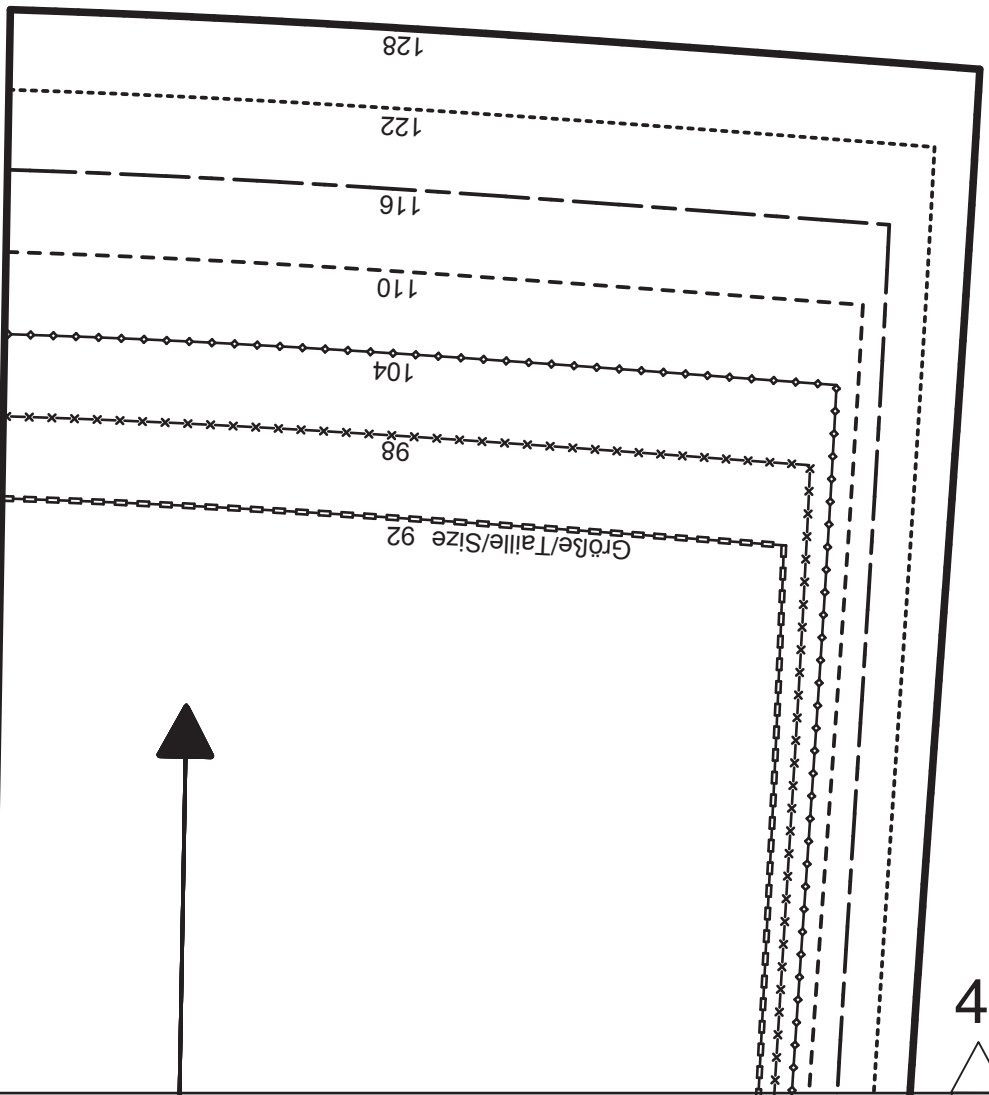

4i



8a

svensk

## Flerstorleksmönster

Tillägg för sömsmåner och fållar måste göras på tyget!  
De på mönsterdelarna tryckta siffrorna vid ihopsättningsmärkerna  
visar hur delarna skall sys ihop.  
Samma siffror måste passa mot varandra.

dansk

## Mønster i flere størrelser

Sømme og sømmerum lægges til!  
Tellende, der findes på mønsterdelene, er pasmærker.  
Delene ætttes sammen, så tallene stemmer overens.

suomi

## Monenkoonkaava

Sauman- ja päärmevarat on lisättävä  
Kaavanosiin merkityt saumaluvut ovat sovitusmerkkejä.  
Niistä näet, mitkä kappaleet liitetään yhteen.  
Samat numerot tulevat aina kohkkaln.

РУССКИЙ

## ВЫКРОЙКА НЕСКОЛЬКИХ РАЗМЕРОВ

НЕ ЗАБУДЬТЕ ДАТЬ ПРИПУСКИ НА ШВЫ И ПОДГИБКУ НИЗА!  
ЦИФРЫ НА ДЕТАЛЯХ ВЫКРОЙКИ - ЭТО КОНТРОЛЬНЫЕ МЕТКИ.  
ОНИ ПОКАЗЫВАЮТ, КАК СОЕДИНЯТЬ И СТАЧИВАТЬ ДЕТАЛИ КРОЯ.  
ОДИНАКОВЫЕ ЦИФРЫ ДОЛЖНЫ СОВПАСТЬ

Sämtliche Modelle stehen unter Urheberschutz, gewerbliches Nacharbeiten ist nicht gestattet

All designs are copyright. Copying for commercial purposes is not allowed.

Tous droits réservés pour nos modèles de marque déposée.

Leur exécution a des fins commerciales est strictement interdite.

ВСЕ МОДЕЛИ ОХРАНЯЮТСЯ АВТОРСКИМ ПРАВОМ,

ЗАПРЕЩАЮЩИМ ИХ ПРОИЗВОДСТВО НА ПРОДАЖУ

7a

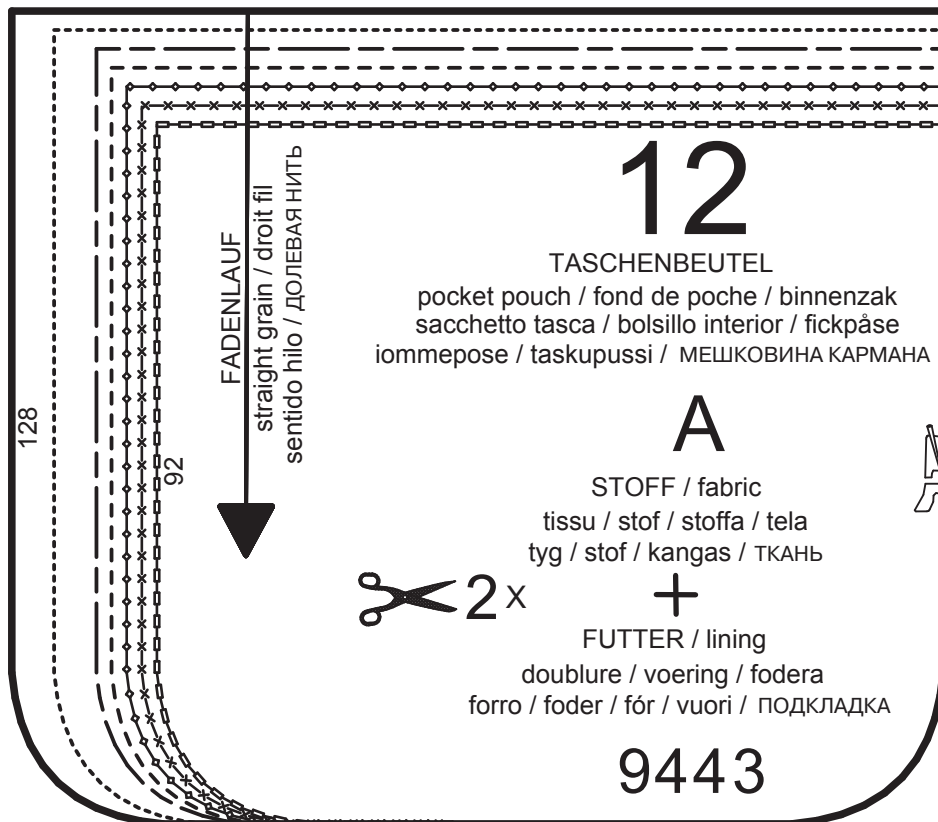

6a

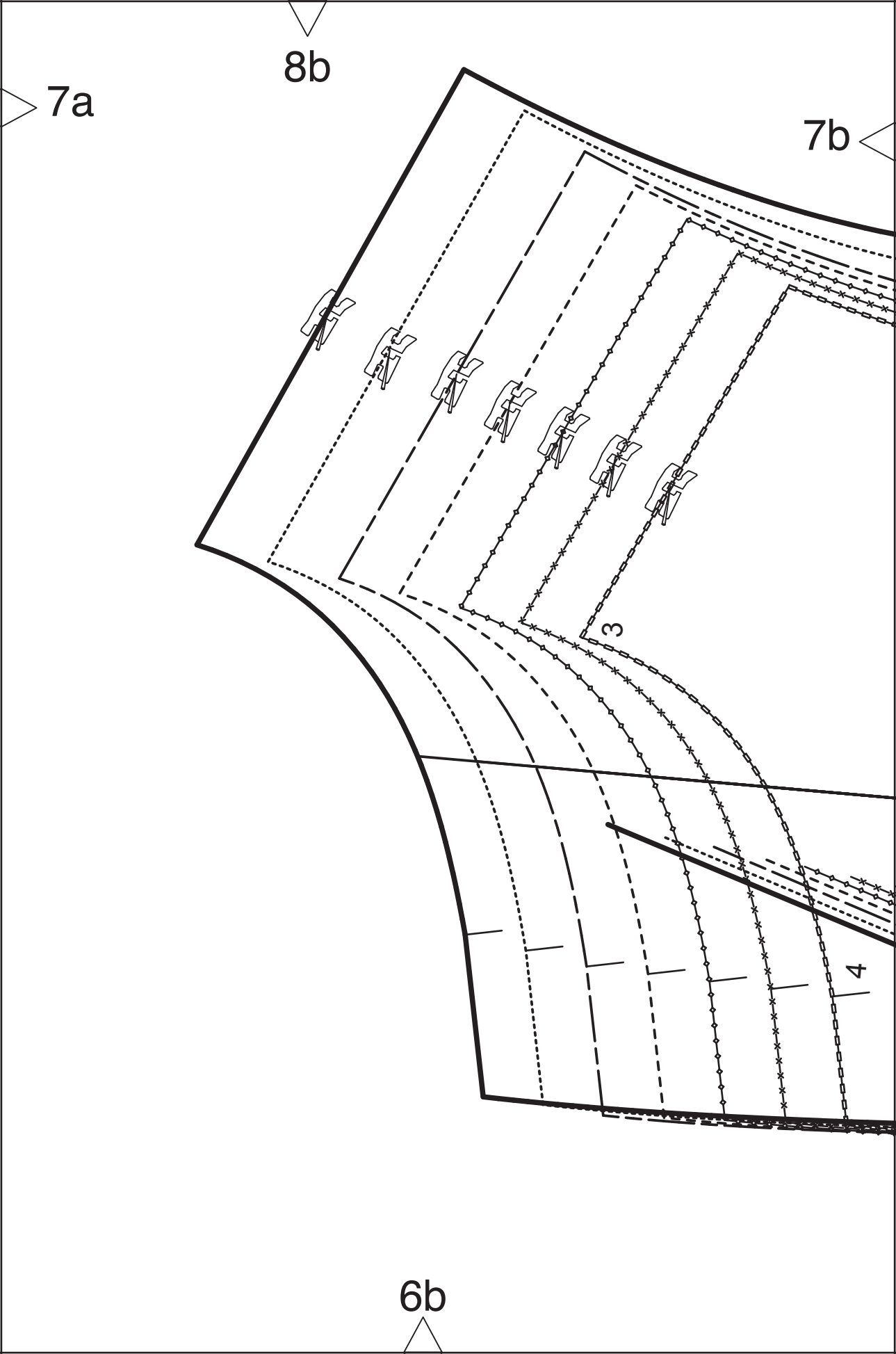

8c

7b

7c

LINKS

left / à gauche / links  
 a sinistra / izquierda  
 vänster sida / venstre side  
 vasen puoli / ЛЕВАЯ СТОРОНА

9.

PATTENANSATZ

welt attachment / patte ligne de montage  
 aanzet zakstrook / attaccatura pattina  
 aplicacion tapeta / stolpens fastsättning  
 listens til sætning / taskulistan kiinnitys  
 ЛИНИЯ ПРИТАЧИВАНИЯ ЛИСТОЧКИ

straight grain / droit fil / draadrichting / langansuunta / долевая нить  
 trädriktning / trädretning / langansuunta / sentido hilo

FADENLAUF

fold / plure / vouw / plegatura  
 doblez / vikning / ombuk / taite / сгиб

UMBRUCH

center front / milieu devant  
 middenvoor / centro davanti  
 centro anterior / mitt fram  
 forr. midte / etukeski kohta  
 ЛИНИЯ СЕРЕДИНЫ ПЕРЕДА

VORDERE MITTE

92

6c

8d

7d

7c

**KLAPPENANSATZ**

flap attachment / ligne de montage du rabat  
aanzet klep / linea d'attaccatura pattina  
linea de aplicacion cartera / klaffens fastsättning  
klapprens tilsetning / läpän kiinnity  
ЛИНИЯ ПРИТАЧИВАНИЯ КЛАПАНА

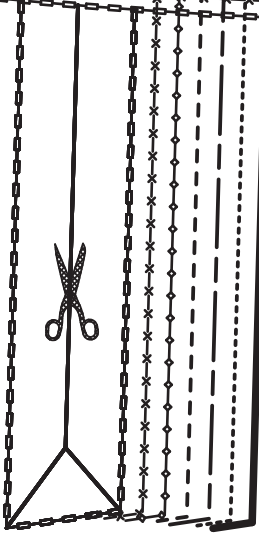

**PASPELANSATZ**

pipng attachment / ligne de montage passepoil  
aanzet paspel / linea d'attaccatura profilo  
aplicación ribete / passpoalens fastsättning  
paspeleens tilsetning / tereen kiinnity  
ЛИНИЯ ПРИТАЧИВАНИЯ БЕЙКИ

**1**

**VORDERTEIL**

front / devant / voorpand / davanti / delantero  
framstycke / forstykke / etukpl / ПЕРЕД, ПОЛОЧКА

**A**



**9443**

**TAILLE**

waist / taille / taille  
vita / contorno  
cintura / midje / talje  
vyötärö / ТАЛИЯ

6d

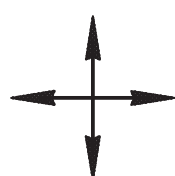

7e

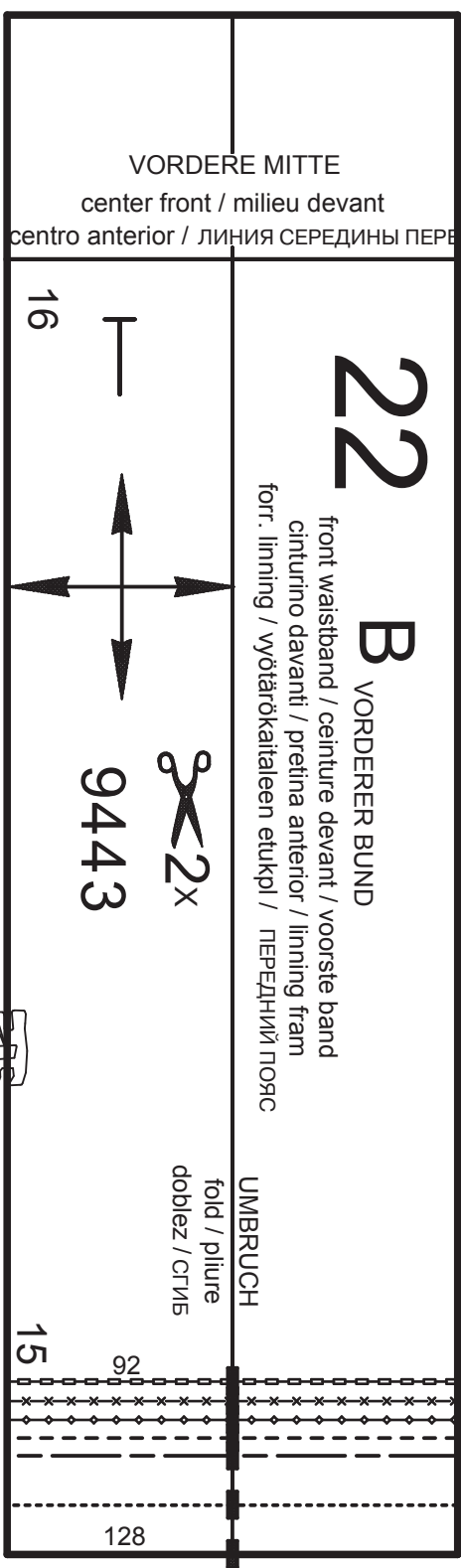

6e

8e

7d

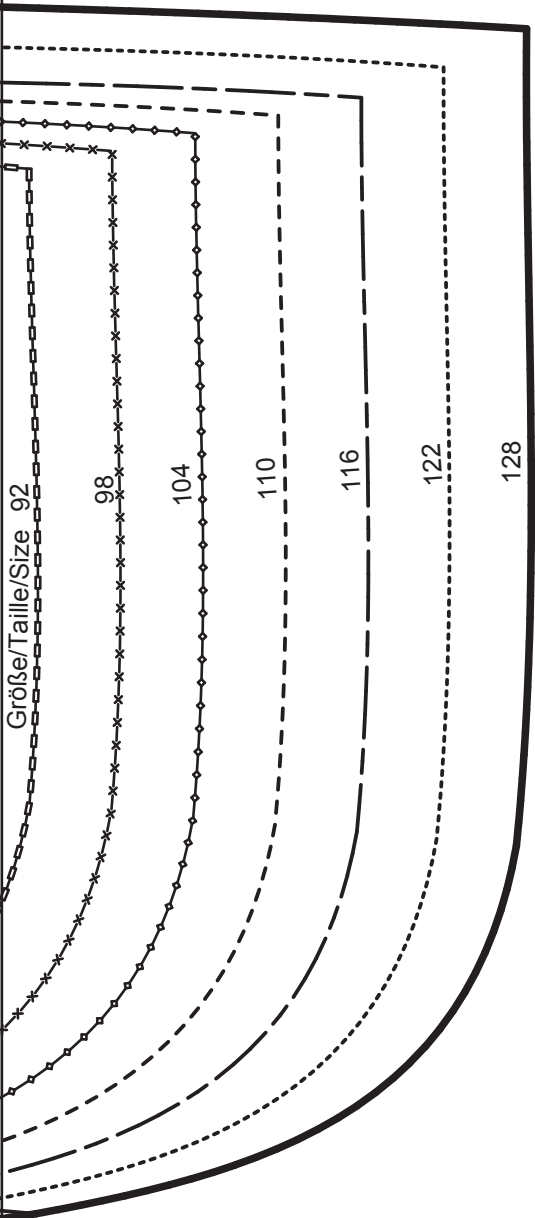

Zeichenerklärung  
Key to symbols  
verklaring van de tekens  
interpretación de los símbolos  
Tegnforklaring

Nahtweis auf Naht- und Steplinien.  
Symbol for seam and stitching lines.  
Aanwijzing voor naad- en stiklijnen  
Indicación para líneas de costura y de despunte  
Henvisning til sømmerums- og stikkelinjer

Nahtzahlen geben an, wo Teile aneinandergenäht werden. Gleiche Zahlen treffen aufeinander.  
Seam numbers are matching symbols and denote where two pieces should be sewn together.  
Les chiffres-répères indiquent où assembler les pièces. Les chiffres identiques coïncident.  
naadcijfers geven aan, waar delen aan elkaar genaaid worden, steeds dezelfde getallen op elkaar leggen.  
I nr. di congiunzione indicano i punti in cui le parti vanno cucite insieme. I nr. uguali devono combaciare.  
Los números de costura indican dónde se cosen juntas las piezas. Los mismos números conciden.  
Sömnumren anger hur delarna ska sys ihop, samma siffror möter varandra.  
Sømtal angiver, hvor delene sys sammen. Ens tal skal mødes.  
Saumaluvut osoittavat, mitkä osat ommellaan yhteen. Samat luvut tulevat päällekkäin.  
КОНТРОЛЬНЫЕ МЕТКИ ПОКАЗЫВАЮТ, КАК СОЕДИНЯТЬ И СТАЧИВАТЬ ДЕТАЛИ КРОЯ. ЦИФРЫ ДОЛЖНЫ СОВПАСТЬ!

Zwischen den Sternen einreihen  
Gather between the stars.  
Tussen de sterretjes rimpelen.  
Embeber entre las estrellas.  
Rynk imellen stjernerne.

Zwischen den Punkten einhalten.  
Ease in between the dots.  
Tussen de stippen verdelen.  
Embeber entre los puntos.  
Hold til imellem prikkerne.

Falten werden in Pfeilrichtung gelegt  
Position pleats in direction of arrow.  
Plooien in richting van de pijl leggen.  
Poner los pliegues según la flecha.  
Læg læggene i pilretningen.

Zeichen für Schlitzanfang oder Schlitzende.  
Symbol indicating the beginning or end of vent.  
Tekens voor begin en einde splei.  
Marca para el principio o final de la abertura.  
Tegn for slids begynder eller ender.

Einschnitt  
Slash  
inknip  
Corte  
Opskæring

Knopfloch  
Buttonhole  
knoopsgat  
Ojal  
Knaphul

Knopf oder Druckknopf  
Button or Snap  
knoop of druckknoop  
Botón o broche de presión  
Knap eller trykknapp

Fadenlaufrichtung siehe Zuschneidepläne  
See cutting diagrams for straight grain of fabric  
Draadrichting zie knipvoorbelden  
Dirección del hilo, véanse planos de corte  
Trådretning se klippeplaner

Légende  
Spiegazione dei segni  
Teckenförklaring  
Merkkien selitykset  
УСЛОВНЫЕ ОБОЗНАЧЕНИЯ

Remarque concernant les lignes de couture et de piqûre.  
Avvertenza sulle linee di cucitura e d'impuntura  
Hänvisning till söm- och stickningslinjer  
sauma- ja tikkausviivat  
СИМВОЛ ОТДЕЛОЧНЫХ СТРОЧЕК

Froncer entre les astérisques.  
Arricciare la stoffa fra le stelline.  
Rynka mellan stjärnorna.  
Poimuta tähtien väliltä  
МЕЖДУ МЕТКАМИ \* ПРИСБОРИТЬ

Soutenir entre les points.  
Molleggiare la stoffa fra i punti.  
Håll in mellan punkterna.  
Syötä pisteiden väliltä.  
МЕЖДУ МЕТКАМИ o ПРИСБОРИТЬ

Poser les plis dans le sens des flèches.  
Montare le pieghe in direzione della freccia.  
Lägg vecken i pilriktningen.  
Laskos taitetaan nuolen suuntaan.  
ЗАЛОЖИТЬ СКЛАДКИ В НАПРАВЛЕНИИ СТРЕЛОК

Repère de début ou de fin de fente.  
Questo segno indica l'inizio o la fine di un'apertura.  
Markering för sprundets början eller slut.  
Merkki osoittaa halkion alun tai lopun.  
МЕТКА РАЗРЕЗА ОБОЗНАЧАЕТ НАЧАЛО/КОНЕЦ РАЗРЕЗА

Fente  
apertura  
Uppklipp  
Aukkomerkki  
ЛИНИЯ ПРОРЕЗА

Boutonnière  
occhiello  
Knapphål  
Napinläpi  
ПЕТЛЯ

Bouton ou bouton-pression  
bottone o automatico  
knapp eller tryckknapp  
Nappi tai painonappi  
ПУГОВИЦА/КНОПКА

Sens du droit-fil voir les plans de coupe  
Drittofilo, v. schemi per il taglio  
Trådriktning se tillklippningsplanerna  
Langansuunta, ks leikkuusuunnitelmat  
НАПРАВЛЕНИЕ ДОЛЕВОЙ НИТИ СМ. ПЛАН РАСКЛАДКИ.

8f

7f

7e

6f



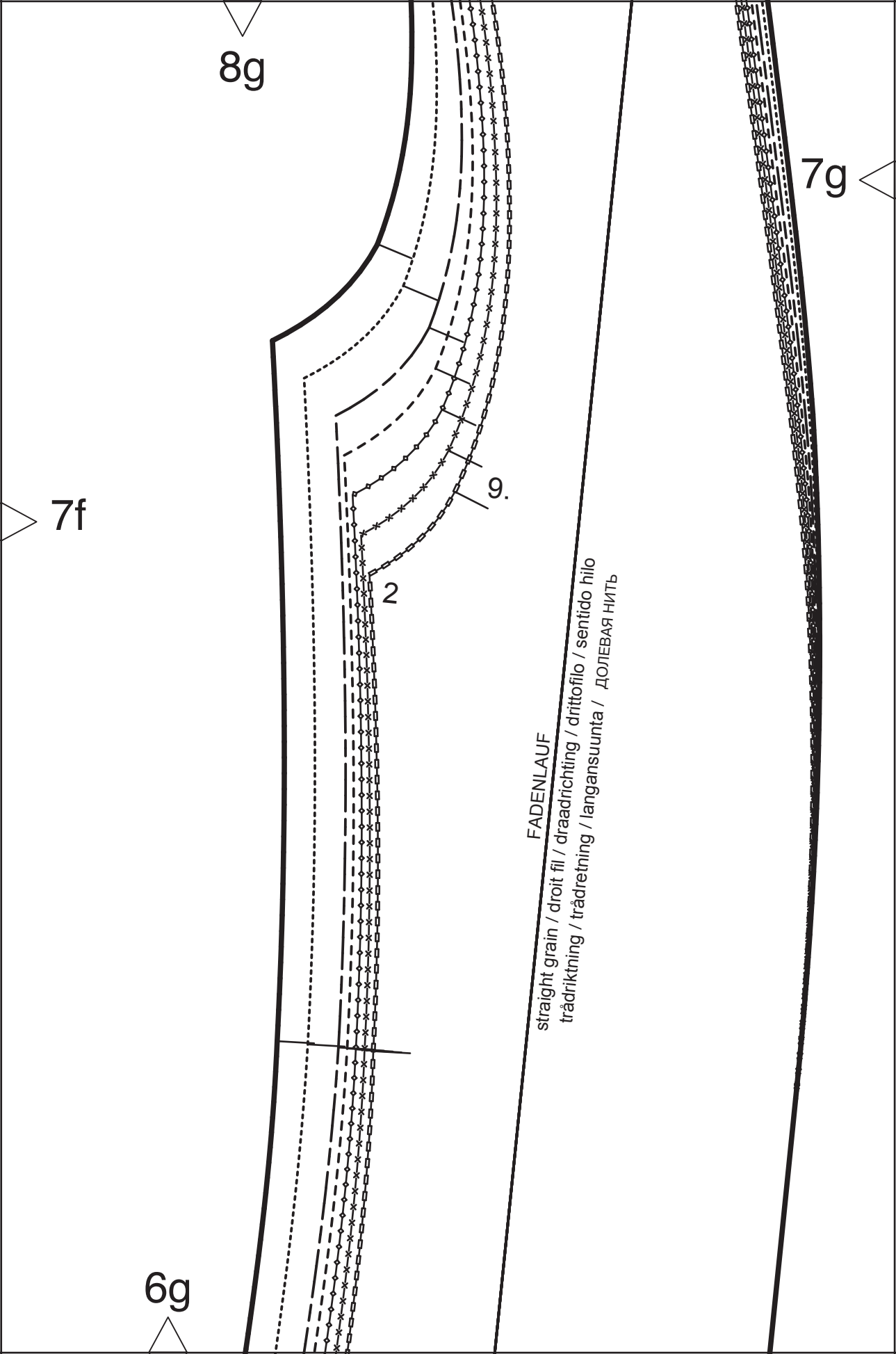

8g

7g

7f

2

9

6g

FADENLAUF  
straight grain / droit fil / draadrichting / drittofilo / sentido hilo  
trådriktning / trådretning / langansuunta / ДОЛЕВАЯ НИТЬ

8h

7g

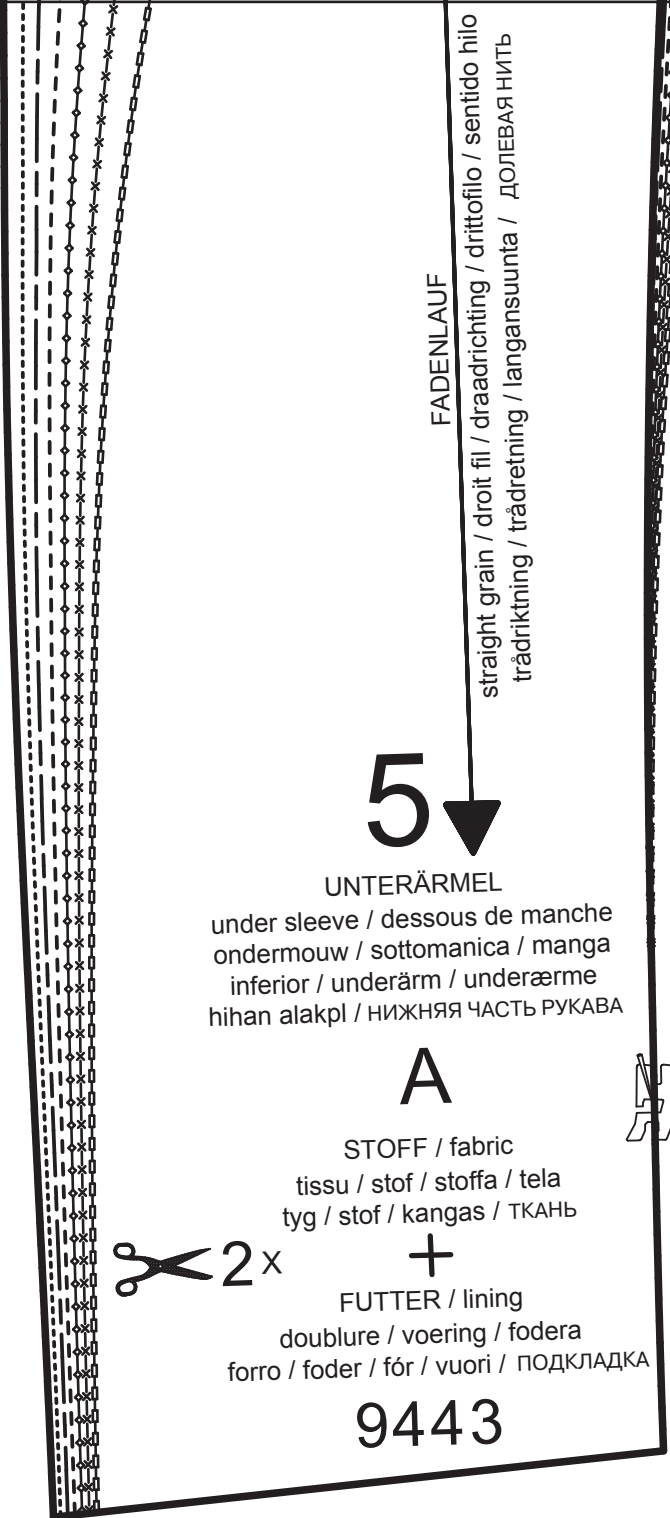

FADENLAUF

ПЯТИДЕЛЕНАЯ ДОЛНЯЯ ЧАСТЬ РУКАВА /   
 straight grain / droit fil / draadrichting / driftofilo / sentido hilo /   
 trådriktning / trådrättning / langansuunta / trådretning / cuning

5

UNTERÄRMEL

under sleeve / dessous de manche /   
 ondermouw / sottomanica / manga /   
 inferior / underärm / underærme /   
 hihan alakpl / НИЖНЯЯ ЧАСТЬ РУКАВА

A

STOFF / fabric /   
 tissu / stof / stoffa / tela /   
 tyg / stof / kangas / ТКАНЬ

✂ 2x

+

FUTTER / lining /   
 doublure / voering / fodera /   
 forro / foder / fôr / vuori / ПОДКЛАДКА

9443

54,4	55	57,4	59,8	62,2	64,6	67	69,4	71,8	74,2	76,6	79
62,4	64	67	70	73	76	79	82	85	88	91	94
26,1	27,3	28,7	30,1	31,5	33,5	35,5	37,5	39,5	41,5	43,5	45,5
38,5	41	43,5	46	48,5	50,7	52,9	55,1	57,3	59,5	61,7	63,9
28,2	28,7	29,3	29,9	30,5	31,5	32,5	33,5	34,5	35,5	36,5	37,5
62,6	67	71,2	75,4	79,6	83,4	87,2	91	94,8	98,6	102,4	106,2

7h

6h

110	116	122	128	134	140	146	152	158	164	170	176
110	116	122	128	134	140	146	152	158	164	170	176
59	60	62	64	66	68	72	76	80	84	88	92
54,4	55	56,5	58	59,5	61	63	65	67	69	71	73
62,4	64	66,5	69	71,5	74	78	82	86	90	94	98
26,1	27,3	28,6	29,9	31,2	32,5	34,3	36,1	37,9	39,7	41,5	43,3
38,5	41	43,5	46	48,5	51	53	55	57	59	61	63
28,2	28,7	29,3	29,9	30,5	31,1	32,1	33,1	34,1	35,1	36,1	37,1
63	67,5	72	76,5	81	85,5	89,5	93,5	97,5	101,5	105,5	109,5

español	1. Estatura	2. Contorno busto	3. Contorno pecho	4. Contorno cintura	5. Contorno cadera	6. Largo espalda	7. Largo manga	8. Contorno cuello	9. Largo lateral del pantalón
svenska	1. Kroppsstorlek	2. Övervidd	3. Midjevidd	4. Höftvidd / Linningsvidd	5. Stussvidd	6. Rygglängd	7. Ärmelängd	8. Halsvidd	9. Byxans sidlängd
dansk	1. Højde	2. Overvidde	3. Taljevidde / Linningsvidde	4. Høftvidde	5. Sædevidde	6. Ryglængde	7. Ermelængde	8. Halsvidde	9. Buksens sidelængde
suomi	1. Koko pituus	2. Vartalon ympärys	3. Vyötärön ympärys	4. Lantion ympärys	5. Selän pituus	6. Hihan pituus	7. Kaulan ympärys	8. Housujen sivupituus	
РУССКИЙ	1. РОСТ	2. ОБХВАТ ГРУДИ	3. ОБХВАТ ТАЛИИ/ ДЛИНА ПОЯСА	4. ОБХВАТ БЕДЕР/ ОБХВАТ СИДЕНЬЯ	5. ДЛИНА СПИНЫ	6. ДЛИНА РУКАВА	7. ОБХВАТ ШЕИ	8. ДЛИНА БРЮК ПО БОКОВОМУ ШВУ	

110	116	122	128	134	140	146	152	158	164	170	176
110	116	122	128	134	140	146	152	158	164	170	176
59	60	63	66	69	72	75	78	81	84	87	90

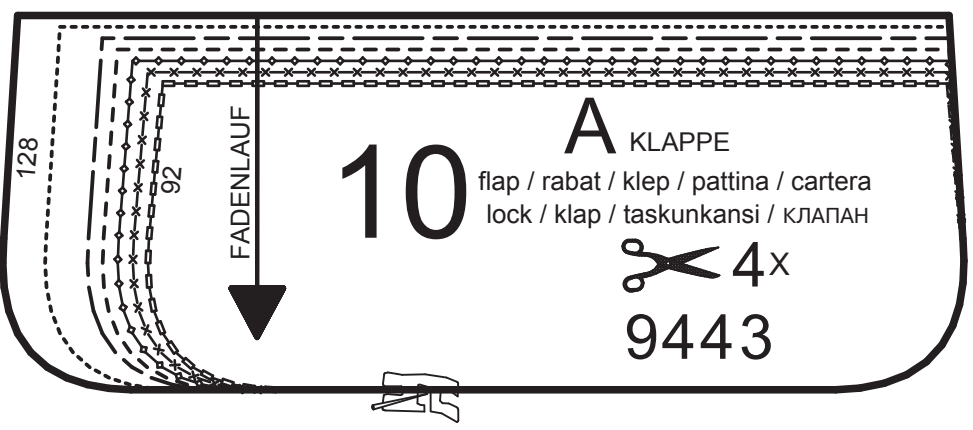

7h

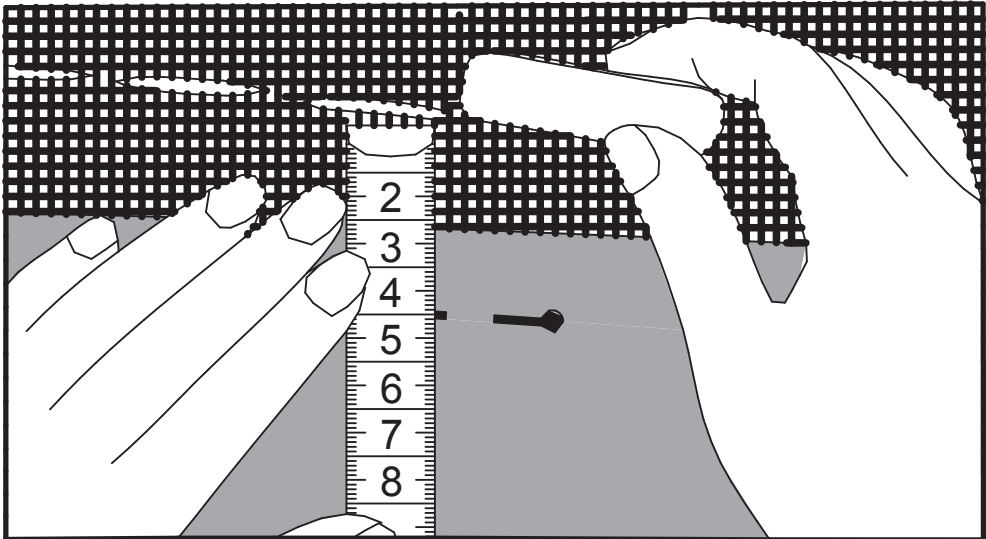

deutsch Mehrgrößenschnitt  
 Naht- und Saumzugaben müssen zugegeben werden!  
 Die in den Schnittteilen angegebenen Nahtzahlen sind Passzeichen.  
 Sie zeigen, wie die Teile aneinandergenäht werden.  
 Gleiche Zahlen müssen aufeinandertreffen.

englisch Multi-size pattern  
 Before cutting out, mark cutting line on the fabric by adding the  
 required seam and hem allowances to the original contours.  
 The numbered notches on pattern pieces are joining marks.  
 They indicate where garment pieces are sewn together.  
 All numbers must match!  
 Do NOT use a larger size to compensate for adding seam allowance!  
 The space between the sizelines does NOT correspond to the  
 allowance needed!

français Patron en plusieurs tailles  
 Ajoutez les coutures et les ourlets!  
 Les chiffres indiqués sur les patrons sont des marques de repère.  
 Ils montrent comment assembler les pièces.  
 Les chiffres identiques doivent être raccordés

nederlands Meermatenpatron  
 Naden en zomen moeten worden aangeknipt!  
 De in de patroondelen aangegeven naadcijfers zijn pastekens.  
 Zij geven aan, hoe de delen aan elkaar genaaid worden.  
 Gelijke cijfers moeten op elkaar vallen.

italiano Cartamodello mutitaglia  
 Calcolare in più il margine di cucitura ed il margine per orlo!  
 I numeri di cucitura indicati nelle parti dei cartamodelli devono essere  
 considerati come numeri di congiunzione. Essi indicano come unire le  
 varie parti. I numeri uguali devono combaciare.

español Patrón multi-tallas  
 Los suplementos de costura y dobladillo se han añadir.  
 Los números de costura indicados son señales de colocación,  
 que indican el modo de coser las piezas entre sí.  
 Los números iguales deben coincidir.

9a

8a

9a

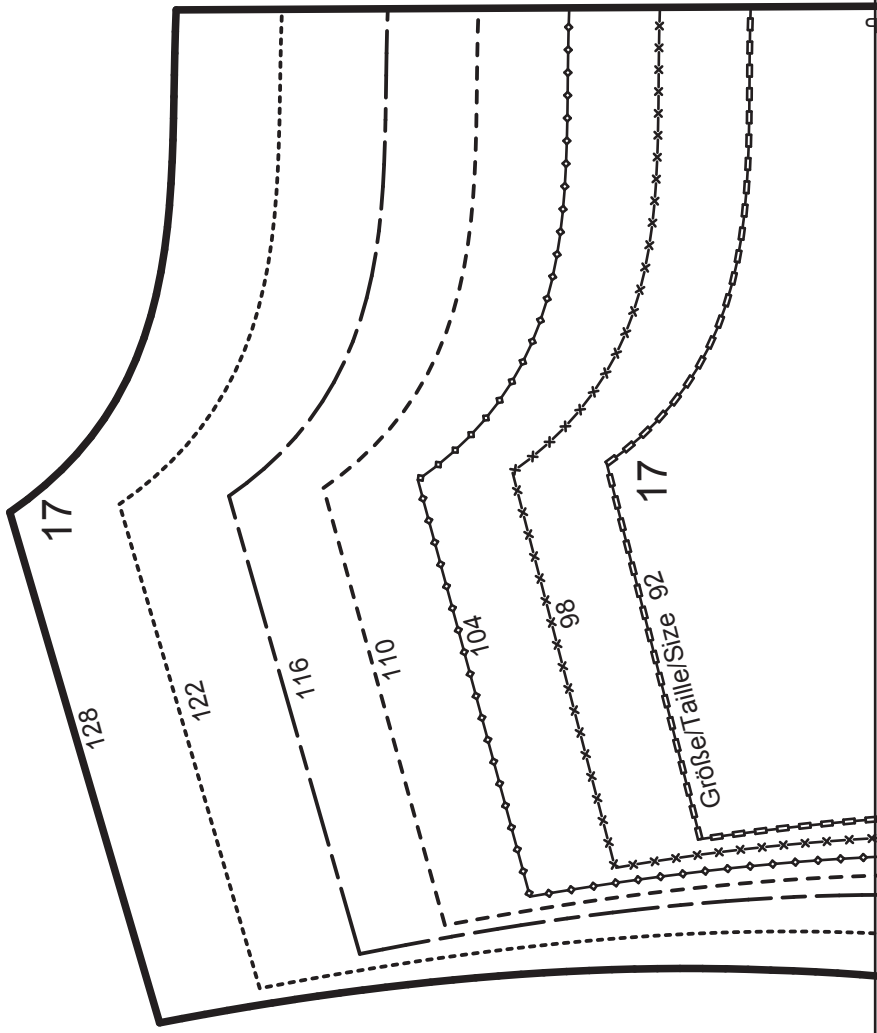

9b

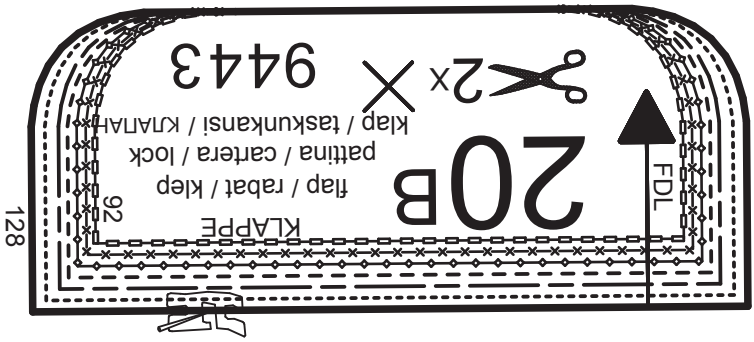

8b



RÜCKWÄRTIGE MITTE STOFFBRUCH FADENLAUF  
 center back fold straight grain / pliure du tissu milieu dos droit fil / middenachter, stofvouw draadrichting  
 centro dietro ripiegatura stoffa drittofilo / medio posterior doblez sentido hilo / mitt bak tygvikning trädriktning  
 bag, midte stoffold trådretning / keskataka, kangastäte, langansuunta / ЗАДНЯЯ СЕРЕДИНА С ТИП ДОЛЖЕВАЯ НИТ

26

RÜCKENTEIL

back / dos / achterpand / dietro / espalda  
 bakstykke / rygdel / takakpl / СПИНКА

FUTTER

lining / doublure / voering / fodera  
 forro / foder / fôr / vuori / ПОДКЛАДКА

C

IM STOFFBRUCH / on the fold

dans la pliure du tissu / tegen de stofvouw  
 nella ripiegatura della stoffa / con canto doblado  
 i tygvikningen / mod stoffold  
 kankaan taitteesta / СГИБ ТКАНИ

9443

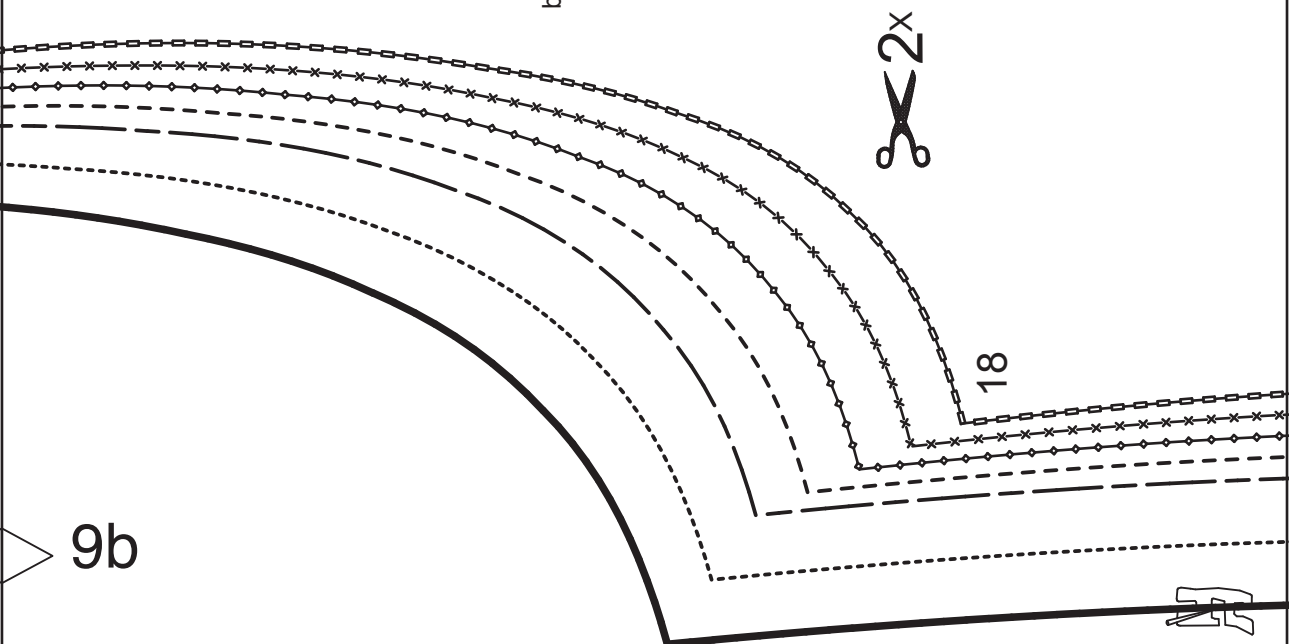

9b

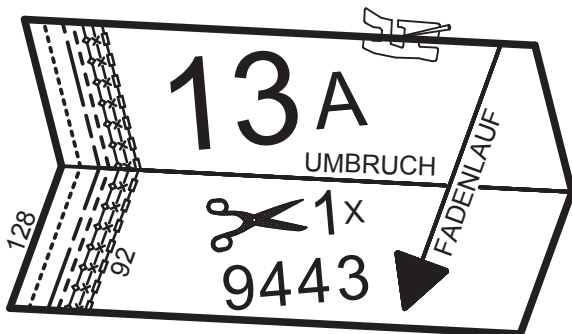

9c

8c



9d

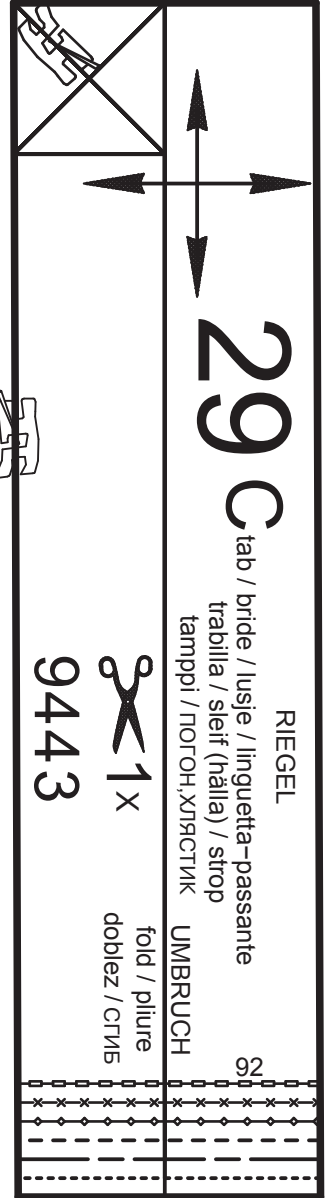

128

8d

TAILLE

waist / taille / taille / vita / contorno  
cintura / midje / talje / vyötärö / ТАЛИЯ

RIEGEL

tab / bride / lusje

linguetta-passante / trabilla  
sleif (hälla) / strop / tampli  
ПОЛОЖ,ХЛЯСТИК

9c

TAILLE  
waist / taille / taille  
vita / contomo  
cintura / midje / talje  
vyötärö / ТАЛИЯ

PATTENANSATZ  
veit attachment / patte ligne de montage  
aanzet zakstrook / attaccatura pattina  
aplicación tapeta / stolpens fastsättning  
listens tilsetning / taskulistan kinnitty  
ЛИНИЯ ПРИТАЧИВАНИЯ ЛИСТОЧКИ

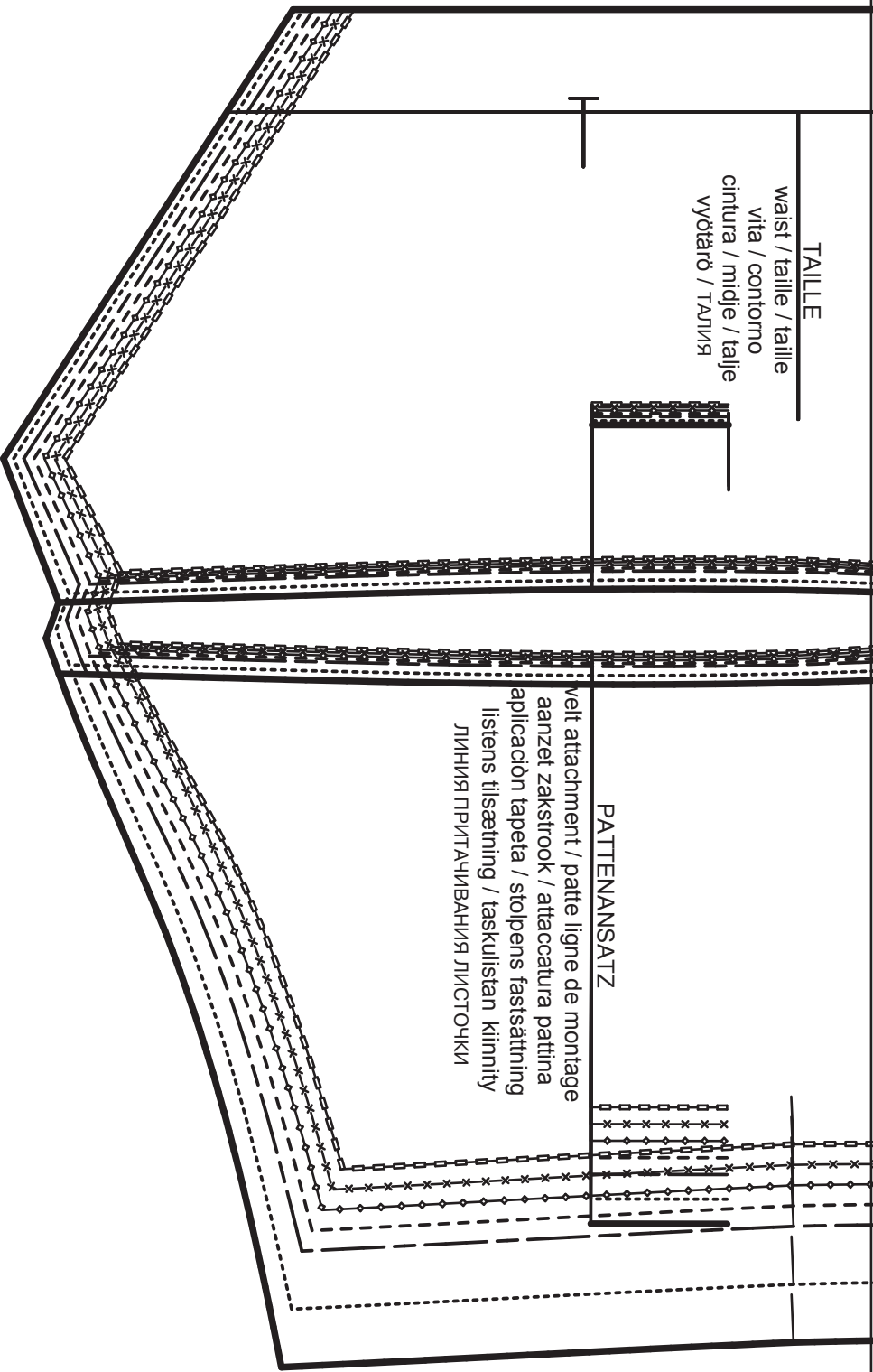

9d

9e

8e

VORDERE MITTE

center front / milieu devant  
middenvoor / centro davanti  
centro anterior / mitt fram  
förr. mitte / etukeskikohta  
ЛИНИЯ СЕРЕДИНЫ ПЕРЕДА

FADENLAUF / straight grain  
droit-fil / draadrichting  
drittofilo / sentido hilo  
trådriktning / trådretning  
langansuunta  
ДОЛЕВАЯ НИТЬ

92

VORDERTEIL

25

front / devant / voorigrand / davanti / delantero  
framstykke / forstykke / etukpl / ПЕРЕД, ПОЛОЧКА

C



9443

18

9f

9e

8f

# burda®

[www.burdastyle.de](http://www.burdastyle.de)

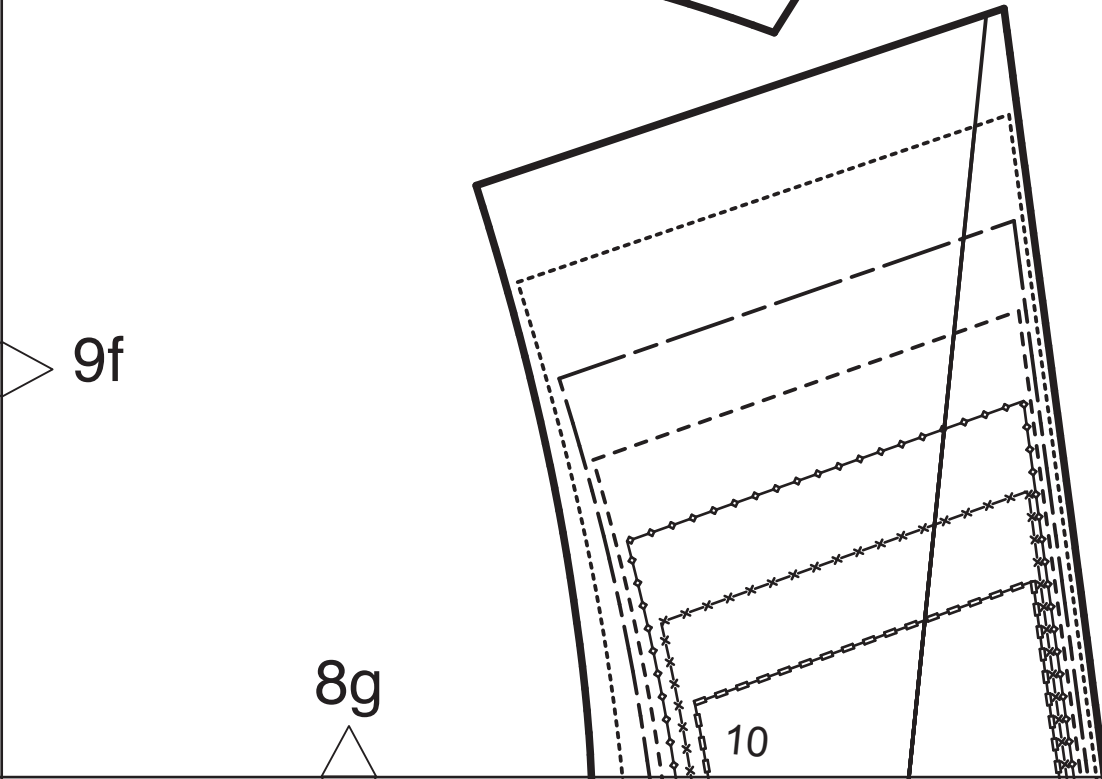
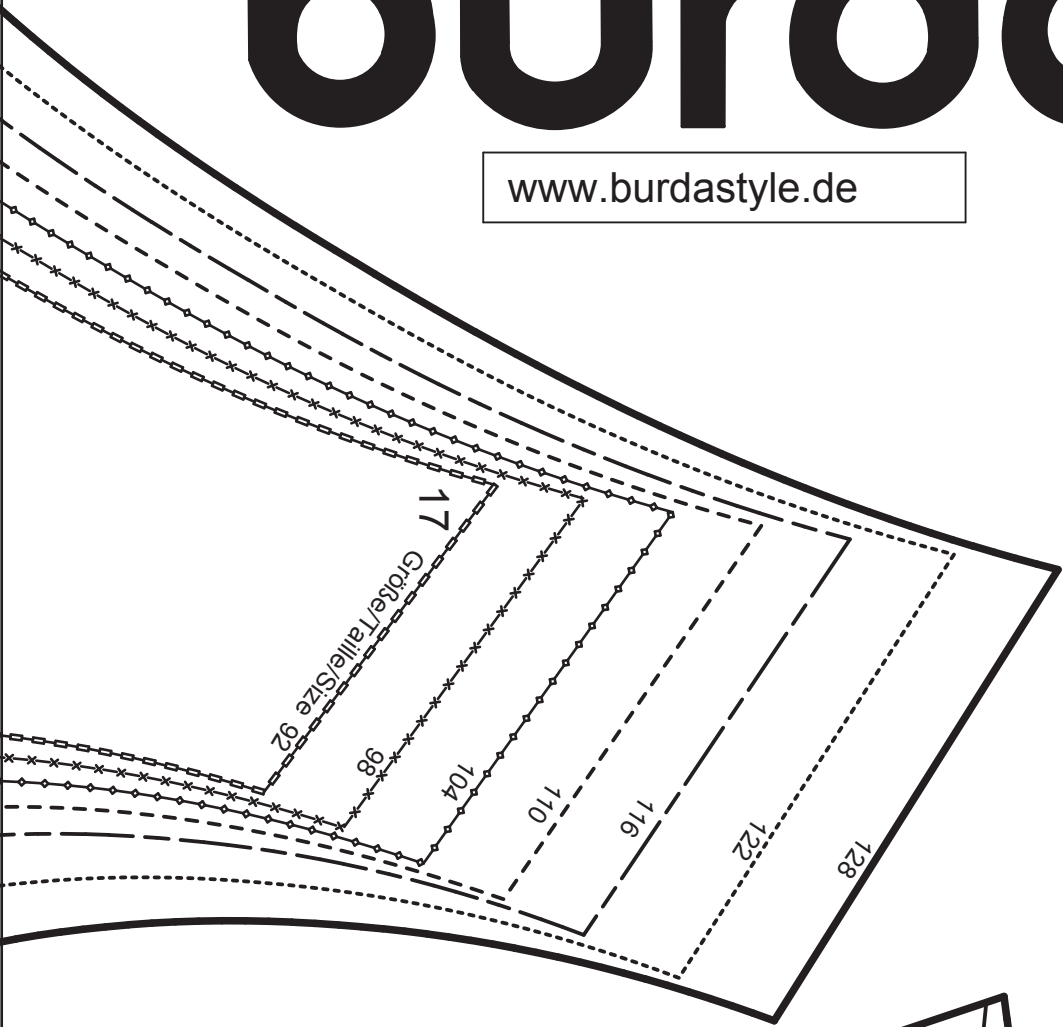

# 9443

## 0005

9h

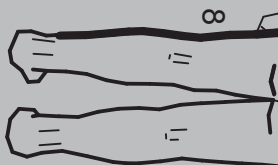

ragazzo  
niños  
pojkar  
drenge  
pojat  
МАЛЬЧИК

3	cm	42	44	46	48	50	52	52,6	53,2	53,8
4	cm	46	48	50	52	54	56	57,6	59,2	60,8
5	cm	15,3	16,5	17,7	18,9	20,1	21,3	22,5	23,7	24,9
6	cm	16	18,5	21	23,5	26	28,5	31	33,5	36
7	cm	22,2	23	23,8	24,6	25,4	26,2	26,7	27,2	27,7
8	cm	27,5	31	34,5	38	41,5	45	49,4	53,8	58,2

9g

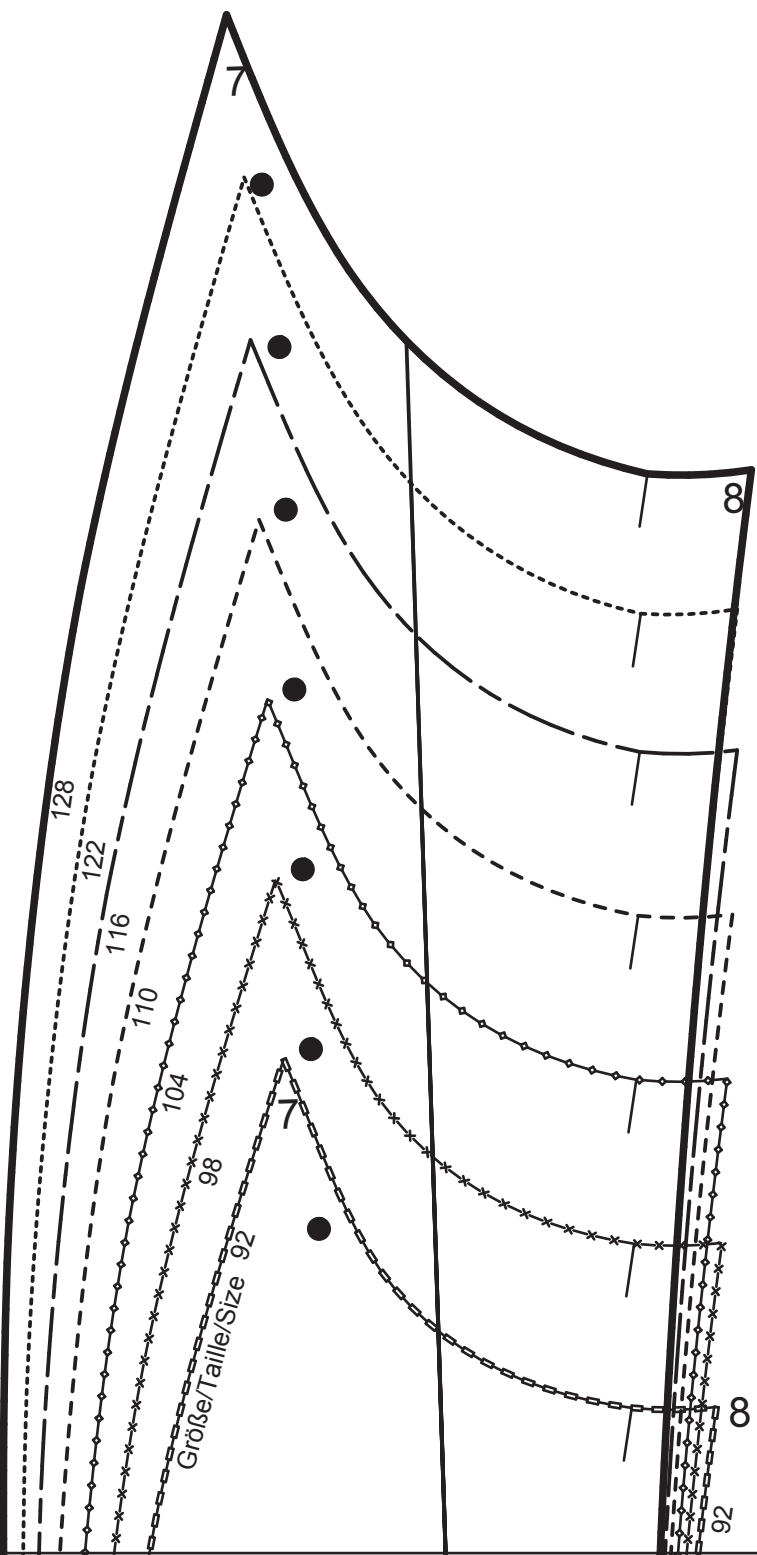

8h

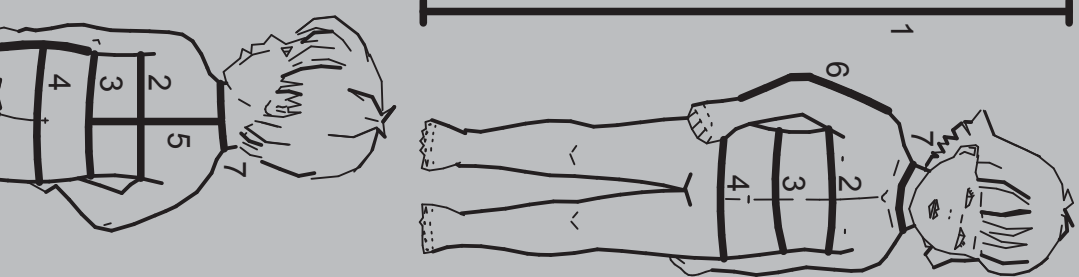
Größe / Size / Tailles  
РАЗМЕРЫ

56 62 68 74 80 86 92 98 104

Mädchen  
girls

1 cm 56 62 68 74 80 86 92 98 104

## filles

2 cm 45 47 49 51 53 55 56 57 58

## meisje

3 cm 42 44 46 48 50 52 52,6 53,2 53,8

## ragazza

4 cm 46 48 50 52 54 56 57,6 59,2 60,8

## niñas

5 cm 15,3 16,5 17,7 18,9 20,1 21,3 22,5 23,7 24,9

## flicka

6 cm 16 18,5 21 23,5 26 28,5 31 33,5 36

## piger

7 cm 22,2 23 23,8 24,6 25,4 26,2 26,7 27,2 27,7

## tytöt

8 cm 27,5 31 34,5 38 41,5 45 49,5 54 58,5

## ДЕВОЧКА

1. Körperhöhe  
2. Oberweite  
3. Taillenweite /  
Bundweite  
4. Hüftweite /  
Gesäßweite  
5. Rückenlänge  
6. Ärmellänge  
7. Halsweite  
8. seitliche  
Hosenslänge

## deutsch

1. Körperhöhe
2. Oberweite
3. Taillenweite /  
Bundweite
4. Hüftweite /  
Gesäßweite
5. Rückenlänge
6. Ärmellänge
7. Halsweite
8. seitliche  
Hosenslänge

## englisch

1. Height
2. Bust / Chest
3. Waist
4. Hip / Seat
5. Back length
6. Sleeve length
7. Neck width
8. Side leg length

## français

1. Stature
2. Tour de poitrine /  
tour de buste
3. Tour de taille
4. Tour des hanches /  
tour de bassin
5. Long. du dos
6. Longueur  
de manche
7. Tour de cou
8. Long côté  
pantalon

## nederlands

1. Lichaamslengte
2. Bovenwijdte
3. Tailenwijdte /  
Bandwijdte
4. Heupwijdte
5. Ruglengte
6. Mouwlengte
7. Halswijdte
8. Zijlengte broek  
pantalon

## italiano

1. Statura
2. Circonf.petto
3. Circonf. vita
4. Circonf. fianchi
5. Lungh.  
corpino dietro
6. Lungh. manica
7. Circonf. collo
8. Lungh. laterale  
pantalon

Größe / Size / Tailles  
РАЗМЕРЫ

56 62 68 74 80 86 92 98 104

Junge  
boys

1 cm 56 62 68 74 80 86 92 98 104

## garçons

2 cm 45 47 49 51 53 55 56 57 58

## jongen

2 cm 45 47 49 51 53 55 56 57 58